

MJM.

MODELO DE UTILIDAD

123817

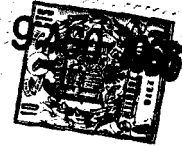

Memoria Descriptiva

sobre:

" Válvula electromagnética para el control de paso de gas ".

Solicitante: D. Pedro Diaz Corralejo, de nacionalidad española,
residente en: Atalaya, nº 115 - Colonia Prosperidad -
Madrid.

El presente modelo de utilidad, tiene por
objeto una válvula electromagnética para el control
de paso de gas, que queda interceptado al cesar la
corriente eléctrica y por lo tanto, el campo magnético
5. que se crea mediante una bobina.

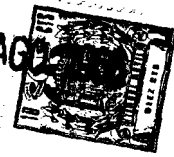

5. Dicha válvula comprende un cuerpo cilíndrico que en uno de sus extremos se prolonga en forma de racor de estrias circulares. Este cilindro, con su prolongación constituye el cuerpo de válvula propiamente dicho, que se taladra axialmente, siendo de menor sección la parte de taladro correspondiente al racor y que desemboca, formando un saliente, en la parte taladrada perteneciente al cilindro.

10. La parte taladrada de mayor diámetro, aloja un núcleo cilíndrico que en más de sus dos terceras partes, es de forma exagonal, estando taladrado en parte de su longitud para introducir en su interior un resorte que mantiene un pasador contra el empuje de un tornillo roscado en parte de su longitud y provisto de tuerca y que se dispone igualmente en el mencionado cilindro.

15. Esta tuerca, por su parte posterior central, se prolonga axialmente formando un cuello que finaliza en un ensanchamiento, a lo largo de dicho cuello desliza un casquillo, de cabeza exagonal que hace tope entre la parte posterior de la tuerca y el ensanchamiento anteriormente mencionado, estando dicho casquillo enroscado interiormente, para acoplarse a la botella o recipiente portador de gas.

20. Dicho tornillo, se encuentra taladrado axialmente, prácticamente en toda su longitud, para desembocar en un segundo taladro diametral. El conjunto así descrito, se introduce en el interior de una bobina, de tal manera que al pasar la corriente por ella y crearse el campo magnético, el núcleo tiende a desplazarse venciendo la fuerza del resorte, para dejar paso al gas que procedente de la botella, pasa al aparato acoplado con el racor anterior-

25.

30.

123817



mente mencionado.

Para mejor comprensión de la idea y aclaración de lo anteriormente expuesto, se hace una descripción detallada referenciada con las figuras adjuntas, en las que:

5.

La figura 1, es una sección en alzado del cuerpo propiamente dicho de la válvula.

La figura 2, es una sección que representa el núcleo con el resorte y el pasador incorporado.

10.

La figura 3, es una sección del tornillo roscado con el casquillo de unión.

La figura 4, muestra una perspectiva de la bobina,

15.

En la figura 1, 1 es un cuerpo cilíndrico, que por uno de sus extremos se prolonga en forma de racor 2, con el que se enchufa al dispositivo que se haya de alimentar con gas.

20.

El cilindro y el racor, se taladran axialmente, siendo de menor sección el taladro 4 de la parte correspondiente al racor, que se prolonga hacia el interior del taladro 3 de mayor diámetro, en un saliente 5, donde hace tope un núcleo 6. Este núcleo, que muestra la figura 2, está taladrado axialmente, en parte de su longitud, para alojar a un resorte 9,

25.

que mantiene a un pasador 8 contra la fuerza de un tornillo roscado 10, provisto de rosca 11. Esta presión, se consigue al introducirse la parte roscada del tornillo, que forma el vástago, en el interior del taladro 3, el cual en su extremo interior tiene una porción

30.

roscada 3' y de mayor sección que el resto del taladro 3.

123817

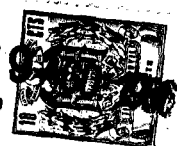

La rosca 11, correspondiente al tornillo 10, en su parte posterior se prolonga formando un cuello 13, de menor diámetro que la parte que forma el vástago y finalizando en un ensanchamiento 14. Dicho cuello 13, permite el deslizamiento de un casquillo 15, de cabeza exagonal o cuadrada, que hace tope con el ensanchamiento 14 antes referido.

Este casquillo, está roscado interiormente, según 16, para acoplarse a la bombona o botella portadora de gas.

El gas, entra por dicho casquillo 15 y se introduce por un taladro 10', efectuado axialmente en el tornillo 10, prácticamente en toda su longitud, saliendo radialmente por un taladro diametral 10'', dispuesto al término del taladro axial y perpendicularmente a él. El gas entonces trata de penetrar al racor 2 por el saliente 5, obstruido por el núcleo 6, asegurándose la hermeticidad mediante una junta 18 o anillo de retención. En estas condiciones, el conjunto así descrito se introduce en el interior de una bobina electromagnética 17, que al pasar la corriente por dicha bobina, se crea un campo magnético que tiende a desplazar el núcleo 6, en el interior de la válvula, comprimiendo el resorte y separándole del saliente 5 del cuerpo 1. De esta manera, el gas tiene paso por el taladro 4 del racor 2, al aparato que haya de alimentar.

El gas, al estar circulando constantemente, enfria el cuerpo 1, con lo que se refrigera la bobina 17.



123817

N O T A

Descrita suficientemente la naturaleza del invento, así como la manera de realizarlo en la práctica, debe hacerse constar que las disposiciones anteriormente

5. indicadas son susceptibles de modificaciones de detalle en cuanto no altere su principio fundamental, siendo lo que constituye la esencia del referido invento y por lo que se solicita Modelo de Utilidad por 20 años en España, sobre: " VALVULA ELECTROMAGNETICA PARA EL
10. CONTROL DE PASO DE GAS "; caracterizándose por lo siguiente:

15. 1ª.- Válvula electromagnética para el control de paso de gas, del tipo accionado mediante una bobina de inducción electromagnética, caracterizada porque en un cuerpo cilíndrico, prolongado por uno de sus extremos para formar un racor de estrias circulares, y que constituye el conjunto, el cuerpo de válvula propiamente dicho y cuyo cilindro y racor se encuentran taladrados axialmente, siendo de menor sección el taladro del racor,
20. el cual desemboca en el taladro correspondiente al cilindro y que forma un saliente, se introduce un núcleo cilíndrico, que se taladra en parte de su longitud y que hace tope con el mencionado saliente, alojando en la parte taladrada un resorte que mantiene un pasador contra
25. el empuje de un tornillo roscado, provisto de una rosca.

30. 2ª.- Válvula, según reivindicación 1ª, caracterizada porque el tornillo roscado provisto de una rosca y cuya rosca se prolonga por su parte central posterior en un cuello, que tiene un diámetro esencialmente igual al del tornillo, finalizando dicho cuello en un

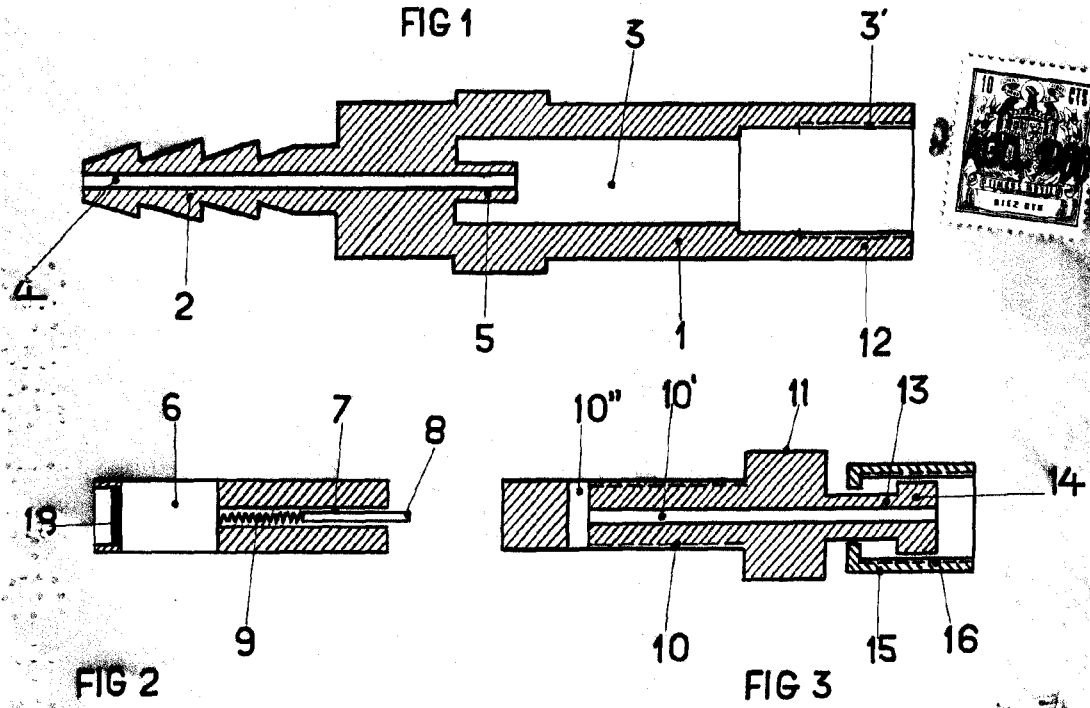

123817

FIG 4

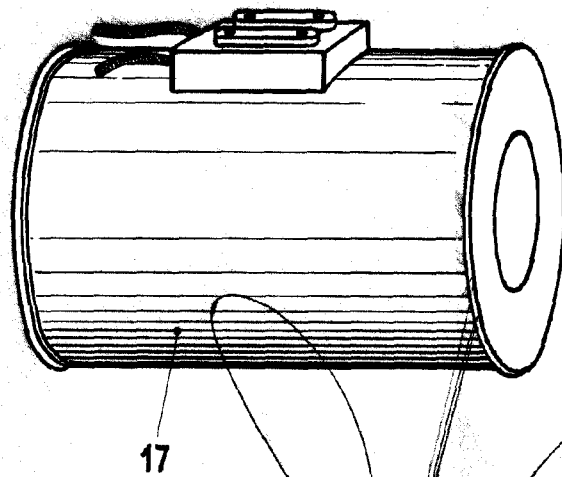

123817

NO. 123

MADRID.
PEDRO DIAZ CORRALEJO.

ESCALA VARIABLE

J. GÓMEZ ALBO Y MODER
p. p. Firmados F. Hernández Rúa