

123709

123709

MEMORIA DESCRIPTIVA



MEMORIA DESCRIPTIVA

de la PATENTE DE INTRODUCCION, por 10 años, solicitada a favor de Don Jaime SAURET Marsal, residente en Barcelona, para "UNA BOQUILLA PARA DUCHAS".

5 Las boquillas para duchas que en la actualidad se emplean están constituidas generalmente por un cuerpo, por lo común de plancha metálica, de forma y tamaño variables, que en todos los casos presenta una cara inferior agujereada a través de cuyos agujeros pasa el agua en forma de lluvia y a cuyo fin dicho cuerpo queda acoplado al extremo de una tubería conveniente.

10 Estas boquillas para duchas presentan, aparte de otros inconvenientes de orden estético, el de que no puede llevarse a cabo la limpieza de las mismas, por lo que fácilmente se oxidan, especialmente en la zona que rodea cada uno de los agujeros de salida de agua.

15 Estos inconvenientes han quedado solventados en una boquilla que construida en Alemania no lo ha sido hasta el presente en nuestro país y como el recurrente va a establecer aquí su fabricación es por lo que solicita se le garantice el derecho a la explotación exclusiva de la misma mediante la Patente de Introducción a que se refiere la presente memoria descriptiva.

20 La boquilla de que se trata se caracteriza por el hecho de ser totalmente desmontable y tanto por su construcción como por los materiales y forma de cada una de las piezas que la integran puede conseguirse la limpieza perfecta de la misma.



1931

25 Además, la mencionada boquilla es de tamaño muy reducido, y presenta una gran cantidad de agujeros de salida, lo que da lugar a una mayor división del chorro de agua y éste afecta en conjunto una forma troncocónica.

30 En los dibujos de la hoja adjunta se representa a título de ejemplo un caso de ejecución práctica de la boquilla de que se habla, la cual se muestra en vista exterior en la Fig. 1 y en sección vertical en la Fig. 2.

35 Esta boquilla está integrada por un cuerpo que forma un cuello -1-, fileteado interiormente por el que se monta en el extremo de la tubería correspondiente. Este cuello -1- se prolonga inferiormente en una campana troncocónica -2- y en su parte interior está provisto de un tabique -3- con unos agujeros -4-, en número y de dimensiones convenientes a través de los que pasa el agua desde el cuello -1- a la campana -2-.

40 En el tabique -3- queda atornillado el extremo de unavari-
45 lla +5- que forma una cabeza y que sirve para la retención de una serie de aros -6-, de forma troncocónica, que se acoplan uno a otro y cuyo conjunto constituye un cuerpo cónico escalonado con el vértice hacia abajo como se representa en las Figs. 1 y 2. Dichos aros por su cara interior son lisos, pero por la exterior presentan unas estrias axiales -7- que al quedar montados aquellos dan lugar a la formación de unos pasos o conductos que son por los que sale el agua de la campana -2-, finalmente dividida.

50 Por lo dicho se comprenderá que basta quitar el tornillo -5-, para que los aros -6- se separen uno de otro y de la campana -2-, y en esta forma puede llevarse a cabo la total y completa limpieza de la propia boquilla.

55 Las dimensiones y formas accesorias de esta boquilla serán variables, como lo serán los materiales de que se fabriquen sus partes componentes, su acabado y presentación y en general



varará en cuanto no altere, cambie o modifique la esencialidad de la Patente descrita.

----- N O T A -----

60 Se reivindica como objeto de esta Patente:

1º - Una boquilla para duchas, esencialmente constituida por un cuerpo que forma un cuello con medios de montaje a la tubería correspondiente, el cual se prolonga en una campana troncocónica contra cuya boca se aplican una serie de aros de forma también troncocónica cuyo conjunto forma un cuerpo escalonado cónico, con el vértice dirigido hacia abajo, reteniendo dichos aros una espiga con una cabeza, que se atornilla en un tabique que tiene varios agujeros que al efecto presenta el propio cuerpo de la boquilla y dichos aros que son lisos por su cara interior presentan por la exterior unas estrias axiales que dan lugar, una vez montados, a la formación de unos pasos por los que se dá salida al agua que el cuerpo de la boquilla recibe de la tubería correspondiente.

2º - Una boquilla para duchas.

Consta la presente memoria descriptiva de tres hojas foliadas escritas por una sola cara.

75 Barcelona 21 de Julio de 1931

P. A.
[Handwritten signature]



FIG. 1

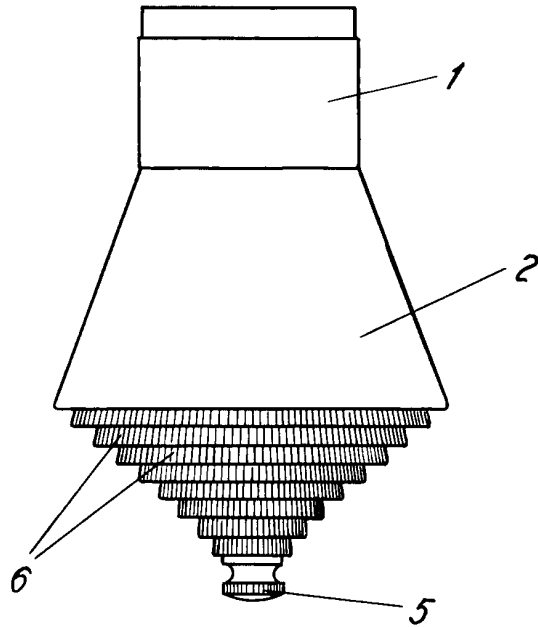
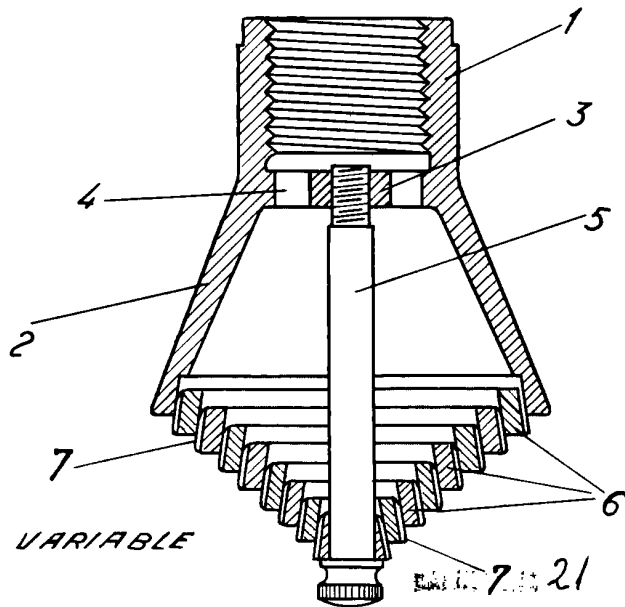

FIG. 2



ESCALA VARIABLE

7.12.21 Julio PE 11 21

J. Sauret
D. Jaime Sauret