



123651

MODELO DE UTILIDAD

por veinte años
a favor de DON LUIS CALABRIA CRESPO
de nacionalidad española
residente en Madrid, C/ Viella, 22
por: " APARATO PURIFICADOR DE HUMOS "

Memoria Descriptiva

5.- Se refiere ésta memoria descriptiva a un nuevo aparato purificador de humos, de características especiales y disposición de elementos estudiadamente prevista para conseguir mejorar eficazmente el rendimiento, lo que se logra plenamente en relación con los de su misma clase que actualmente existen en el mercado.

10.- El aparato en cuestión reúne, además de presencia estética exterior, ya que ha sido concebido y realizado en línea moderna y forma de mueble, un eficaz sistema interior de purificación, constituido por un doble juego de elementos, consiguiéndose consecuentemente unos óptimos resultados funcionales.

15.- Por tal objeto se solicita el correspondiente privilegio de Modelo de Utilidad que asegure al peticionario el derecho a su fabricación industrial en exclusiva, de conformidad en un todo con el que reconoce el art. 171 del vigente Estatuto de la Propiedad Industrial.

20.- La descripción se ilustra con un juego de planos en los que se representa un ejemplo de ejecución preferido, debiendo ser considerado en su más amplio aspecto

123651



y nunca en limitativo, ya que será posible introducir en el mismo todas aquellas modificaciones de detalle que no alteren sustancialmente su propia finalidad característica.

5.- En los dibujos:

FIGURA 1ª, es una vista en perspectiva de la cara frontal y base del aparato.

FIGURA 2ª, muestra la disposición interior del mismo.

10.- FIGURA 3ª, es una vista en planta de su cara posterior cerrada.

Haciendo referencia a lo representado el nuevo aparato purificador de humos está constituido esencialmente por una carcasa de cobertura -1-, de forma preferentemente rectangular, en la que la cara que constituye la base -2-, está conformada por una placa provista de una pluralidad de orificios, comunicantes con el interior y repartidos uniformemente por toda su superficie.

15.-

La cara frontal, lisa, presenta una doble disposición de aberturas -4-, en forma de ventanas rasgadas, utilizables funcionalmente como medio de extracción o expulsión del humo purificado.

20.-

La cara posterior -5-, se acopla sobre el conjunto por medio de tornillos -6-, ya que la misma se prevee desplazable y está prevista en su parte superior de una disposición -7- para colgado del aparato.

25.-

La disposición purificadora, acoplada en el interior del aparato, está constituida por una placa de amianto -8- prevista en su parte superior y sustentada por unos soportes -9- previstos en forma de "L", que la atraviesan y mantienen separada en altura de la cara superior, y por una criba -10-, dispuesta en horizontalidad en el centro de la carcasa, que se acopla posicionalmente por medio de unos carriles -11-, integrados en las paredes laterales internas.

30.-

En cada uno de los orificios de esta criba, se introduce una escobilla de amianto -12-, formada por varios fila-

35.-



mentos de dicho material que jercen una eficaz función purificadora.

5.- Organizado de ésta forma el aparato, el aire penetra en el mismo a través de los orificios de la base-2-, y conduce los humos a través de las escobillas -12-, donde quedan depositados los residuos nocivos, sometiendo los después a una nueva purificación en la placa de amianto -8-, y expulsándolos finalmente en perfecto estado de purificación por las aberturas -4- de la cara frontal.

10.- Descrito suficientemente el objeto que constituye este Modelo de Utilidad, solo resta añadir que en su realización podrán introducirse todas aquellas modificaciones de detalle que no alteren sustancialmente la esencialidad, que es la que se desprende de cuanto antecede y se reivindica a continuación. Podrán por tanto afectar a cambios de forma, materia en que se fabrique, proporciones, dimensiones, etc., y deberán quedar todas ellas comprendidas en la protección que se recaba.

15.-

N O T A

20.- En resumen: el presente Modelo de Utilidad habrá de recaer esencialmente sobre las siguientes

REIVINDICACIONES

25.- 1ª.- APARATO PURIFICADOR DE HUMOS, caracterizado esencialmente por comprender una carcasa de cobertura, de forma preferentemente rectangular, en la que la cara correspondiente a su base está conformada por una placa provista de una pluralidad de orificios, comunicantes con el interior y repartidos uniformemente por toda su superficie.

30.- 2ª.- APARATO PURIFICADOR DE HUMOS, según lo descrito en la reivindicación 1ª, caracterizado porque la cara frontal del mismo presenta una doble disposición de aberturas en forma de ventanas rasgadas, utilizables para expulsión del humo purificado.

35.- 3ª.- APARATO PURIFICADOR DE HUMOS, según lo descrito en



- 5.- las reivindicaciones 1ª y 2ª, caracterizado porque la cara posterior se prevee desplazable, acoplándose en el conjunto por medio de tornillos y presentando en su parte superior, una adecuada disposición para colgado del conjunto.
- 4ª.- APARATO PURIFICADOR DE HUMOS, según lo descrito en las reivindicaciones 1ª a 3ª, caracterizado porque en el interior de la carcasa se prevee la disposición purificadora, constituida por una criba, prevista en horizontalidad en el punto medio de la misma, acoplada sobre carriles dispuestos en los laterales internos, alojándose en cada uno de los orificios de dicha criba, una escobilla de amianto formada por varios filamentos de dicho material.
- 10.- 5ª.- APARATO PURIFICADOR DE HUMOS, según lo descrito en las reivindicaciones 1ª a 4ª, caracterizado por la previsión de una placa de amianto, suspendida de la cara superior de la carcasa, y también por el interior de la misma, prevista asimismo en horizontalidad, e integrada en el conjunto por mediación de sendos soportes en forma de "L", que la atraviesan y sujetan.
- 15ª.- 6ª.- APARATO PURIFICADOR DE HUMOS.-
- 20ª.-

Todo ello tal y como se describe y reivindica en la memoria que antecede que consta de cuatro hojas escritas a máquina por una sola de sus caras y dibujos que la ilustran.

Madrid 4 de Agosto de 1.966

LUIS CALABRIA CRESPO
P.A.

P. Pujol Matabosch

P.P.

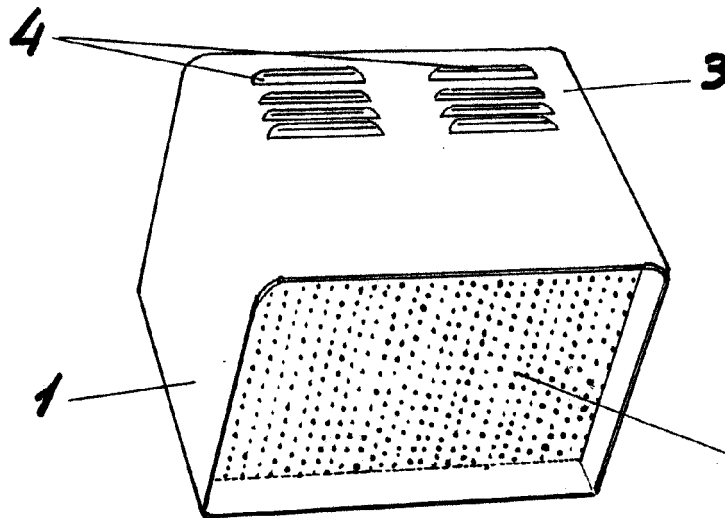

FIG. 1

123651

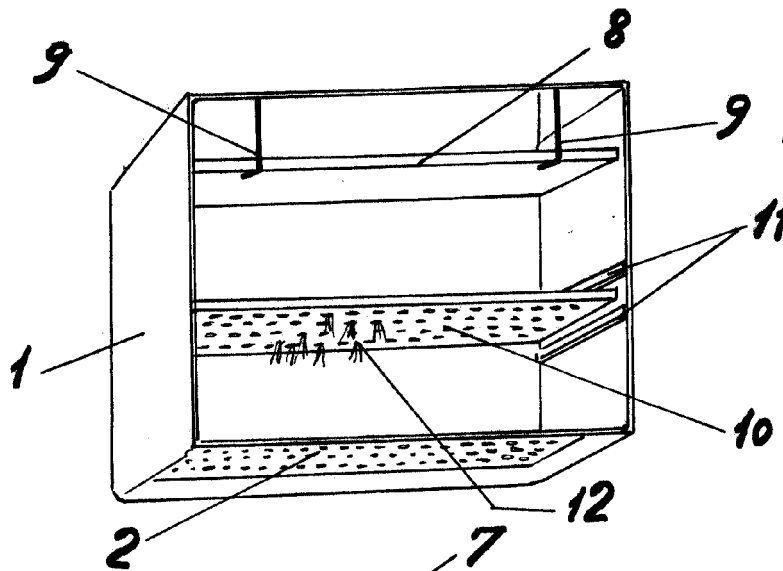

FIG. 2

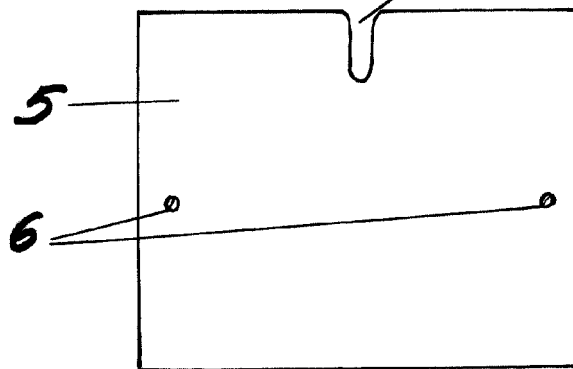

FIG. 3

Escala variable
Madrid: 4 de Agosto 1.966

LUIS CALABRIA CRESPO
P.A. P. Pujol Matabosch

Verano de 1966