



1966

2300

123621

MODELO DE UTILIDAD

por 20 años

por "CAJA-ENVASE PARA COSMETICOS Y SIMILARES", a favor de D. Jaime FARRERAS Orts, de nacionalidad española, domiciliado en CORNELLA DE LLOBREGAT (Barcelona), Rbla. Solanas, 26 F.

=====

MEMORIA DESCRIPTIVA

El presente Modelo de utilidad, se refiere a una caja destinada a servir de protección y presentación a productos cosméticos y similares, de aplicación personal. La nueva caja presenta medios para el alojamiento debido para
5. los productos a usar y para los elementos accesorios utilizados para su aplicación, constituyendo en conjunto un envase de fácil transporte y cómoda ubicación en un bolso o neceser femenino.

El empleo del cosmético o producto similar contenido en la caja-envase que se describirá ha de permitir a su
10. usuaria tener a mano en cualquier momento el producto citado, facilitándose así su aplicación.

Particularmente resultará de utilidad la nueva caja-envase en viajes y desplazamientos, para suplir dispositivos de mayor tamaño y complicación, empleados para el maquillaje femenino.
15.



UL 1966

Para facilitar la explicación, se acompaña a la presente memoria una hoja de dibujos, en los que se ha representado, a título de ejemplo ilustrativo y no limitativo, un caso de realización de una caja-envase para cosméticos y similares, según los principios de las reivindicaciones.

En los dibujos:

La figura 1 representa la nueva caja, abierta y vista en perspectiva, mostrando sus elementos constitutivos.

La figura 2 y la figura 3 constituyen, respectivamente, secciones de la nueva caja-envase, según planos indicados A-A y B-B en la figura 1.

El nuevo envase consta de un cuerpo de caja constituido por una placa -1-, de forma rectangular, bordeada por los lados periféricos -2-, y acoplada a una tapa formada por una placa rectangular -3- y los bordes laterales -4-. Los dos cuerpos se acoplan perfectamente, constituyendo un cuerpo de caja prismático rectangular regular.

Para el cierre de la caja, los bordes centrales de los cuerpos -1- y -3- presentarán medios adecuados de cierre, constituidos, por ejemplo, por unos salientes -5- y -6-, provistos de sendos tetones salientes, que asegurarán por fricción el cierre de la estructura.

La articulación giratoria entre los cuerpos -1- y -3- se establece mediante unas bisagras funcionales -7- y -8-, constituidas a base de unos tetones salientes en uno de los cuerpos, alojados en unos alveolos correspondientes en el otro cuerpo.

En el interior de la caja se dispone una pieza -9- de forma aplanada y estructura la representada en las figuras. Dicha pieza, tiene un espesor o altura semejante al determinado por el reborde -2- en el interior de la caja, y



1966

- 3 -

123621

se halla dispuesto en sentido longitudinal de la misma, de forma que entre el cuerpo -9- y el interior de la caja -1- queda un espacio longitudinal, aproximadamente equivalente a la mitad del espacio interior.

5. En dicho espacio libre longitudinal puede disponerse el cepillo con que se aplicará el cosmético o producto semejante.

- El cuerpo -9- lleva practicados tres entrantes cóncavos. El primero se representa por -11- y se halla situado en la zona izquierda del cuerpo -9-, tal como se representa en la figura 1, teniendo dicho entrante una forma curvada y hueca, que servirá de alojamiento eventualmente al dedo pulgar de la mano izquierda, a efectos de sujeción del conjunto de la caja; de esta manera se tendrá un sistema cómodo y limpio de sostener la caja durante la operación de aplicación del cosmético, sin peligro de que el dedo se contamine o manche del producto que se maneja, como suele suceder en las cajas de uso corriente hasta la fecha.
10. 15.

- En el centro del cuerpo -9- figura un entrante -12- en forma de espacio rectangular alargado, con sus extremos redondeados, destinado a contener el cosmético propiamente dicho o producto similar, a cuya aplicación se destina la caja-envase. Dicho producto puede ser, por ejemplo, pintura para los ojos, maquillaje u otra aplicación de belleza femenina.
20. 25.

- La zona derecha del cuerpo -9- se halla ocupada por un entrante -13-, de forma semejante a la del -11- y que permitirá, mediante un dedo de la mano derecha, coger el cepillo de mango alargado de que irá provista preferentemente la caja-envase y que se halla alojado en el espacio -10- definido entre el cuerpo -9- y los bordes de la caja.
- 30.



1966

- 4 -

123621

De esta manera se tendrá que el cuerpo -9-, además de servir de portador del producto propiamente dicho, objeto de la operación de belleza, servirá para facilitar la sujeción de la caja y para tomar del interior de ésta el cepillo aplicador.

Los cuerpos -1- y -3- de la caja y la pieza interior -9- se construirán preferentemente a base de un material plástico rígido, de propiedades, por ejemplo, termoendurecibles, de coste reducido y de fácil fabricación, por lo que su precio resultará pequeño, facilitándose así su difusión.

La cara inferior del cuerpo -1- podrá formar un reborde perimetral a modo de nervio -14-, que facilitará el apoyo de la caja sobre una superficie plana.

Todo cuanto no afecte, altere, cambie o modifique la esencia de la caja-envase descrita, será variable a los efectos del actual Modelo.

N O T A.

Se reivindica como objeto de este registro por Modelo de utilidad:

1.- Caja-envase para cosméticos y similares, caracterizada esencialmente por constar de un cuerpo de caja de forma alargada y estructura prismática rectangular, acoplado a una tapa de su misma forma, constituyendo en conjunto un cuerpo prismático aplanado, provisto de elementos de cierre y de articulación de las dos piezas, mientras que el interior de la caja se halla ocupado, en dirección longitudinal, por una pieza de altura correspondiente a la altura interior del espacio de la caja, pieza que presenta forma alargada y simétrica, con una cavidad central de forma rectangular con sus extremos redondeados, apta para la ubicación del producto cosmético, y comportando en sus zonas extremas sendas cavidades



JUL 1966

- 5 -

123621

de forma y sección curvadas, destinadas a servir de alojamiento temporal, respectivamente, del dedo pulgar izquierdo, a efectos de sujeción de la caja durante su empleo, y del dedo índice derecho, a efectos de sujeción de un cepillo aplicador

5. contenido en el espacio interior de la caja limitado por los bordes de ésta y la citada pieza longitudinal.

Sean cuales fueren las circunstancias que concurran en la esencialidad del Modelo de utilidad definido en la anterior reivindicación, cuyo objeto es:

10. 2.- "CAJA-ENVASE PARA COSMETICOS Y SIMILARES".

Consta la presente memoria de cinco hojas foliadas, mecanografiadas por una sola cara y de los dibujos unidos a la misma.

Barcelona, 16 JUL 1966

15. P.A. de D. Jaime FARRERAS Orts,

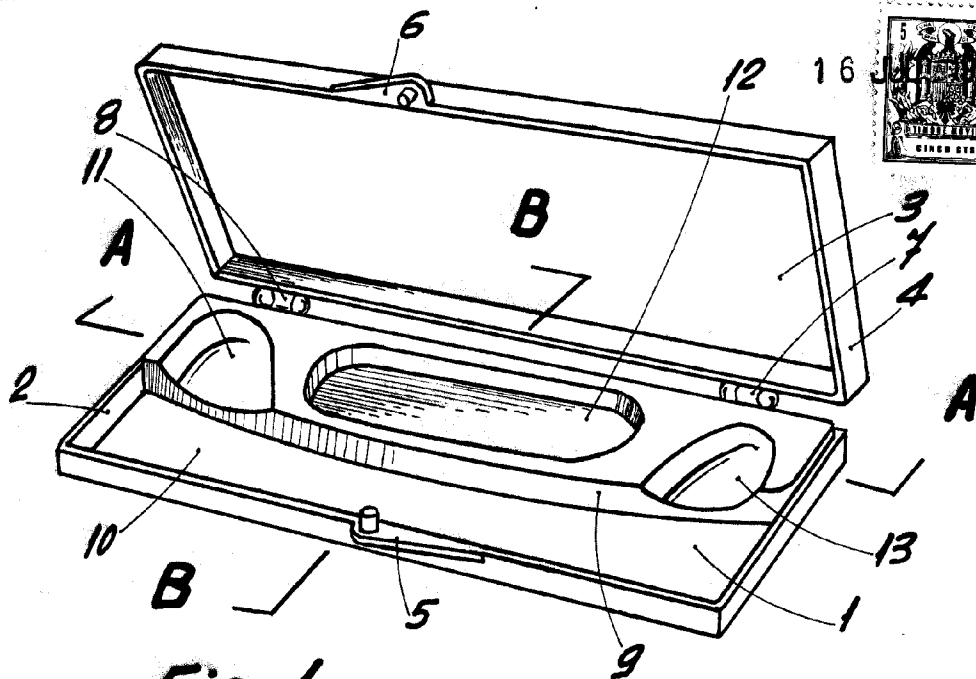

Fig. 1

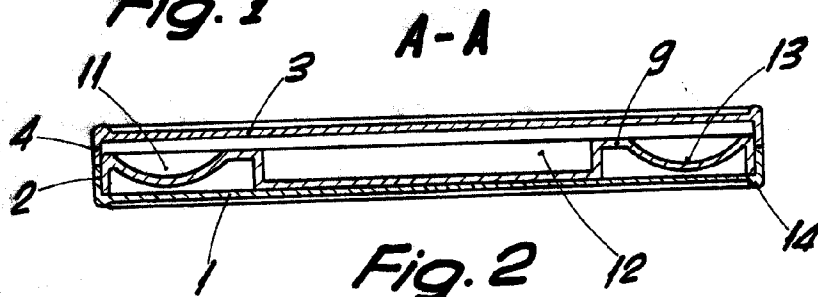

Fig. 2

B-B

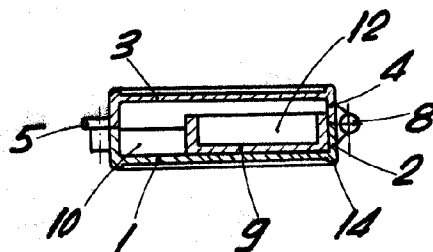

Fig. 3

123621

BARCELONA, 16 JUL 1966
P. A.

ESCALA VARIABLE