



123607

123607

M O D E L O D E U T I L I D A D

por VEINTE años

en España, a favor de Doña. Valentina PALACIOS SAINZ, de nacionalidad española, residente en MADRID, c/ Garcia Morato 106, cuyo Modelo de Utilidad se refiere a:

"DISPOSITIVO PARA DIBUJAR".

-o-o-o-o-o-o-o-o-o-o-o-o-

M E M O R I A D E S C R I P T I V A

Conforme su enunciado indica el presente Modelo de Utilidad, se relaciona a un dispositivo para dibujar que simultaneamente sirve como juego recreativo, mediante el cual se pueden realizar toda clase de dibujos y adornos sobre superficies apropiadas, tales como, tejidos, papel, etc, sirviendo además como base para poder realizar bordados, sobre los dibujos realizados con este dispositivo a la misma vez -

- 5.- superficies apropiadas, tales como, tejidos, papel, etc, sirviendo además como base para poder realizar bordados, sobre los dibujos realizados con este dispositivo a la misma vez - que su utilización se hace extensiva a una gran variedad de motivos, tales como en la realización de tarjetas de Navidad
- 10.- y a toda clase de objetos cuya superficie, apropiada para el caso, se quiera adornar.

Un objeto del presente Modelo de Utilidad es el de constituir un juego de pasatiempo, el cual se encuentra formado por una pluralidad de ruedecillas dentadas de diferentes -

123607

2



diámetros, las cuales giran alrededor de unas anillas igualmente dentadas, mediante engranaje planetario, consiguiendo una amplia variación de dibujos, realizados mediante la colaboración de un util de escritura. También se encuentran relacionadas dichas ruedecillas, con sendas regletas igualmente dentadas a lo largo de su periferia mediante las cuales aumenta la capacidad de poder ampliar la variación de dibujos.

- 5.-
- Otro objeto del modelo objeto de esta descripción, - lo constituyen una serie de ruedecillas de diferentes diámetros dentadas a lo largo de su periferia, las cuales cuentan en su cuerpo con una serie de orificios convenientemente situados, en el interior de los cuales se introduce una punta de escritura, que mediante giro de la ruedecilla alrededor de la regleta, o alrededor de cualquiera de las piezas de que está compuesto este dispositivo, se van obteniendo tantos dibujos diferentes - como orificios y combinaciones se pueden realizar con los citados calados de las diferentes ruedecillas.
- 10.-
- 15.-

- La gran variación de dibujos que se pueden obtener con este dispositivo, va relacionado directamente con el tamaño de la rueda escogida para realizarlos, así como también con el orificio elegido, ya que según sea éste, al girar la ruedecilla alrededor de cualquiera de las restantes, el dibujo que se va produciendo variará en cuanto a tamaño y variedad de forma.
- 20.-

- Todas las ruedas, así como las reglas de que consta este juego, tal y como se ha indicado, se encuentran dentadas a lo largo de su periferia, variando tan solo en esta general distribución la disposición de las anillas que cuentan con un diámetro superior al de los discos en el que no solo se encuen
- 25.-

123607



tran dentadas por el exterior, sinó también por su interior, pudiendose verificar el giro de las restantes piezas, lo mismo por dentro que por fuera del anillo, con lo que la amplia gama de variaciones, se ve incrementada con esta otra posibilidad

5.- dad de realización.

Otra posibilidad de llevar a cabo la realización, - en cuanto a utilización del dispositivo se refiere, lo constituye el empleo de las regletas de que dispone el juego, las cuales al encontrarse dentadas igualmente que las ruedecillas y anillas, permiten un engranaje entre dichas piezas, mediante el cual pueden discurrir las mismas a lo largo de su periferia, ampliando así la capacidad de obtener dibujos variados con posibilidades de servir como elementos decorativos.

10.-

Cuenta asimismo la realización con una serie de elementos punzantes, los cuales son aplicables a cualquiera de las piezas que se utilizan en el momento de efectuar los dibujos, y que se desée que permanezcan inmóviles, con objeto de que la representación sea obtenida con el menor número posible de desperfectos, originados por el movimiento imprevisto de la pieza que debemos considerar inmóvil y sobre la cual discurre cualquiera de las piezas del juego pasatiempo.

15.-

20.-

No solamente el pasatiempo, se puede llevar a cabo con la utilización de dos de las piezas de que está compuesto, sinó que también se pueden efectuar dibujos utilizando las tres variedades de que consta, como son las reglas, las anillas dentadas y las ruedecillas, con objeto de obtener un dibujo continuo y rectilíneo.

25.-

Una idea más completa del objeto que constituye este

123607



Modelo , la proporciona la descripción siguiente al hacer referencia a los dibujos que a ésta memoria se acompañan, en los que de manera un tanto esquemática y exclusivamente por vía de ejemplo, se representan los conjuntos y detalles más característicos de la idea del invento, al hacer referencia a un posible caso de realización práctica.

En los dibujos:

La figura 1ª, muestra una vista en planta del recinto que contiene todas las piezas de que consta el juego pasatiempo, pudiéndose apreciar en el mismo una pluralidad de ruedecillas de diferentes tamaños, todas ellas dentadas, y con una serie de orificios en espiral convenientemente numerados con objeto de evitar posibles equivocaciones. Igualmente se puede apreciar la existencia de unos anillos igualmente dentados por sus bordes interior y exterior, con el fin de constituir un perfecto engranaje planetario con las anteriormente citadas ruedecillas y con sendas reglas igualmente dentadas a lo largo de su periferia. Consta también esta caja de unos lápices bolígrafo de diferentes colores, con objeto de poder obtener dibujos de diferentes tonalidades. También se puede apreciar en el interior del recinto que comporta las piezas del pasatiempo, una pequeña caja circular, en cuyo interior aloja una serie de objetos punzantes, de cuya utilización se logra la inmovilización de las piezas requeridas, con objeto de que puedan efectuar el juego de engranaje sin ninguna dificultad ni movimientos inesperados.

La figura 2ª., muestra una vista esquemática de un modo de utilización del juego pasatiempo, llevado a efecto -

123607

2



entre un anillo y una ruedecilla, que circula por el interior del mismo mediante engranaje planetario para la obtención de los dibujos mediante el concurso de un bolígrafo o lápiz apropiado.

- 5.- La figura 3ª, muestra una segunda realización del juego pasatiempo, cuya variación con arreglo a la figura 2ª, consiste en que la ruedecilla inicia su recorrido giratorio por la parte exterior del anillo dentado, obteniéndose con ello - otra serie de dibujos completamente diferentes a los realizables según propone la figura precedente.

10.- La figura 4ª, muestra otra forma de llevar a cabo la realización del juego pasatiempo, análogo al de la figura 3ª, pero con la ruedecilla dentada de mayores dimensiones, que la anterior.

- 15.- La figura 5ª, muestra una variedad de utilización del juego pasatiempo, llevado a la práctica mediante el concurso de una rueda dentada y una regleta igualmente dentada, ampliándose con esto otra de las formas de obtener dibujos variados a los reseñados anteriormente.

- 20.- La figura 6ª, muestra una última realización del juego pasatiempo, y en el que se puede apreciar el concurso de las piezas de que está compuesto el juego, tales como, las reglas, el anillo y la rueda dentada, obteniendo de ésta forma dibujos realizados en longitud y de las mismas dimensiones a todo lo largo del mismo, realizándose el avance del anillo con tan solo efectuar el levantamiento de la regla superiormente colocada, - discurriendo inferiormente por el dentado de la otra.

Comentando estos dibujos, se hace la aclaración, de que

123607 2

AGO



mediante el número -1- se indica la caja en donde se encuentran alojadas la totalidad de las piezas que componen el juego pasatiempo. Dicha caja -1- cuenta con sendos rebajes -2- -3- donde quedan perfectamente encajados los anillos -4- -5- , disponiendo asimismo de una pluralidad de rebajes -6- correspondientes a la totalidad de las ruedecillas -7- con las que se llevan a cabo los dibujos.

Cuenta también con dos rebajes alargados -8- -9-, en el interior de los cuales se alojan, cuando estas son usadas, las dos regletas -10- -11-; disponiendo análogamente de rebajes -12- -13- -14- y -15- para los lápices-boligrafo y uno circular -16- donde queda encajada la caja que aloja los elementos punzantes de sujeción, tanto de las reglas -10- -11- como anillas -4- -5- y ruedecillas -7-.

La totalidad de las piezas que entran en juego en el momento del trazado de los dibujos, cuentan a lo largo de su periferia con una dentación -17-, que unas veces impide el movimiento de la pieza y otras facilita su desplazamiento a lo largo de unas y de otras, con objeto de obtener la mayor perfección posible en los dibujos.

Los anteriormente citados anillos -4- -5- se encuentran igualmente dentados por su parte interior, contando a lo largo de su cuerpo con una serie de orificios -18- por donde se introduce la junta de cualquiera de los boligrafos -12- -13- -14- y -15- con objeto de obtener un dibujo; disponiendo asimismo de una segunda serie de orificios -19- donde se introducen ciertos elementos punzantes alojados en el interior de una caja esférica que se acopla en el recinto -16-, con objeto de evitar en lo



123607

posible cualquier movimiento indeseable que pudiera deteriorar el dibujo que se está confeccionando.

- Las ruedecillas dentadas -6- cuentan con una serie de orificios -20- convenientemente numerados, en el interior
- 5.- de los cuales se aloja la punta de cualquiera de los anteriormente mencionados boligrafos, con objeto de que al ir deslizandose sobre los anillos -4- -5- y las regletas -10- -11-, cuando así convenga mediante el tipo de engranaje planetario, se puedan ir obteniendo una muy diferente variedad de dibujos.
- 10.- Disponen asimismo estas ruedas, de unos orificios -21- donde se introducen elementos punzantes de sujeción cuando no son éstas, las que con su movimiento dan lugar a la creación de un dibujo, sinó que necesitan permanecer fijas, toda vez que son otras las que recorren su periferia.
- 15.- Las reglas -10- -11-, como se ha indicado, se encuentran dentadas a lo largo de su periferia, dichas regletas cuentan al igual que las piezas anteriores, con una serie de orificios -22- por donde quedan sujetas, mediante el concurso de elementos de sujeción apropiados al caso, los cuales son proporcionados por la caja -1- donde se encuentra instalado el juego pasatiempo.
- 20.-
- 25.- Descrita convenientemente la naturaleza del Modelo de Utilidad, como asimismo la forma de poderlo llevar a la práctica para convertirlo en una realidad industrializable, se hace constar que en el mismo, serán susceptibles de introducir todas aquellas modificaciones de detalle que las circunstancias y la práctica pudieran aconsejar, siempre y cuando que con las variantes que se introduzcan, no se cambie, altere o modifique la

123607

2



esencialidad del objeto descrito.

N O T A

Se declara como de novedad y propiedad para todo el territorio español el contenido de las siguientes:

5.-

R E I V I N D I C A C I O N E S

1ª.- "Dispositivo para dibujar", que comprende una pluralidad de ruedecillas dentadas de dimensiones decrecientes y con marcas radiales; unos anillos dentados interior y exteriormente; sobre los que se adaptan las ruedas desplazándose sobre los anillos ó bien estos sobre las ruedas, en forma planetaria; unas regletas dentadas a lo largo de su periferia, sobre las que engranan las ruedas y/o los anillos dentados caracterizándose además por contar estas piezas con calados para la introducción de puntas de escritura que se desplazaran junto con dichas piezas marcando líneas para formar los dibujos deseados.

15.-

2ª.- "Dispositivo para dibujar", que cuenta con una pluralidad de ruedecillas, dentadas, perimetralmente, de dimensiones decrecientes, las cuales se caracterizan por contar con un número indefinido de orificios pasantes dispuestos en espiral, convenientemente numerados y destinados para alojar la punta de un util de escritura; caracterizándose además dichas ruedecillas por disponer de una segunda serie de orificios, igualmente pasantes, en el interior de los cuales se acoplan elementos punzantes para la sujeción de la pieza.

20.-

3ª.- "Dispositivo para dibujar", que cuenta con varios anillos los cuales se encuentran dentados en el perímetro exterior e interior, cuyos anillos tienen producidos una pluralidad

25.-

123607 2



de orificios pasantes dispuestos en espiral con referencias, destinados para alojar la punta de un útil de escritorio; caracterizándose además dichos anillos, por disponer de una segunda serie de orificios, dispuestos radialmente, a través de los -

5.- cuales se disponen elementos punzantes de sujeción de los mismos.

4ª.- "Dispositivo para dibujar", que cuenta según reivindicación primera, con varias regletas, las cuales se encuentran dentadas a todo lo largo de su periferia, caracterizándose

10.- dichas regletas, por contar longitudinalmente con una serie de orificios pasantes, destinados para recibir, a través de los mismos, los elementos punzantes correspondientes que verifican la sujeción de la pieza.

5ª.- "DISPOSITIVO PARA DIBUJAR".

15.- Todo ello conforme se describe y reivindica en la presente memoria que consta de NUEVE hojas escritas a máquina por una sola de sus caras y dibujos que la ilustran.

Madrid 2 de Agosto de 1.966

123607

D^o VALENTINA PALACIOS SAINZ

HOJA UNICA

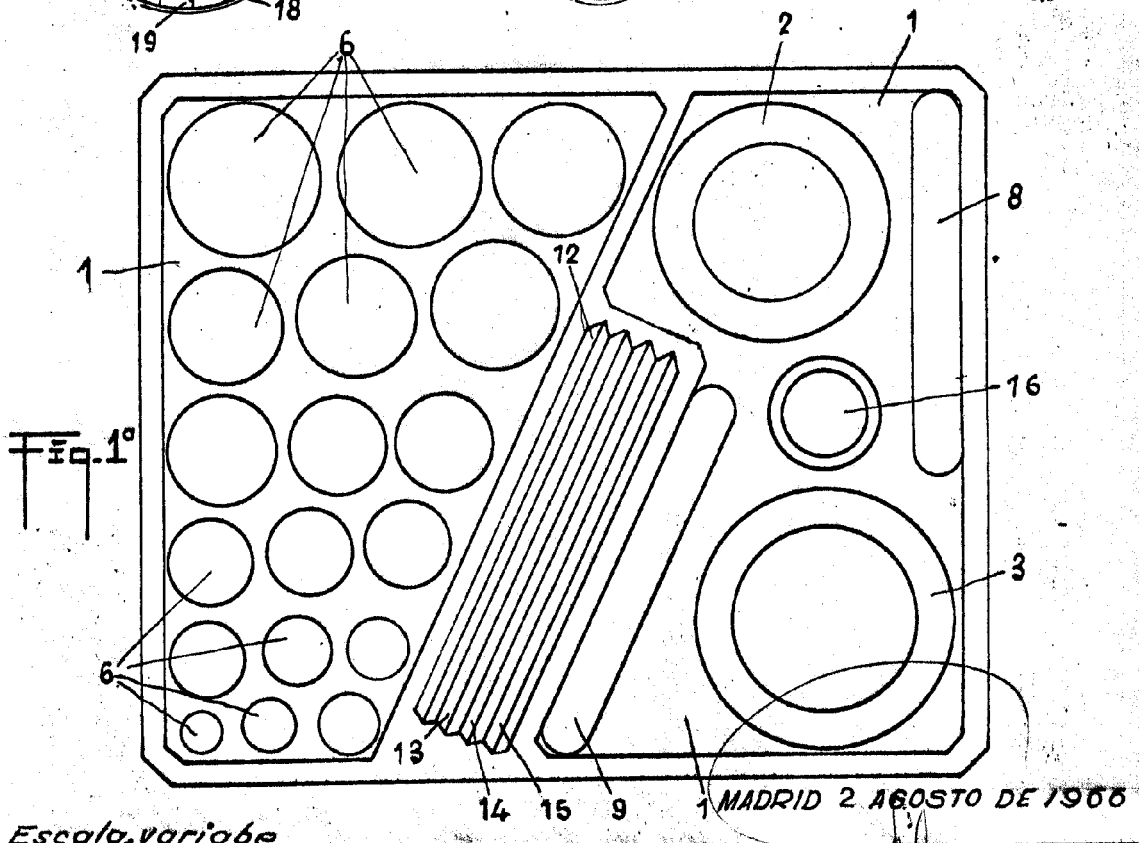
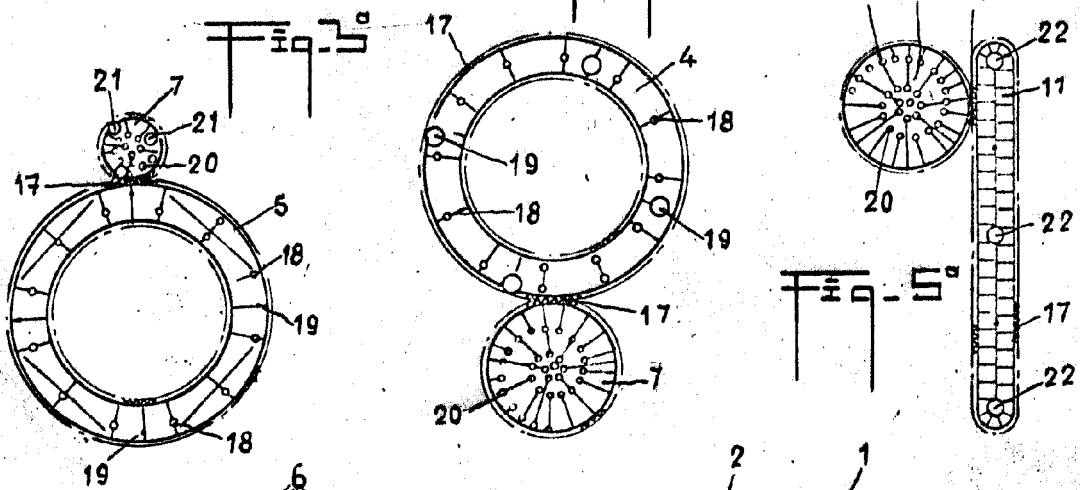
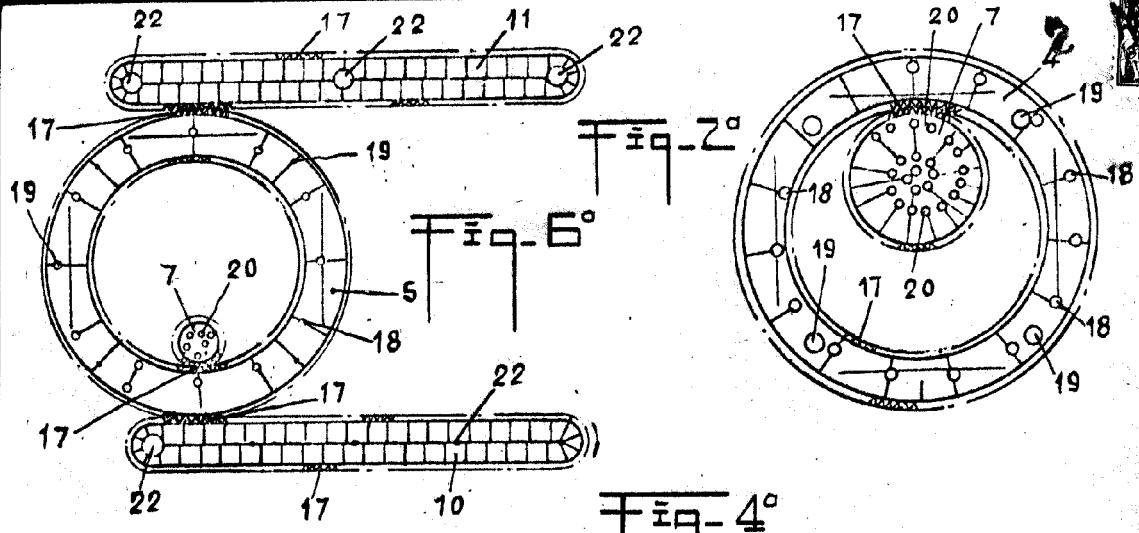

Escola variabe

Handwritten signature or initials at the bottom right of the page.