





- 2 - 123588

En sustitución del citado tipo de ribeteado y con el fin de abaratar los costes, la industria de fabricación de mantas ideó el obtener las cintas para el ribeteado, cortando longitudinalmente una pieza de tejido y subdividiéndola en tiras, las cuales mantenían unidos los hilos cortados de los bordes, sin deshilacharse, porque la pieza había sido previamente tratada con las adecuadas materias. Esta solución es incompleta, pues si bien se consigue en principio el buen efecto estético de presentar una manta con sus orillas guarnecidas con cintas de vistosos colores. El efecto dura solo hasta que hay necesidad de lavar la manta. Entonces, la materia aglutinante que mantenía los hilos de las orillas de la cinta unidos, desaparecía, ofreciendo dichas cintas un lamentable aspecto, al deshilacharse.

Con el fin de evitar los mencionados inconvenientes, se ha ideado un nuevo medio de ribeteado que reúne las propiedades de no elevar excesivamente los costes y de resultar inalterable a los lavados, sin deshilacharse, con una duración indefinida, igual a la de la manta y además, con la particularidad de mejorar su estética por los múltiples adornos y elementos decorativos que pueden llevar estos nuevos medios empleados.

Se caracteriza en esencia los perfeccionamientos a que nos venimos refiriendo, por el hecho de efectuar el ribeteado de las mantas guarneciendo sus orillas mediante una cinta de pasamanería, provista de los adornos propios de estas cintas, la cual, por tener sus dos orillas formadas por los dobleces de los hilos que la constituyen, no pueden deshilacharse



35 ni tampoco se decoloran, manteniendo siempre vistosa y en buen estado, por mas veces que la manta se lave.

40 Para facilitar la comprensión de las características generales que dejamos expuestas, se acompaña una lámina de dibujos que representa un ejemplo de realización, el cual con viene interpretar ampliamente y sin ningún caracter restrictivo.

La figura 1 de los mencionados dibujos representa una porción de manta provista del nuevo dispositivo de ribeteado, siendo la figura 2, un trozo de la cinta empleada.

45 Como se aprecia claramente en dichos dibujos, sobre las orillas -2- de una manta -1-, se coloca una cinta -3- de pasamaneria, la cual se cose sobre la manta mediante los pespuntos -4-, como es corriente al efectuar el ribeteado.

50 La mencionada cinta de pasamaneria -3-, puede ser lisa, o llevar los apliques o adornos -5-, como es corriente en esta clase de cintas, cuyos adornos se constituyen con hilos o cordones, generalmente de los mas diversos colores, formando figuras semejantes a bordados.

55 Como estas cintas de pasamaneria -3-, se fabrican rapidamente y en un proceso sencillo y tienen sus dos orillas o bordes -6-, enteros, constituidos por los dobleces de los hilos o cordones que constituyen el cuerpo de la cinta, es evidente que resistirán sin deshilacharse ni deteriorarse, cualquier operación de lavado a que la manta se someta, de manera que esta defensa de la manta se mantendrá en buenas condiciones

60 de integridad y colorido, que es el beneficioso efecto que se



consigue.

65 Conviene tener en cuenta que el ribeteado con la  
cinta de pasamaneria, que es lo esencial de estos perfeccio-  
namientos, podrá efectuarse empleando cintas mas o menos anchas  
de cualquier clase de fibras, dotadas o no de adornos a modo -  
de bordados, e incluso con la posibilidad de aplicar sobre la  
cinta uno o varios galones de pasamaneria, simultáneamente al  
70 cosido de la misma sobre la manta. Como es natural podrá ser  
variable el colorido, y motivos decorativos, así como cualquier  
otro detalle secundario, siempre que no se altere lo esencial  
que se resume en la siguiente

N O T A

Los puntos no conocidos ni practicados en España,  
que se reivindican en este Modelo de Utilidad, son:

75 1.- Manta perfeccionada, caracterizada porque el  
ribeteado de sus lados se efectua guarneciéndolos con una cin-  
ta de pasamaneria provista de los apliques de hilos sobrepues-  
tos formando adornos, propios de estas cintas, las cuales, por  
tener sus dos orillas constituidas por los dobleces de los hi-  
80 los o cordones componentes de la cinta, son resistentes al des-  
hilachado, y ademas a la decoloración, aunque la manta ribetea-  
da con la cinta de pasamaneria se someta a operaciones de la-  
vado. Y

85 2.- "MANTA PERFECCIONADA", de conformidad en un to-  
do en lo esencial y fines industriales a lo descrito en la pre-

123588



cedente memoria descriptiva, y gráficamente representada en -  
los adjuntos planos para su mejor comprensión.

Esta memoria consta de CINCO hojas escritas o meca-  
nografiadas por una sola cara a doble espacio en 87 líneas.

Madrid, 1 AGO. 1966

Por autorización del interesado.

123588



Fig. 1

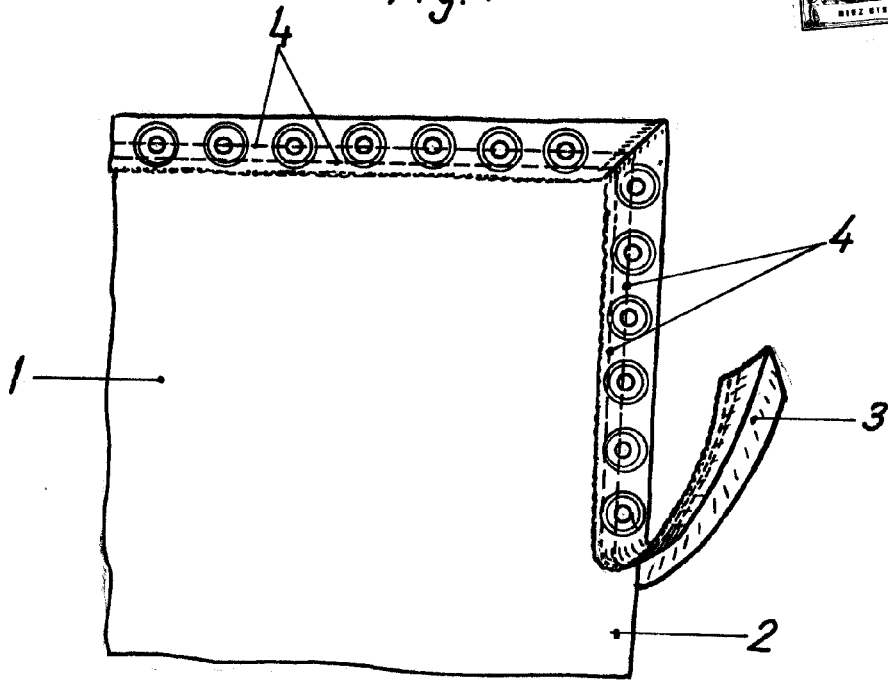
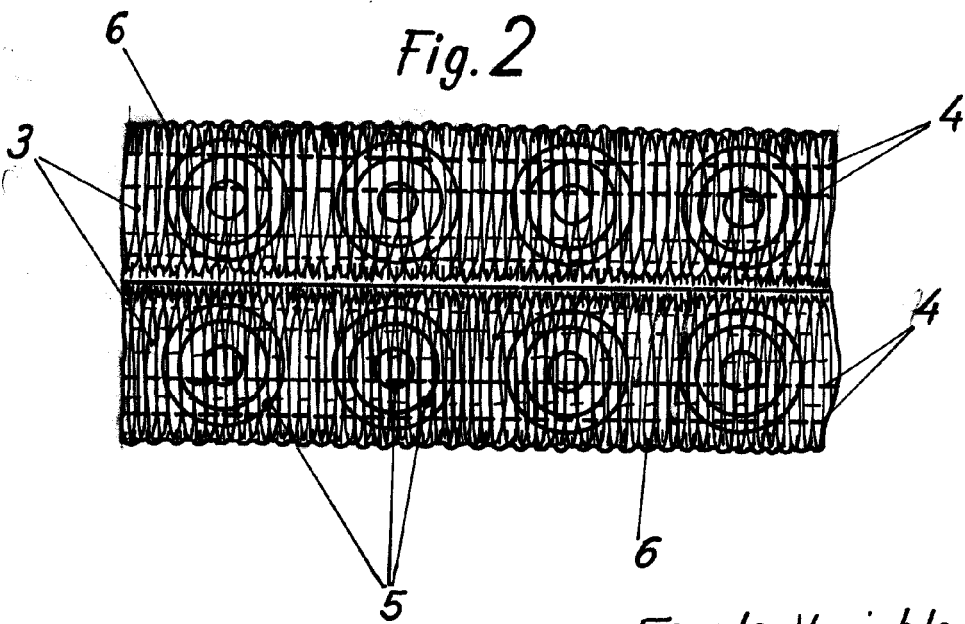

Fig. 2



Escala Variable  
Madrid. P. A. AGO. 1968