

30 JUL



memoria descriptiva

123565

M O D E L O D E U T I L I D A D

que se solicita en ESPAÑA por VEINTE AÑOS

a favor de D. EMILIO FERNANDEZ TRABA, de

nacionalidad española, residente en Madrid,

Avda. Donostiarra nº 27 por: "MOLDES PARA LA

FABRICACION DE GORROS DE BAÑO".

=====



Se refiere la presente memoria descriptiva que se une a solicitud de registro como Modelo de Utilidad a "MOLDES PARA LA FABRICACION DE GORROS DE BAÑO" cuyas características de novedad le confieren la cualidad de aportar a los fines que se propone ventajas mas que suficientes para aspirar en derecho al privilegio del registro que se solicita.

Aporta medios para determinar en los gorros de baño y prendas similares de deformaciones predeterminadas conducentes a aportar medios de fijación de adornos constituidos por piezas independientes.

Al mismo tiempo permite que, sobre un mismo macho, por la simple sustitución de las piezas intercambiables se obtienen diferentes tamaños e incluso formas de estas cañones, o medios de incorporación de los adornos.

Su duración es muy dilatada y su mantenimiento practicamente nulo.

Sustancialmente consiste en un macho en el que se han producido, contra su superficie y en sentido concurrente en el centro geométrico, una serie predeterminada de ojos

123565

30 JUL



3

ciegos de fondo plano, todos ellos del mismo diámetro, o de frente.

- 5.- En estos orificios se introducen las piezas intercambiables consistentes en sendos cuerpos cilíndricos en los que se aprecian dos zonas. Una de ellas, de altura variable, es del mismo diámetro que los orificios en los que se introducen y la otra zona es mas estrecha, con altura que complemente la anterior para alcanzar la misma, que profundidad tienen los orificios en que se introducen, por lo que los haces exteriores estan en prolongación unos de otros.

- 10.- La diferencia de diámetros, produce una holgura entre la pieza intercambiable y las paredes internas de orificio del macho en que se acopla y este hueco es ocupado por el material, generalmente goma, con que se moldea el gorro de baño.

- 15.- Se acompañan unos dibujos en los que se muestra una manera de llevar el invento a la práctica, haciéndose constar de manera expresa que en el mismo carecen de carácter privativo sus detalles, toda vez que se citan
- 20.-



solamente a título de ejemplo.

La figura 1ª muestra una pieza intercambiable, con una zona (1) mas ancha que la otra (2), determinando un asiento (3) al material termomoldeado, que quedará plano en su boca.

La figura 2ª, muestra un fragmento o detalle del macho (4) en el se han producido una serie de ojos ciegos tal que (5), cuyo paso interior es el preciso para recibir ajustadamente a las piezas intercambiables y de profundidad igual a la altura de dichas piezas.

La fig. 3ª muestra el acoplamiento de ambas piezas y se marca el hueco (6) determinado por la característica configuración de las piezas en juego.

La fig. 4ª muestra la misma vista, con la pieza moldeada, siendo (4) el cuerpo del macho que ha recibido a la pieza (1) intercambiable y así queda la masa o pieza del gorro (7) moldeado, dotado de unos cañones o cuellos (8) huecos en los que se pueden, si se desea montar piezas de adorno.

La figura 5ª muestra un gorro (7) y en sección los -



cuellos (8), cuya distribución es potestativa tal que (9).

Suficientemente descrito el invento así como una manera de llevarlo a la practica se hace constar expresamente que el mismo acepta modificaciones de detalle - siempre que estas no afecten a su fundamento.

REIVINDICACIONES

1.- "MOLDES PARA FABRICACION DE GORROS DE BAÑO", caracterizados porque la superficie de los mismos presenta una serie predeterminada de ojos ciegos, de fondo plano cuyos ejes van orientados perpendicularmente a la superficie de dichos moldes y de diámetros en consonancia con los diámetros de las piezas intercambiables y de profundidad igualmente subordinada a la altura de las piezas intercambiables, las cuales están constituidas por sendos cuerpos cilindricos en los que se aprecian dos zonas de diferente diámetro acoplándose contra el molde de forma tal que la zona mas ancha queda posicionada hacia el fondo y la mas estrecha hacia afuera, con el borde superior a los haces exteriores

123565 30 JUL



6

de la superficie del molde.

2ª.- "MOLDES PARA FABRICACION DE GORROS DE BAÑO".

Consta esta memoria descriptiva de seis hojas escritas a máquina por una sola de sus caras y de una hoja

5.-

de planos.

Madrid, 30 de Julio de 1.966

EL AGENTE OFICIAL.

A. L. DE LA HERRAN
P. P.

123565



30 JUL

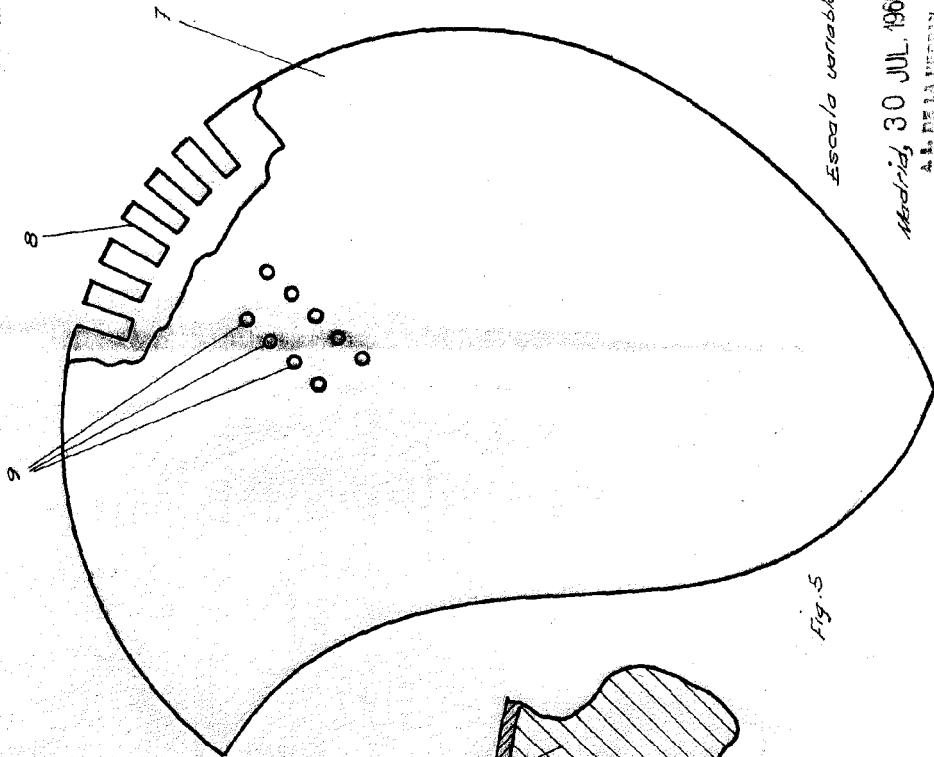
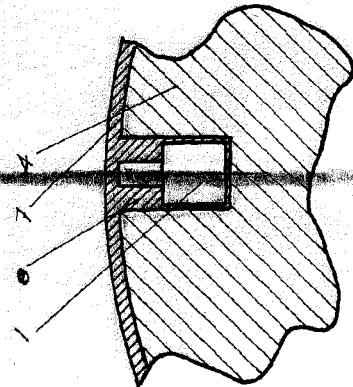
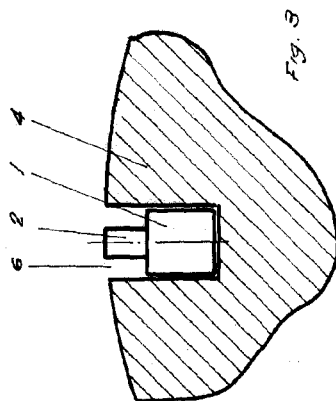
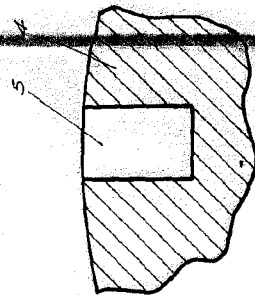
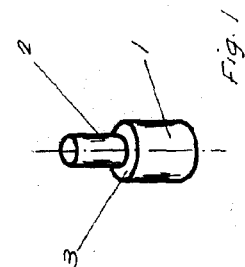

Escafo variable.

Madrid, 30 JUL 1966

A. PABLO FERNANDEZ