



123534

P A T E N T E D E M O D E L O D E U T I L I D A D

por VEINTE AÑOS

a favor de Don Juan MORAGAS Badia, de nacionalidad española, domiciliado en Barcelona, Ronda del General Mitre, número 112, p o r :

" PERFIL CONTINUO MEJORADO "

M E M O R I A D E S C R I P T I V A

1 El presente Modelo de Utilidad tiene por objeto, según se
indica en su enunciado, un perfil continuo mejorado. Se trata
concretamente de un perfil continuo obtenido por extrusión a
partir de un material plástico apropiado, destinado de manera
5 preferente, aunque no necesaria, a ser utilizado como moldura
ornamental, o como cubrejuntas, en la construcción de muebles,
carcasas de toda clase de máquinas y aparatos, y análogos. Como
perfeccionamiento esencial, el expresado perfil se halla dota-
do de una o más bandas o cintas continuas, de espesor mínimo,
10 solidarizadas a la superficie del mismo en sentido longitudinal,

123534



y normalmente dotadas de un color que entone o contraste agradablemente con el color del material plástico constitutivo del perfil. La expresada banda o bandas preferentemente se constituiran asimismo a base de un material plástico metalizado, aunque pueden tambien constituirse a base de otros materiales, por ejemplo, una cinta o fleje metálico de espesor mínimo. La incorporación de la banda o bandas al perfil de material plástico, se realiza esencialmente despues de la extrusión de este último, elevandose a cabo la fijación del mismo por soldadura o encolado. Tratase, pues, de un procedimiento muy distinto, del seguido para la obtención de los perfiles bicolors actualmente conocidos, tanto en lo que afecta a los resultados, es decir, al producto obtenido, como en lo que respecta a la complejidad y dificultades que presenta el proceso de obtención. Estos perfiles, en efecto, se obtienen por acoplamiento de dos o más máquinas de extrusión, y por extrusión simultánea a través de una misma hilera de los dos o más plásticos de colores distintos integrantes del perfil. No parece realmente necesario extenderse acerca de la complejidad que presenta un procedimiento de este tipo, ni de las limitaciones que afectan al mismo en los que respecta a las formas y posibilidades de variación de los productos obtenidos. En cambio, en el registro que se solicita se trata de un perfil monopieza fabricado normalmente en forma continua, utilizando una única máquina de extrusionar, al que posteriormente a la fabricación, se ha incorporado, normalmente por soldadura o encolado, la banda o bandas exteriores que mejoran su presentación.

Con el único fin de aclarar y puntualizar cuanto queda expuesto, con la presente memoria se acompaña un dibujo, en el que - desde luego, sin caracter limitativo de ninguna clase - se ha representado un ejemplo concreto de realización práctica

123534



del perfil mejorado que se preconiza. Este dibujo corresponde a una vista en perspectiva de un segmento del expresado perfil.

5 En el indicado dibujo se ha representado concretamente un perfil 1, de sección aproximadamente en T, dotado en su rama central 2 de una sucesión de nervios triangulares sobresalientes 3, dispuestos para facilitar su fijación por simple encaje. Ni que decir tiene, de todas formas, que la sección transversal adoptada por el perfil resulta totalmente indiferente en relación con la disposición que pretende reivindicarse, pudiendo
10 igualmente aquel adoptar una sección en L, en U, en Y, una sección tubular o cualesquiera otra que pueda interesar. De manera esencial, el indicado perfil comporta incorporada en sentido longitudinal una banda o cinta 4 de espesor mínimo, preferentemente constituida también a base de un material plástico apropiado, y dotada de un color que entone o contraste agradablemente con el presentado por el conjunto del perfil. En una forma preferente de realización, según se ha indicado anteriormente, esta banda o cinta se hallará constituida por material plástico metalizado. Ni que decir tiene, por último, que la indicada
15 banda o cinta podrá adoptar cualquier situación que interese sobre el perfil, pudiendo asimismo aumentarse libremente hasta dos, tres, cuatro o más el número de bandas longitudinales solidarizadas sobre un mismo perfil.

25 Resta ya únicamente hacer constar de una manera general y expresa que, como se comprende y es lógico, en la realización práctica del perfil continuo mejorado que ha quedado descrito, cabrá introducir todas aquellas adiciones y modificaciones de detalle que no afecten a lo que constituye la esencialidad del registro que se solicita.

N O T A 123534

12 JUL



SE REIVINDICA:

1 - Perfil continuo mejorado, caracterizado por estar constituido por un perfil extrusionado en forma continua, en longitud indefinida, que esencialmente comporta solidarizada en toda su extensión y en sentido longitudinal por lo menos una banda laminar plana, de anchura constante y espesor constante y mínimo, obtenida en proceso independiente e incorporada al perfil con posterioridad a la fabricación del mismo.

2 - Perfil continuo mejorado.

Consta la presente Memoria Descriptiva de cuatro hojas mecanografiadas, escritas por una sola cara, numeradas del 1 al 4 y con sus líneas numeradas, a su vez, de cinco en cinco y de dibujos anejos.

Barcelona, 12 JUL. 1966

P. A.

123534

12 JUL

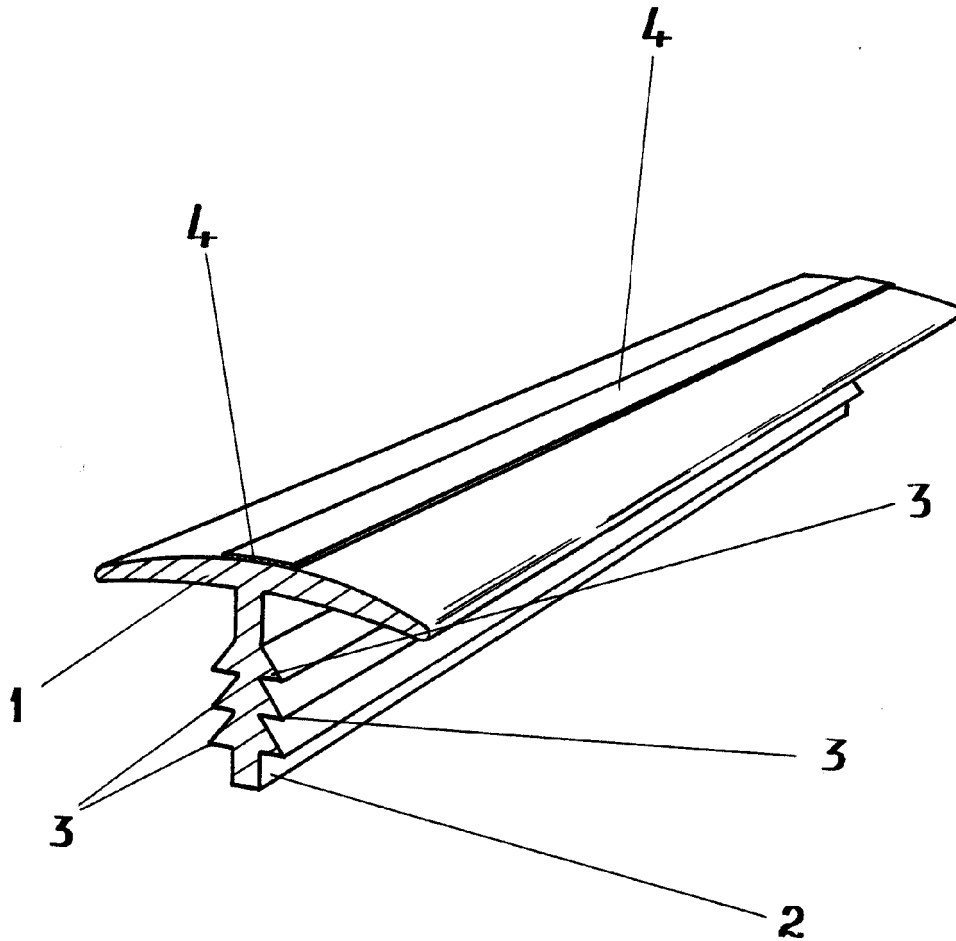

Barcelona, 12. Julio 1966
P.A.

Escala variable