

MODELO DE UTILIDAD

123524

*Memoria Descriptiva**sobre:*

" Grifo para el control de paso de gas ".

Solicitante: DRAGON-GAS, S.A., entidad española, residente en:
Antonio Acuña, nº 19 - Madrid-9.

El presente modelo de utilidad, se refiere a un grifo para el control de paso de gas, especialmente indicado para su disposición en la boca de salida de botellas o depósitos de gas, en la que se conecta a la canalización, aparato, etc., encargada de



conducir o utilizar dicho gas.

5. Estos grifos están ideados para el accionamiento de las válvulas dispuestas en botellas, depósitos, etc., que impiden la salida o paso del gas y cuya apertura se realiza presionando el órgano móvil de la válvula.

10. Los grifos existentes destinados a este fin, comprenden un vástago o aguja solidario del cuerpo del grifo, encargado de abrir la válvula de paso. Estos grifos tienen el inconveniente de que, al ser la aguja solidaria del resto del cuerpo, al intentar acoplar éste a la botella o conducción, la aguja presiona a la válvula hasta conseguir su apertura, produciéndose necesariamente un escape de gas durante dicha operación,
15. hasta que la fijación del grifo es perfecta. Aunque el tiempo que se invierte en el acoplamiento del grifo no es muy largo, el escape de gas es considerable, ya que la válvula se abre suficientemente por la presión que desde el principio ejerce la aguja. Este inconveniente
20. se presenta también en el momento de desmontar el grifo, ya que hasta que no se separa completamente de la válvula, el vástago o aguja está actuando sobre ella.

25. La invención proporciona un grifo que evita totalmente este inconveniente, debido a que el acoplamiento y desacoplamiento del grifo se realiza sin que la aguja llegue a tocar la válvula. Para esto el grifo comprende un alojamiento en el que la aguja puede deslizarse axialmente accionada desde el exterior, de forma que cuando haya de acoplarse o desacoplarse la aguja
30. esté en posición retraída y cuando se desee que el gas



salga, mediante accionamiento del mando exterior se extrae la aguja de su alojamiento, mediante desplazamiento axial de la misma, presionando la válvula hasta conseguir su apertura.

5. El accionamiento de la aguja, puede realizarse de varias formas, por ejemplo mediante otro vástago normal o formando un cierto ángulo con dicha aguja, que al ser presionado desde el exterior, empuja a la aguja hacia abajo, mediante
10. tornillos sin fin y correderas, etc., También la forma y elementos de acoplamiento del grifo, dependerá del fin a que haya de destinarse, dependiendo de si va a disponerse en una ^{na}cañalización o en la boca de salida de un depósito o botella.
15. El paso del gas por el interior del grifo, se realiza entre la aguja y la pared del alojamiento o taladro en el que ésta desliza.
- Para mejor comprensión de todo lo anteriormente expuesto, seguidamente se hace una descripción más detallada con referencia al dibujo adjunto, en el cual se representa en sección un grifo que incorpora la invención y que está destinado al acoplamiento sobre una botella o depósito, mostrando una forma preferida de accionamiento de
20. la aguja, grifo que como puede verse se representa de una forma muy esquemática.
25. El grifo, indicado por 1 puede ser de cualquier tipo, representándose en este caso de una forma muy simplificada por un cuerpo dotado en su
30. parte inferior de un taladro 2 y en la superior de

- IV
123524

29 JUL



un segundo taladro 3 de menor diámetro que el anterior y alineado con él, formándose entre ambos taladros un alojamiento o cámara producida a la altura del taladro 4. La parte inferior del grifo, puede

5. llevar acoplada, como es usual en estos elementos, un racor 5, dependiendo su forma y disposición del elemento al que haya de acoplarse el grifo por este extremo inferior, que en el caso de que sea sobre una botella o depósito, como en el ejemplo descrito,

10. dispondrá de un ensanchamiento 6 que sirve de tope y apoyo al tapón 8 que se rosca en la boca de salida.

Dentro del taladro 2, se dispone un vástago o aguja 9, de diámetro ligeramente inferior al de dicho taladro, pudiendo de esta forma desplazarse

15. axialmente con toda facilidad al ser accionada o empujada por uno u otro extremo. En el ejemplo que describimos, la forma de accionamiento de dicha aguja es la siguiente: En el taladro 4, que puede ser como se representa en el dibujo normal a los taladros 2

20. y 3, está roscado en su porción interna, alojando un vástago 10 cuyo extremo exterior está dotado de un mando o borna 11 para accionamiento del mismo y por su extremo interior se halla roscado en una porción de mayor longitud que la rosca del taladro 4, prolongándose por dicho extremo en un saliente 12 en

25. forma de cono, que apoya sobre el extremo superior del vástago 9, el cual para facilitar el contacto se halla achaflanado.

En la posición indicada en el dibujo, el

30. vástago 10 se halla cerca de su posición más interna



- introduciéndose al ser girado mediante el mando 11 por la rosca formada el dicho vástago y en taladro 4. Conforme se introduce el vástago 10, el extremo 12 presiona^a la aguja 9, la cual desciende empujando y abriendo la válvula. Cuando dicha válvula quiera cerrarse, no hay nada más que extraer el vástago 10, girando en sentido contrario el mando 11, para que la aguja 9, empujada por la válvula, vuelva a ascender hasta conseguir su cierre. En este caso, la subida de la aguja se produce al ser liberada del extremo 12, por la presión y empuje que la válvula ejerce hacia arriba, pero puede comprender que en caso de que no existiese este empuje, podría disponerse el mando 10 de modo que subiese y bajase la aguja, por ejemplo mediante un tornillo sin fin y una cremallera o de cualquier otro modo conocido.

- El paso del gas se efectúa por la cámara anular existente entre la aguja 9 y el taladro 3, debido a la diferencia de diámetros entre ambos, inundando dicho gas el ensanchamiento o cámara central para, por último, salir por el taladro 3.

- La forma del extremo superior del grifo, dependerá del elemento a que haya de conectarse, siendo en general el cuerpo de dicho grifo 1, el racor 6 y el casquillo 8 de forma normal y conocida en este tipo de grifo.

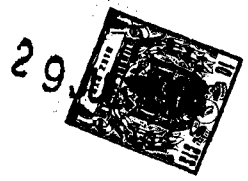

123524

N O T A
= = = = =

5. Descrita suficientemente la naturaleza del invento, así como la manera de realizarlo en la práctica, debe hacerse constar que las disposiciones anteriormente indicadas son susceptibles de modificaciones de detalle en cuanto no altere su principio fundamental, siendo lo que constituye la esencia del referido invento y por lo que se solicita Modelo de Utilidad por 20 años en España, sobre: " GRIFO PARA

10. EL CONTROL DE PASO DE GAS "; caracterizándose por lo siguiente:

1.- Grifo para el control de paso de gas, del tipo que comprende un cuerpo dotado de una aguja que abre la válvula de paso de gas, caracterizado porque dicho cuerpo y racor, en caso de llegarlo, están taladrados para alojar la aguja encargada de la

15. apertura de la válvula, de forma que pueda deslizarse axialmente en dicho taladro, al ser accionada desde el exterior mediante un vástago alojado en un

20. segundo taladro formado en el cuerpo del grifo y que al introducirse en el mismo empuja y desplaza dicha aguja hacia abajo, liberándola al ser extraído.

2.- Grifo, según reivindicación 1ª, caracterizado porque dicho vástago está parcialmente roscado en el alojamiento del grifo en que va dispuesto, de forma que al girarlo en uno u otro sentido, entre

25. o salga en dicho alojamiento.

3.- Grifo, según reivindicación 1ª, caracterizado porque la sección de la aguja es menor que la del taladro en que se aloja, para permitir el paso

30.



123524

del gas entre ambos.

4ª.- Grifo para el control de paso de gas; tal y como queda sustancialmente descrito en la presente memoria e ilustrado en el adjunto dibujo.

5. Esta memoria consta de 7 hojas escritas a máquina por una sola cara.

Madrid,

29 JUL. 1966

DRAGON-GAS, S.A.,

J. GOMEZ ACEBO Y MODET

p. Firmado: F. Hernández Ruiz

123524

29 JUL 1966

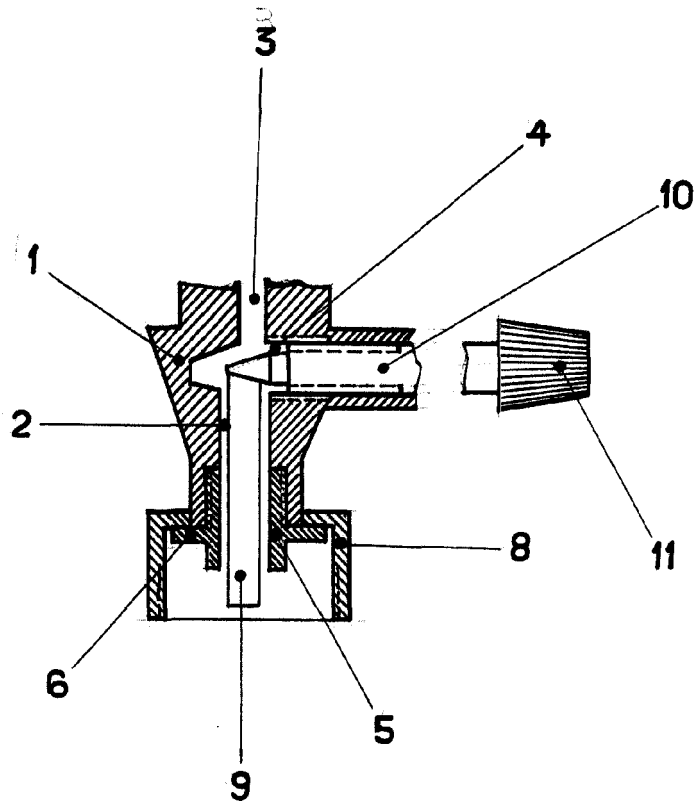
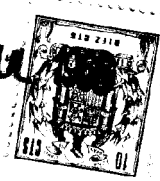

29 JUL 1966

MADRID.
DRAGON. GAS. SA.

ESCALA VARIABLE.

J. GOMEZ ACEBO Y MODES
p. p. Firmado: E. Hernández Ruiz