



123497

30

MODELO
DE
UTILIDAD

por "UN EXPULSOR PARA ARMAS DE JUGUETE", a favor de
D^a MARIA TERESA VILARO PENA, de nacionalidad española,
residente en BARCELONA, San Luis, 14^º

= . =

MEMORIA DESCRIPTIVA

El presente modelo de utilidad se refiere a un
expulsor para armas de juguete.

Más concretamente, en la invención se ha ideado
un expulsor especialmente destinado para armas de juguetes
5. del tipo que simulan un revolver.

El dispositivo comprende un medio de desbloqueo del
tambor, que permite la extracción lateral del mismo, al girar

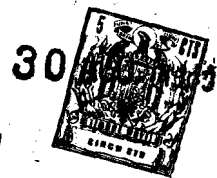

123497

sobre un eje longitudinal del arma, quedando el dispositivo extractor en posición de ser utilizado.

Este dispositivo comprende un vástago móvil axialmente, con muelle de recuperación incorporado, el cual comprende en un extremo un frente expulsor simultáneo de los detonantes consumidos.

Con el fin de facilitar la explicación, se acompaña a la presente memoria descriptiva de una lámina de dibujos en la que se ha representado un caso de realización que se cita a título de ejemplo.

En los dibujos:

La figura única, representa una sección diametral del dispositivo expulsor, en la que se aprecia el tambor 1 del arma, con eje hueco 2, en cuyo interior desliza axialmente el vástago 3, sobresaliente por un extremo, 4, por el cual se ejerce tracción, desbloqueando la punta 5, del rebaje propio del arma, para permitir la salida lateral del tambor.

El dispositivo expulsor propiamente dicho está formado por un disco 6, con orificios periféricos 7, que en la posición de reposo del expulsor, abarcan a sendas espigas huecas 8 del tambor, portadoras de los detonantes.

El disco 6, presenta en su cara de respaldo un eje tubular 9, sobre cuyo extremo rosca otra pieza tubular 10, resultando en el punto de unión de ambos elementos, un escalonado 11, para tope de la espira extrema de un muelle 12, de recuperación del frente expulsor



123497

y cuya espira opuesta a la citada apoya contra un reborde anular 13.

El vástago 3 presenta un regresado 14, que opera como tope para la espira de un muelle de recuperación 15, cuya espira opuesta apoya contra un reborde anular 16.

El modelo, dentro de su esencialidad, puede ser llevado a la práctica en otras formas de realización que difieran en detalle de la indicada a título de ejemplo en la descripción y a las cuales alcanzará igualmente la protección que se recaba. Podrá, pues, construirse en cualquier forma y tamaño, con los materiales más adecuados, por quedar todo ello comprendido en espíritu de las reivindicaciones.



123497

N O T A

Describe el objeto y utilidad de la presente invención, lo que se declara como no divulgado ni practicado en España, comprende las siguientes reivindicaciones:

5. 1. - Un expulsor para armas de juguete, caracterizado esencialmente por el hecho de comprender dos elementos esenciales, uno de ellos el tambor del arma, con eje hueco, y otro un vástago móvil axialmente en dicho eje, sobresaliente por un extremo, para ejercer tracción del mismo, mientras que en el opuesto comporta el dispositivo expulsor, formado por un disco con orificios periféricos, que en la posición de reposo del expulsor, abarcan a sendas espigas huecas del tambor, portadoras de los detonantes, para que en la maniobra de avance del expulsor, dichos detonantes agotados, sean
10. extraídos.
- 15.
20. 2. - Un expulsor, según la anterior reivindicación, en el que el vástago móvil citado, está integrado por un eje tubular solidario en la cara de respaldo del frente expulsor, sobre cuyo extremo de eje rosca otra pieza tubular, resultando en el punto de unión de ambos elementos un escalonado para tope de la espira extrema de un muelle de recuperación del frente expulsor, alojado en el eje del tambor, y cuya espira opuesta a la citada apoya contra un reborde anular del eje del tambor.

123497



5. 3. - Un expulsor, según reivindicaciones 1 y 2, en el que en el interior del vástago hueco, se halla un eje longitudinal pasante, uno de cuyos extremos se utiliza como medio tractor del mismo, para su deslizado axial en el interior del vástago, mientras que el otro extremo sobresaliente a través del dispositivo expulsor, sirve como medio de enclavamiento del conjunto en el arma.

10. 4. - Un expulsor, según la anterior reivindicación, en el que el eje citado, presenta un regruesado que opera como tope para la espira de un muelle de recuperación, cuya espira opuesta apoya contra un reborde anular de la pieza tubular roscada en el vástago solidario al frente expulsor.

15. 5. - Un expulsor para armas de juguete.

Según se describe y reivindica en la presente memoria descriptiva que consta de 5 foliadas y escritas a máquina por una sola cara.

Madrid, a 30 de

205

p. a. JAIME ISERN

Dña María Teresa Vilaró Pena

Hoja única

123497

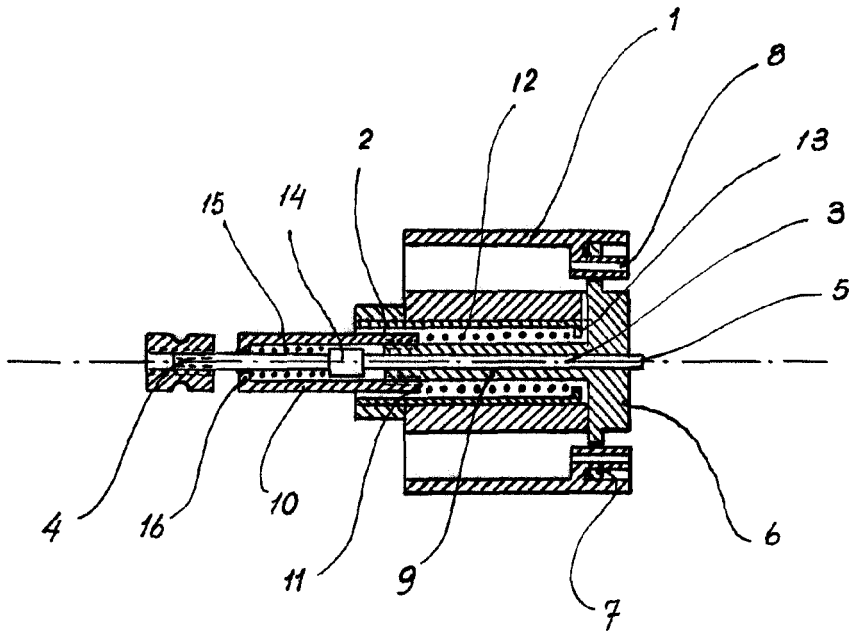

Madrid, 10 de Mayo de 1956

Jaime Isern

pp. *[Handwritten signature]*