

123434



123434

MEMORIA DESCRIPTIVA  
para solicitar  
PATENTE DE MODELO DE UTILIDAD  
e n  
E S P A Ñ A  
por VEINTE años

por "DISPOSITIVO DE CIERRE PARA FRIGORIFICOS"

A nombre de:

Don Juan GRAELLS SOLER y Don Miguel VILLALBA MASO, de nacionalidad española,

domiciliados en:

Tarrasa (Barcelona), San Crispin, nº 228 bajos B.

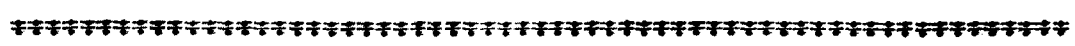

El objeto de la presente solicitud de modelo de utilidad, se refiere a un dispositivo de cierre para frigoríficos, cuyas características de novedad le confieren la cualidad de aportar, a la función a que se destina, la ventaja de que puede acoplarse de un modo lateral a la

5

123434



puerta, eliminando los golpes y enganches que normalmente se producen.

10 Para facilidad de la descripción, en el adjunto plano se ha representado una forma de realización del dispositivo que se preconiza, la cual se da a título de ejemplo y sin carácter limitativo alguno, por lo tanto.

La figura 1 representa una vista de perfil en posición de abierto.

15 La figura 2 representa una vista frontal, y La figura 3 representa una vista en sección.

20 Como puede apreciarse, este dispositivo comprende una caja (1), acoplable lateralmente a la puerta a cuyo efecto posee orificios de fijación (2), en la cara inferior de la cual va un orificio guía sobre el que es susceptible de deslizar la espiga (3) del pestillo (4), normalmente solicitado en sentido de cerrar por un resorte helicoidal (5). Este pestillo presenta un alojamiento en el que, con juego de holgura va el brazo corto (6) de la palanca acodada cuyo brazo largo asoma al exterior para accionamiento y que articula en 25 (7).

En combinación con lo descrito se dispone fija la uña de retención (8) dotada de regulador de altura de enganche constituido por el tornillo (9).

30 Este modelo es realizable en cualesquiera tamaños y materiales adecuados, siendo susceptible de toda clase de modificaciones de detalle, en tanto que éstas no alteren su fundamento.

-:- N O T A -:-

35 Los puntos de invención propia y nueva que se presentan para que sean objeto de esta patente de modelo de uti-

123434



lidad, en España, por veinte años, son los siguientes:

40 1º.- Dispositivo de cierre para frigoríficos, caracterizado porque comprende una caja, acoplable lateralmente a la puerta mediante orificios de fijación, en la cara inferior de la cual va una perforación guía en la que desliza la espiga del pestillo, solicitado normalmente en sentido de cierre por un resorte helicoidal y que presenta un alojamiento en el que, con holgura, entra la cabeza del brazo corto de una palanca acodada cuyo brazo largo asoma al exterior para accionamiento, estando articulada esta palanca por su vértice, yendo en combinación con esto una uña re-  
45 tén fija al mueble y provista de regulador de altura de cierre mediante tornillo.

2º.- "DISPOSITIVO DE CIERRE PARA FRIGORIFICOS".

50 Tal y como se ha descrito en la memoria que antecede, representado en el dibujo que se acompaña y para los fines que se han especificado.

Consta la presente memoria descriptiva de tres hojas escritas a máquina por una sola cara.

Madrid, 22 de Julio de 1966

D. JUAN GRAELL'S SOLER Y  
D. MIGUEL VILLALBA MAJO

Hoja uníca

123434

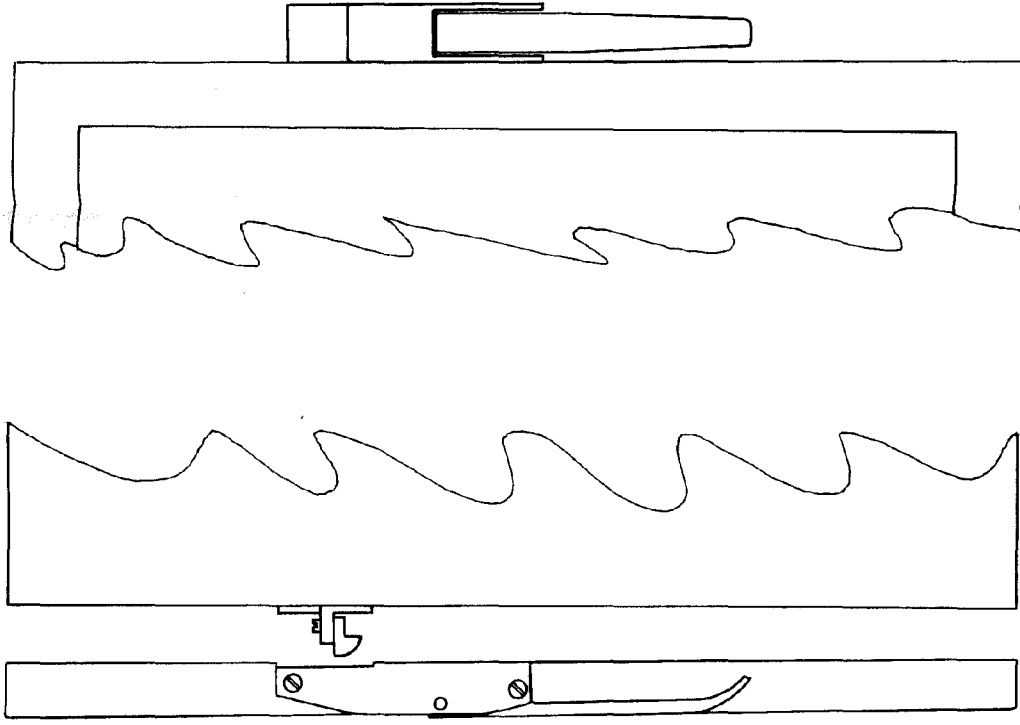

FIG. 1

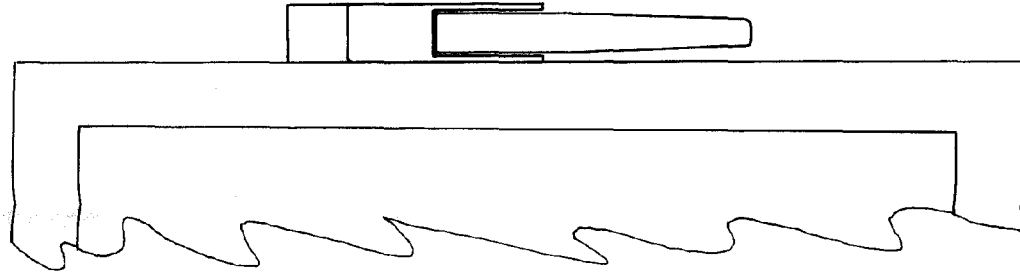

FIG. 2

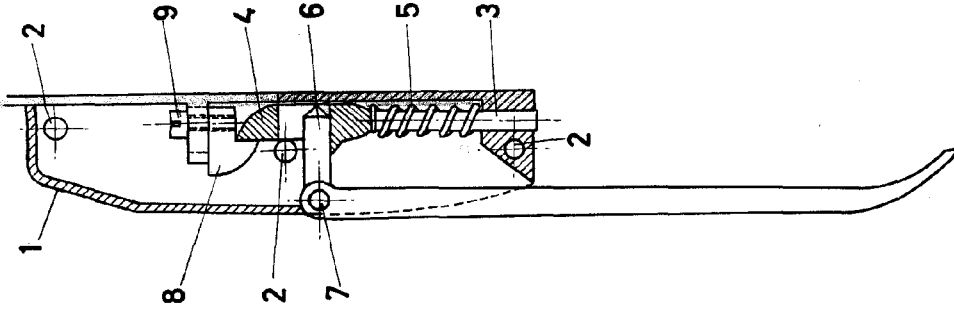

FIG. 3



ESCALA VARIABLE