

23395



123395

M O D E L O D E U T I L I D A D

por VEINTE años

en España, a favor de Don. LUIS MARIA ARAMBARRI GARMENDIA,
de nacionalidad española, residente en ONDARROA -Vizcaya-
Avenida Antigua Nº 2 -6º cuyo Modelo se refiere a:

"GUIA DE REDES PARA CARRETES DE MANIPULACION".

-o-o-o-o-o-o-o-o-o-o-o-o-

M E M O R I A D E S C R I P T I V A

El modelo se refiere conforme su enunciado indica a una guia para carretes de manipulación. Se trata de una guia que llevan los rodillos o carretes que manipulan las redes de pesca.

5.- Estas guias van solidarias al bastidor del carrete y por su disposición permite que la red junto a los flotadores, corchos y elementos señalizadores, pueda ser izada y arrastrada por los carretes con seguridad de que no sufre ningún enganche.

10.- Por tanto estas guias facilitan la entrada del conjunto de la red, en el carrete de arrastre o de elevación.

Una idea más completa del objeto que constituye este Modelo de Utilidad, la proporciona la descripción siguiente



123395

al hacer referencia a los dibujos que a ésta memoria se acompañan en los que, de manera un tanto esquemática y exclusivamente por vía de ejemplo se representan los conjuntos y detalles más característicos de la idea del invento, al hacer re-

5.- referencia a un posible caso de realización práctica.

En los dibujos:

La figura 1ª.- Corresponde a una vista en alzado, de las guías tubulares.

10.- La figura 2ª.- Es una vista en planta de una de las mitades del carrete de manipulación de redes, mostrando la disposición de las guías de entrada de red.

Comentando estos dibujos se hace la aclaración de que, mediante el nº -1- se indica el bastidor que soporta el carrete. Este bastidor es el que se halla suspendido del punto -3- y -
15.- sobre este bastidor, uno a cada lado del carrete, es donde se hallan sujetos, de forma permanente los elementos tubulares -4- que hacen de guía de entrada de la red en el carrete para su arrastre.

El nº -2- señala la oreja superior de cada uno de -
20.- los bastidores, que sirve de prolongación hasta el elemento de suspensión -3-. En esta oreja se halla sujeto el elemento -4- por la parte superior.

El nº -3- indica el lugar de suspensión del conjunto mediante un travesaño que une entre sí superiormente a los dos
25.- bastidores -1-.

Mediante el nº -4- se indica el elemento esencial del modelo, que como puede apreciarse es una guía tubular dispuesta de forma tal y como aparece en el dibujo a fin de faci-



123395

litar la entrada de la red en el carrete -5- para su arrastre.

Descrita convenientemente, la naturaleza del actual Modelo de Utilidad, como asimismo la forma de poderlo, llevar

- 5.- a la práctica para convertirlo en una realidad industrializable se hace constar que en el mismo, serán susceptibles de introducir todas aquellas modificaciones de detalle que las - circunstancias y la práctica pudieran aconsejar, siempre y cuando que con las variantes que se introduzcan no se cambie, altere o modifique la esencialidad del objeto descrito.
- 10.-

N O T A

Se declara como de novedad y propiedad para todo el territorio español el contenido de las siguientes:

R E I V I N D I C A C I O N E S

- 15.- 1ª.- "Guia de redes para carretes de manipulación", que esencialmente está constituido por sendos elementos facultativamente tubulares sensiblemente homólogos fijados en cada uno de los bastidores entre los que suspende el núcleo central del carrete, cuyos elementos están unidos, por un extremo a la parte inferior de dicha armadura y por el opuesto a la parte superior de la misma, caracterizandose además por que cada elemento guia, tiene su sector central sensiblemente desviado hacia el exterior del carrete a fin de aumentar su capacidad de trabajo.
- 20.-
- 25.- 2ª.- "GUIA DE REDES PARA CARRETES DE MANIPULACION".

123395



20 Jul. 1966

Todo ello, conforme se describe y reivindica en la presente memoria que consta de CUATRO hojas, escritas a máquina por una sola de sus caras y dibujos que la ilustran.

Madrid 20 de Julio de 1.966

G. GONZALEZ VACAS
P.P.

A handwritten signature in dark ink, appearing to read 'G. Gonzalez Vacas', written in a cursive style.

123395

Luis María Arambarri Garmendia

Hoja Única

Figura 1ª



Figura 2ª



Escala variable

Madrid 20 Junio del 66

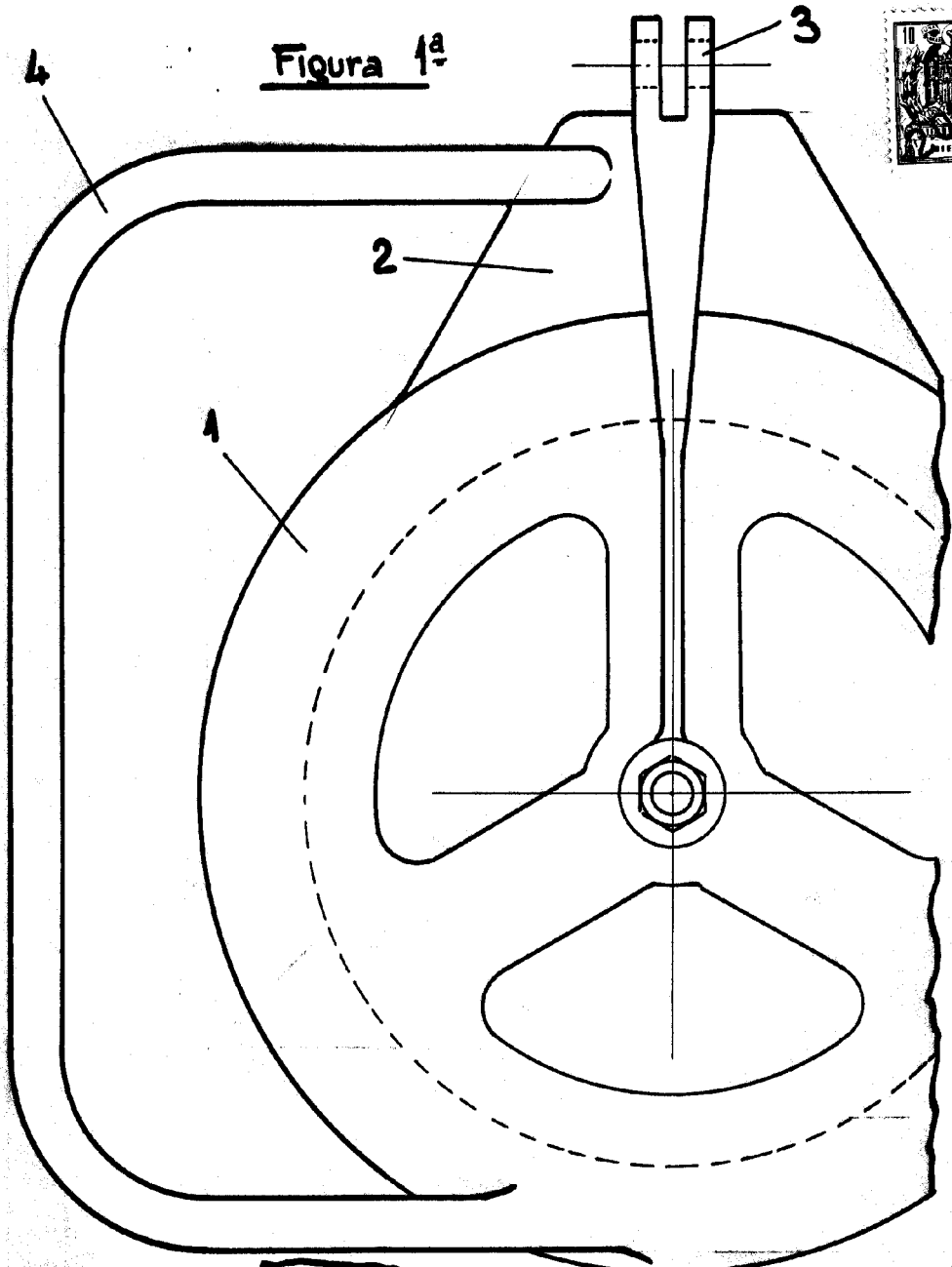
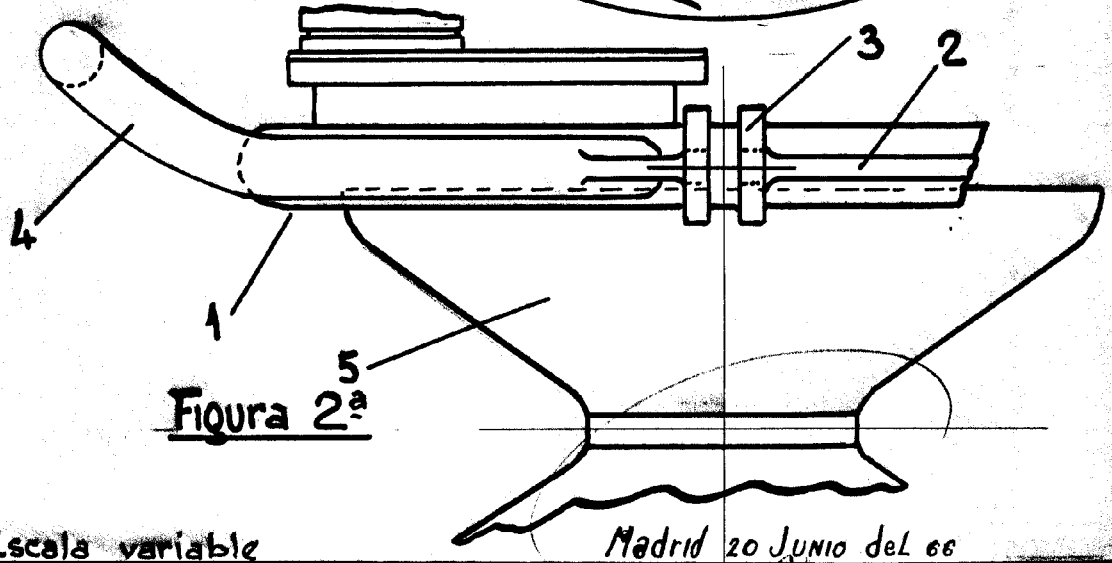
E. GÓZALEZ VACAS
P. P.