

123380



123386

MEMORIA DESCRIPTIVA

correspondiente a la solicitud de concesión de un...

MODELO DE UTILIDAD

SOLICITANTE: D. QUINTIN CARDOS LOPEZ, de nacionalidad española.

RESIDENCIA: VALENCIA, calle Nicolás Factor, nº

20.

ENUNCIADO: "COBERTURA DECORATIVA PERFECCIONADA

PARA CABEZAS DE TORNILLOS O SIMILARES"

RES"

Prioridad: Patente n.º del

cg/an

123386



1 La invención a que se refiere la presente Memo--
ria, constituye una novedad industrial con características
y ventajas que la hacen merecedora del privilegio de explo-
tación exclusiva que por ella se solicita, de acuerdo con
5 las prescripciones del Estatuto vigente sobre Propiedad In-
dustrial de fecha 26 de julio de 1.929, texto refundido, -
publicado el 30 de abril de 1.930.

10 La ocultación de cabezas de tornillos es un tanto
antigua y, en su consecución se vienen utilizando diversos
sistemas, a saber:

- a). Sombrerete que incorpora un esparrago fileteado que se
rosca sobre un orificio ciego sito en la cabeza del --
tornillo.
- b). Combinación de dos piezas, una donde asienta la cabeza
15 del tornillo, provista al efecto de paso central, y otra
que se acopla sobre la primera ocultandola totalmente,
utilizandose los sistemas de rosca entre cuerpos, enca-
je a presión etc. como medio de relación entre partes.

20 Semejantes realizaciones adolecen de serios pro-
blemas por cuanto que requieren un proceso fabril harto --
complejo que aumenta considerablemente el tiempo y mano de
obra así como los costos de producción.

25 El Modelo de Utilidad que se solicita resuelve -
de una forma efectiva aquellos problemas mediante una orga-
nización sencilla y económica. Tiene por finalidad conse--
guir una cobertura decorativa para cabezas de tornillos, a
plicable a cualquier tipo de cabeza de tornillo, sea cual-
fuere su diámetro, partiendo de un proceso fabril simplifi-
cado que reduce sensiblemente los costos de producción.

30 Al efecto, la cobertura decorativa para cabeza -

123386



1 de tornillos y similares que se solicita viene caracteriza
do porque, siendo del tipo que comprende en combinación --
dos cuerpos, uno inferior con orificio central para el pa-
so del tornillo, y el otro superior que inscribe al ante--
5 rior cubriendolo totalmente, presenta la boca de la pieza
inferior dotada por su parte exterior de un bordón perife-
rico que resulta encajado en una ranura practica en la par
te interna de la pieza superior de cubrición.

Entretanto, la repetida pieza inferior presenta -
10 ventajosamente su base prolongada en una extensión coaxil -
de menor diametro la cual actúa como elemento separador de
esta última respecto de la pared, constituyendo además un
medio de anclaje para organos de retención complementarios.

Para ayudar a la comprensión de la idea expuesta
15 se ha confeccionado a título explicativo y sin caracter res-
trictivo alguno una lámina de dibujos. Ilustra la presente
Memoria como un ejemplo de realización del objeto que nos -
ocupa.

La figura primera nos ofrece una sección longitu
20 dinal de las piezas que constituyen el embellecedor de las
cabezas de los tornillos. Como puede comprobarse es del ti
po que comprende en combinación dos cuerpos -1- y -2-, uno
inferior -2- con orificio central -3- para el paso del tor-
nillo (no representado), y el otro superior -1- que inscri-
25 be al anterior cubriendolo totalmente.

Tambien puede apreciarse en esta figura que el -
cuerpo inferior -2- presenta un vaciado central -4- a modo
de cazoleta de amplitud suficiente para recibir cualquier-
tipo de cabeza de tornillo sea cual fuere su diametro, en
30 tanto que la boca de la citada pieza inferior -2- incorpora

123386



1 por su parte exterior un bordón periférico -5- que resulta encajado en una ranura -6- practicada en la parte interna de la pieza superior -1- de cubrición.

5 Entretanto, la repetida pieza inferior -2- presenta ventajosamente su base prolongada en una extensión -7- coaxil de menor diametro la cual actúa como elemento separador de esta última respecto de la pared constituyendo además un medio de anclaje para órganos de retención complementarios.

10 La figura segunda nos ofrece una sección longitudinal del acoplamiento entre las dos piezas que constituyen el embellecedor. Observese que el bordón periférico -- -5- de la parte inferior -2- queda encajado a la ranura -6- que presenta practica en la parte interna de la pieza superior -1-, quedando comprendida entre ambas piezas encajadas la oquedad -4- para el alojamiento de la cabeza del tornillo.

15 Observese también en esta figura que la prolongación -7- que presenta la pieza inferior -2- constituye una extensión que separa a la cabeza embellecedora de la superficie a que se aplique.

20 En la esfera industrial, la realización descrita, ofrece una serie decisiva de ventajas. En efecto, el dotar a la parte inferior de un cuello axil, de un alojamiento - para la cabeza de los tornillos y de un bordón periférico -
25 que se encaja en una ranura que presenta la pieza complementaria, obedece a un proceso de fabricación simplificado que no aumenta los costos de producción.

30 Si tenemos en cuenta además que dicha organización mejora sensiblemente las cualidades de los embellece-

123386



1 dores conocidos por cuanto que el acoplamiento entre piezas
se realiza por encaje y por tanto resulta difícil el desaco-
plamiento involuntario entre ellas, es evidente que el Mode-
lo solicitado adquiere una utilidad practica singular por -
5 el beneficio o efecto nuevo que aporta a la función a que -
se destina.

Hecha la descripción precedente es necesario aña-
dir que los detalles de realización de la idea expuesta, -
pueden variar sin que por ello cambie la esencia de la in-
10 vención que es la que se desprende de los parrafos que an-
teceden y lo que se reivindica en la siguiente

N O T A

En resumen: El Modelo de Utilidad que se solicita
ha de recaer sobre las reivindicaciones siguientes:

15 1ª.- COBERTURA DECORATIVA PERFECCIONADA PARA CA-
BEZAS DE TORNILLOS O SIMILARES, caracterizada porque siendo
de la clase que comprende en combinación dos cuerpos, uno
inferior con orificio central para el paso del tornillo, y
otro superior que inscribe al anterior cubriendolo total--
20 mente, presenta la boca de la pieza inferior dotada por su
parte exterior de un bordón periférico que resulta encaja-
do en una ranura practicada en la parte interna de la pie-
za superior de cubrición, con la particularidad de que la
repetida pieza inferior tiene ventajosamente su base pro--
25 longada en una extensión coaxil de menor diametro la cual
actúa como elemento separador de ésta última respecto de la
pared, constituyendo además un medio de anclaje para órga-
nos de retención complementarios.

30 2ª.- Se reivindica por último como objeto sobre
el que ha de recaer el Modelo de Utilidad que se solicita,

123386



1 "COBERTURA DECORATIVA PERFECCIONADA PARA CABEZAS DE TORNILLOS
O SIMILARES"

5 Todo tal y como queda descrito y reivindicado en
la presente Memoria que consta de seis hojas escritas a má-
quina y por una sola cara, y dibujos que se acompañan.

Madrid, 20 de julio de 1.966

BERNARDO UNGRIA
P.P.

10

15

20

25

30

123386



FIG. 1.º -

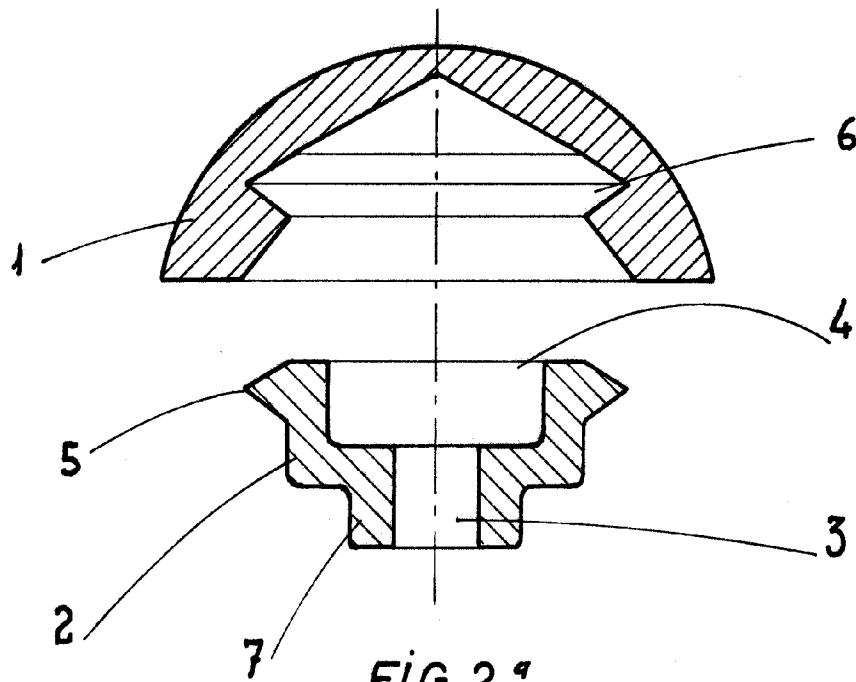
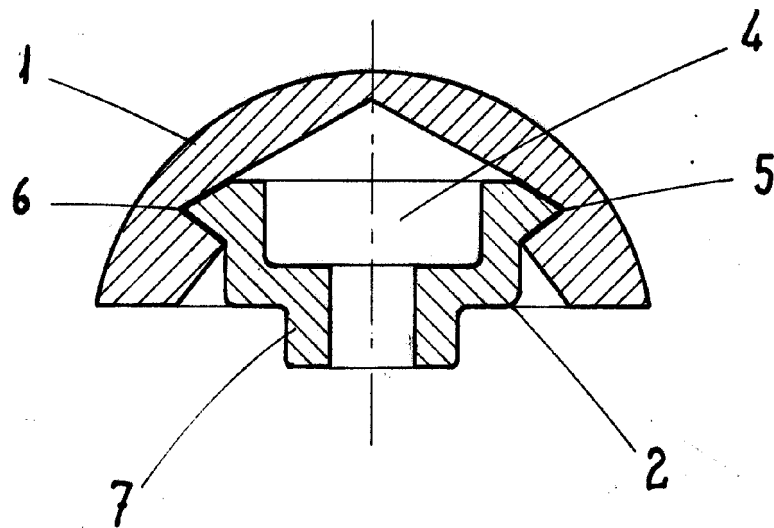

FIG. 2.º -



ESCALA VARIABLE

Madrid, 20 de JULIO de 1966

BERNARDO UNGRIA

P. P.