



123349

M O D E L O
D E
U T I L I D A D

por "PERNERA PERFECCIONADA PARA CALZONCILLO", a favor de
DON JUAN VILANOVA MARTI, de nacionalidad española, re-
sidente en IGUALADA (Barcelona), calle San Carlos, 67.

= . =

MEMORIA DESCRIPTIVA

El presente modelo de utilidad se refiere a una
pernera perfeccionada para calzoncillo.

Son actualmente conocidas las perneras de
calzoncillo, especialmente de tipo braga, que presentan
5. su embocadura guarnecida por medio elásticos de ajuste.

Estos medios elásticos están actualmente consti-
tuídos a partir de una jareta en la que se incluye una
goma, o bien por un dobladillo de refuerzo sobre el
cual se adosa la goma.

10. Sin embargo, estos sistemas conocidos, adolecen

123349



- de notables inconvenientes, cuales son el que la sección redonda de la goma es causa de molestias en las piernas del usuario, resultando en ambos sistemas descritos un regresado considerable en las embocaduras de pernera,
5. no conveniente tanto por necesidad como por estética, ya que lo ideal en la fabricación de prendas interiores, es suprimir en lo posible costuras regresadas, dobladillos, bordones, etc. hasta lograr un espesor uniforme sin solución de continuidad con el tejido de la prenda.
10. En el modelo de utilidad objeto de la presente invención, se evitan los inconvenientes citados, por el hecho de dotar a la pernera de la prenda de una banda de naturaleza elástica, unida por cosido de uno de sus bordes con el borde de la pernera correspondiente, de
15. manera que el borde libre de la banda elástica, constituye la embocadura propiamente dicha de la pernera.
- El ajuste de esta pernera sobre el muslo del usuario se realiza de manera perfecta, debido a la anchura de la banda y a su poco espesor, evitándose molestias y
20. relieves apreciables a través de las prendas exteriores.
- Por otra parte, esta banda elástica constituye un medio protector de las embocaduras de la prenda propiamente dicha.
- Con el fin de facilitar la explicación, se acompaña
25. a la presente memoria descriptiva de una lámina de dibujos en la que se ha representado un caso de realización que se cita a título de ejemplo.

En el dibujo:



123349

La figura única, muestra una vista de la pernera correspondiente a un calzoncillo braga, representado parcialmente, en la que se aprecia una banda elástica 1, unida por su borde 2 al borde de embocadura 3 de la pernera propiamente dicha, de la prenda 4, a través de línea de cosido 5.

El modelo, dentro de su esencialidad, puede ser llevado a la práctica en otras formas de realización que difieran en detalle de la indicada a título de ejemplo en la descripción y a las cuales alcanzará igualmente la protección que se recaba. Podrá, pues, construirse en cualquier forma y tamaño, con los materiales más adecuados, por quedar todo ello comprendido en el espíritu de las reivindicaciones.

- . -

N O T A

Descrito el objeto y utilidad de la presente invención, lo que se declara como no divulgado ni practicado en España, comprende las siguientes reivindicaciones:

1. Pernera perfeccionada para calzoncillo, especialmente destinada para calzoncillo de tipo braga, caracterizada esencialmente por el hecho de presentar en su embocadura



123349

una banda elástica de refuerzo de constitución plana, dispuesta enlazada al borde de la pernera como prolongación de ésta.

2, Pernera perfeccionada para calzoncillo.

5. Según se describe y reivindica en la presente memoria descriptiva que consta de cuatro hojas foliadas y escritas a máquina por una sola cara, acompañadas de una lámina de dibujos.

Madrid, a 16 JUL 1966

p. a. JAIME ISERN

16



123349

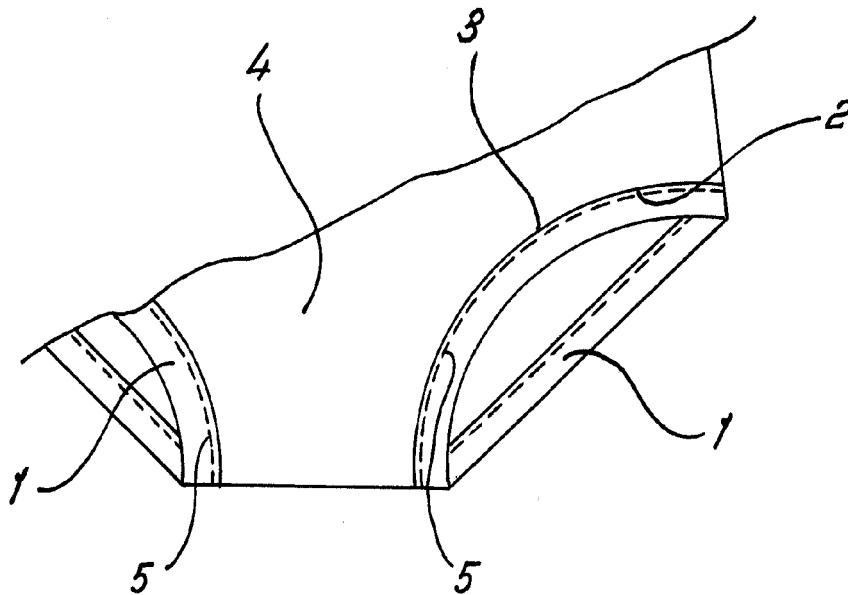

Madrid, 16 JUL. 1965
p.p. *Jaime Isern*