



123269

M O D E L O  
D E  
U T I L I D A D

a favor de Don José MUSSI NEGRI, de nacionalidad italiana,  
residente en Barcelona, Avda. Puerta del Angel, 40, por  
"LIBRO DIDACTICO".

- . -

MEMORIA DESCRIPTIVA

La presente invención se refiere a un libro didáctico, con el que se obtienen resultados altamente eficientes, en forma notablemente ventajosa respecto a los libros usuales.

5. El libro en cuestión se particulariza fundamentalmente por el hecho de que sus figuras o ilustraciones relacionadas con el texto están formadas por grupos de líneas asociados en régimen de birrefringencia y correspondientes a distintas posiciones que pueden adoptar los elementos representados, de acuerdo con las descripciones del
10. referido texto, sobre cuyas ilustraciones se coloca una

123269

1 JUL



trama lenticular que es desplazada a los fines de producir la visión alternativa de las líneas de grupos distintos y hacer aparantar los movimientos y cambios de posición de dichos elementos.

5. Los dibujos adjuntos muestran, a título de ejemplo, no limitativo del alcance de la presente invención, una forma preferida de llevarla a la práctica, en representación esquemática.

10. En los expresados dibujos la figura 1 es una vista en perspectiva esquemática del libro según la invención, y las figuras 2 y 3 muestran el funcionamiento de las ilustraciones birrefringentes por desplazamiento de la trama lenticular.

15. En la realización que se describe, el libro didáctico en cuestión por ejemplo un libro de instrucciones o para la enseñanza del funcionamiento de máquinas, comporta las correspondientes tapas o cubiertas -1- y las hojas -2- que además de los textos explicativos oportunos -3- tienen impresas las figuras -4- relacionadas con los mismos con la particularidad de que estos gráficos se hallan formados por dos o más grupos de trazos paralelos, cada uno de los cuales corresponde a una posición susceptible de ser adoptada por el dispositivo -5- representado, y cuyas posiciones son discernibles y observables por
20. el conocido efecto de birrefringencia, disponiendo encima de dichos gráficos una trama -6-, que puede estar constituida por una simple trama lineal o bien una lámina lenticular, formada por relieves cilíndricos equivalentes.
- 25.

123269 1 JUL



5. La trama -6- es colocada encima de las ilustraciones -4- y su desplazamiento manual, perpendicularmente a las líneas de la trama, hace visible el movimiento que se trata de ilustrar o las posiciones de funcionamiento de un dispositivo, tal como se aprecia en las figuras 2 y 3.

10. Como es de ver por lo expuesto, el libro objeto del presente modelo de utilidad es extraordinariamente práctico para la enseñanza o descripción de muy diversas materias, por lo que se halla situado en un notable plano de superioridad con respecto a los de imágenes fijas, en los que el movimiento ha de ser compuesto mentalmente por el lector o por referencia a otras figuras con la consiguiente pérdida de tiempo y comprensión muchas veces parcial y deficiente.

15. Por lo demás, serán independientes del objeto de la invención los detalles y características accesorias empleadas en su puesta en práctica, y en general, cuanto no altere la esencialidad de las siguientes reivindicaciones.

- . -

N O T A

20. Se reivindica como objeto de este modelo de utilidad:

1. Libro didáctico, que se caracteriza esencialmente por el hecho de que sus figuras o ilustra-

123269

1 JUL



ciones, relacionadas con el texto, están formadas por grupos de líneas asociados en régimen de birrefringencia y correspondientes a distintas posiciones que pueden adoptar los elementos representados, de acuerdo con las descripciones del referido texto, sobre cuyas ilustraciones se coloca una trama lenticular que es desplazada a los fines de producir la visión alternativa de las líneas de grupos distintos y hacer aparentes los movimientos y cambios de posición de dichos elementos.

5.

10.

2. Libro didáctico.

La presente memoria descriptiva consta de cuatro hojas foliadas escritas a máquina por una sola cara.

Barcelona, 1º de julio de 1966.

José MUSSI NEGRI.

p. s.

L. PONTI

p. s.

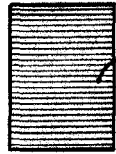

123269

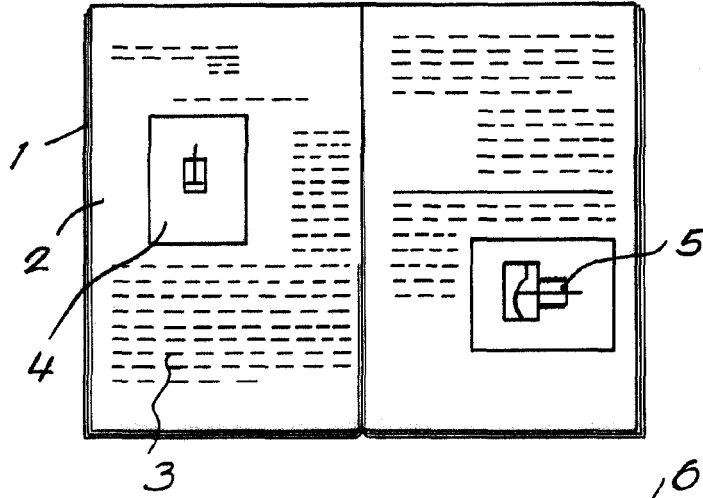

**Fig. 1**

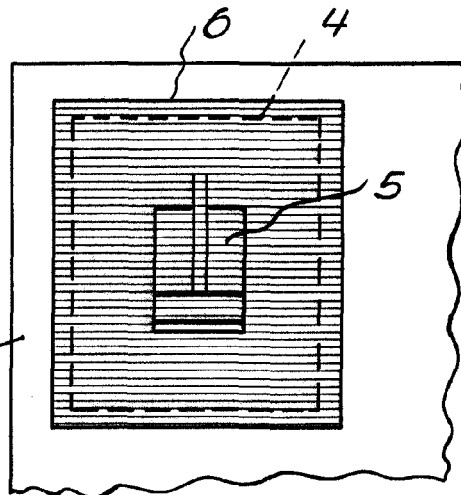

**Fig. 2**

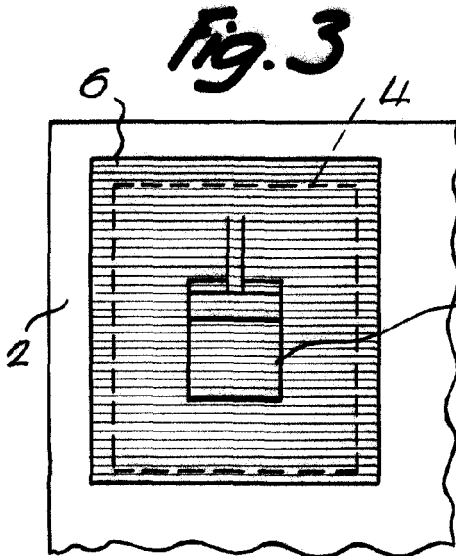

**Fig. 3**

Barcelona, 1 JUL 1968  
José Mussi Negri  
P.O. L. PONTI  
A.P.

13927