



123236

D. Salvador Busquet Durán, de nacionalidad española, domiciliado en Barcelona, calle Menéndez Pelayo nº 37, solicita registrar un Modelo de Utilidad, por 20 años, para España y sus Provincias de Ultramar, que se refiere a: "DISPOSITIVO PARA EL MONTAJE DE MUEBLES ESTANTERIA, CON ANAQUELES DE ALTURA REGULABLE".

- - - - -

La presente solicitud de Modelo de Utilidad se refiere a un dispositivo perfeccionado, especialmente estudiado para su aplicación al montaje de muebles estantería, con anaqueles de altura regulable, que viene a aportar considerables mejoras, especialmente de orden práctico, sobre las diversas clases de dispositivos de tal tipo arbitrados hasta el momento.

En efecto, es sabido que desde tiempo atrás, se vienen utilizando los denominados muebles estantería, por resultar sumamente adecuados para la confección de anaqueles de iguales o distintas configuraciones aptos bien para la colocación de libros, objetos de decoración, en el hogar, o bien para la exposición de una pluralidad de artículos en escaparates, vitrinas y similares, ello debido especialmente al indudable efecto estético de dichos muebles.

La constitución específica de estos muebles se realiza a base de una serie de columnas, entre las que se ensartan los



20

anaqueles o estantes, preferentemente placas de cristal, a cuyo efecto van dotados éstos de orificios correspondientes para el paso del dispositivo de montaje propiamente dicho que, a tal efecto, está conformado comunmente por un corto espárrago sa-

25

Por la presente solicitud de Modelo de Utilidad, se dá a conocer un nuevo tipo de dispositivo para el montaje de los referidos anaqueles en las columnas correspondientes, el cual es sumamente simple y mejorado con respecto al referido, ya que permite la colocación de aquellos anaqueles a la altura deseada y no a la que dictan las longitudes fijas de las columnas, tal y como sucedía en el caso anterior.

30

Para su mejor comprensión, nos vamos a referir a los dibujos que se adjuntan a la actual memoria y que representan a título de ejemplo explicativo, no limitativo, una realización del dispositivo perfeccionado para el montaje de muebles estantería con anaqueles de altura regulable, realizado de conformidad con el Modelo que se registra.

35

40

En dichos dibujos, la Fig. 1 muestra una vista en perspectiva del dispositivo en cuestión, aplicado a un conjunto de anaqueles y columnas, conformador de un mueble estantería para escaparate.

La Fig. 2 corresponde a una sección longitudinal completa del propio dispositivo, mostrando su forma de acoplamiento.

45

Refiriéndonos concretamente a dichos dibujos pasamos a describir seguidamente las particularidades de constitución y características del dispositivo perfeccionado para el montaje de muebles estantería, con anaqueles de altura regulable, objeto del presente Modelo.

123236

28



50 El conjunto representado en la Fig. 1, comprende una serie de columnas -1- de considerable longitud y de naturaleza lisa, sobre las cuales se ensartan los distintos estantes o anaqueles -2-, a través de orificios -3- practicados en los mismos, cuyos estantes los conforman correspondientes placas de cristal de tamaño y formas modulares, que permiten múltiples combinaciones, estando previsto, asimismo, que el número y disposición de los orificios -3- en ellos practicados, sean los más convenientes en cada caso.

60 Por otra parte, el verdadero dispositivo de montaje, que permite la fijación de los estantes o anaqueles -2- a la altura deseada, está constituido por un casquillo -4-, montado sobre la columna correspondiente -1- y dotado de una valona superior plana -5- de apoyo del estante, así como de un manguito superior -6-, exteriormente fileteado, que permite el roscado sobre el mismo, de una tuerca superior -7-, de forma tal que el anaquel queda solidamente aprisionado entre las dos piezas mentadas, preveyéndose que pueda interponerse entre las mismas una arandela elástica.

70 Por último, el casquillo -4- presenta sendos pasos roscados -8- y -9- perpendiculares al eje y desfasados a 90º, que permitan el alojamiento de sendos tornillos pasantes -10-, actuantes a presión contra la columna -1-, para fijarlo sobre la misma a la altura deseada.

75 Se ha previsto también que los tornillos -10- sean preferentemente de cabeza Allen, con el fin de que resulten invisibles, así como que el casquillo -4- y la tuerca -7- presenten flancos biselados, con la finalidad de contribuir a mejorar la estética y presentación del conjunto.

Todo cuanto no afecte, altere, cambie o modifique la esencialidad del presente dispositivo, será variable a los efectos del actual Modelo.



80

El Modelo de Utilidad, por: "DISPOSITIVO PARA EL MONTAJE DE MUEBLES ESTANTERIA, CON ANAQUELES DE ALTURA REGULABLE", cuyo privilegio de explotación en España y sus Provincias de Ultramar se solicita por un periodo de 20 años, deberá recaer sobre las particularidades que se concretan en las siguientes,

85

R E I V I N D I C A C I O N E S

90

1ª.- "DISPOSITIVO PARA EL MONTAJE DE MUEBLES ESTANTERIA, CON ANAQUELES DE ALTURA REGULABLE", del tipo que está constituido por una serie de columnas, sobre las que se ensartan los anaqueles perforados a la altura deseada, caracterizado por el hecho de que dichos anaqueles reposan sobre una valona plana de apoyo que va dotada de un casquillo, enchufado en la columna correspondiente y provisto de un manguito superior fileteado, a fin de que con la colaboración de una tuerca superior, resulte aprisionado el anaquel, estando dotado dicho casquillo de sendos pasos roscados, perpendiculares al eje y desfasados a 90º, en los que se alojan sendos tornillos de presión, fijados del casquillo a la propia columna y a la altura deseada.

95

2ª.- "DISPOSITIVO PARA EL MONTAJE DE MUEBLES ESTANTERIA, CON ANAQUELES DE ALTURA REGULABLE".- Tal como se ha descrito y demostrado en los dibujos adjuntos.

Consta de cuatro hojas foliadas y mecanografiadas por una sola cara.

Barcelona a 28 de Junio de 1966
P.A. de D. Salvador Busquet Durán

Salvador Busquet Durán
SALVADOR B. RENTER BUBALBA

123236



Fig. 1

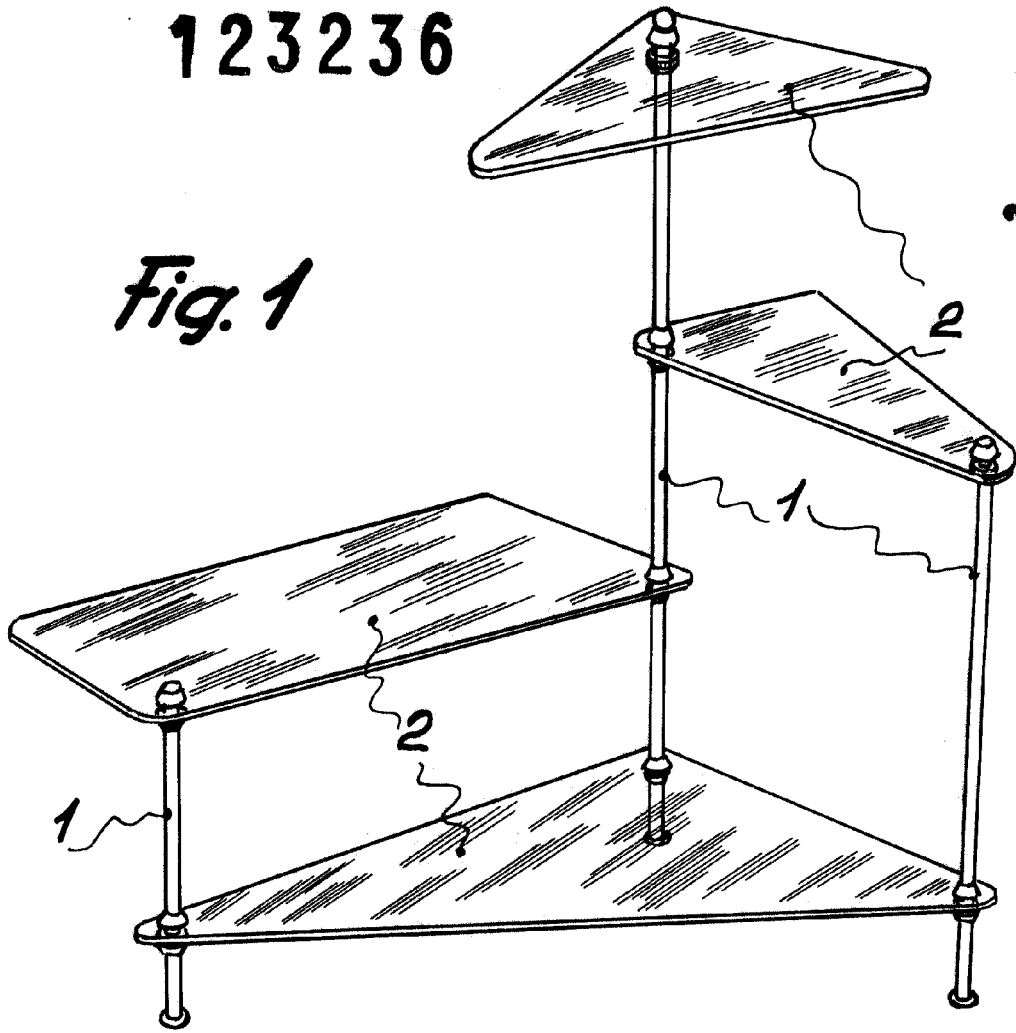
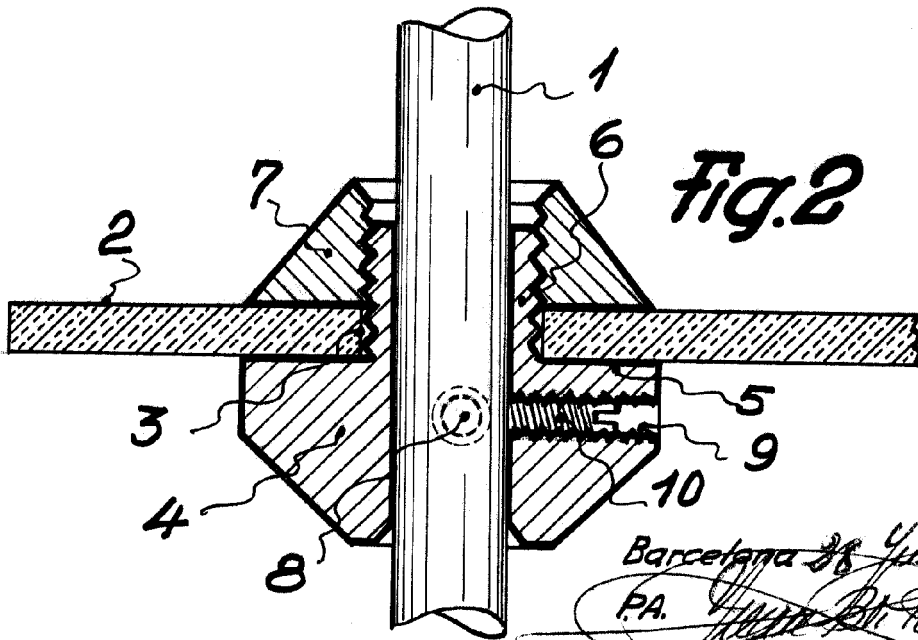

Fig. 2



Escala variable

Barcelona 28 Junio 1956

P.A. *[Signature]*

Juan B. Rentería Ridaura