

123213

P.- 32.452

"Canasta superponible"

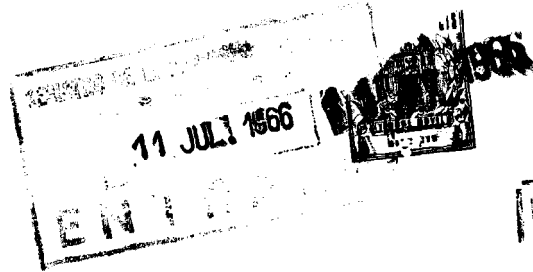

123213

MEMORIA DESCRIPTIVA
para solicitar
M O D E L O D E U T I L I D A D
en
E S P A Ñ A
por VEINTE años

a nombre de TIRLET ESPAÑOLA S.A. entidad española establecida en Zubieta 21,, Burceña-Baracaldo, Bilbao, Vizcaya, por:
"CANASTA SUPERPONIBLE".

Esta solicitud se refiere a canastas superponibles hechas de alambre metálico.

5 Se trata de un elemento destinado a supermercados y tiendas de autoservicio y orientado a permitir al comerciante la exposición masiva de artículos de volumen y forma diversa y el aprovechamiento total de la superficie de su comercio.

10 Fabricado en varios modelos diferentes, por ejemplo, seis, únicamente diferenciados entre sí por las dimensiones, y todos ellos superponibles entre sí, permite rea-

123213



5 lizar un sinnúmero de combinaciones de elementos que abar-
quen toda la variedad deseable de superficies y alturas
a aprovechar. Por su forma, permiten igualmente la exposi-
ción de artículos envasados a granel y facilitan el acce-
so del cliente a ellos, excitando su deseo de compra.

Los dibujos adjuntos representan un ejemplo de
realización no limitativo.

La figura 1 es una perspectiva de la canasta su-
perponible.

10 La figura 2 ilustra en detalle cómo se realiza
la superposición de dos canastas sucesivas apiladas.

Con referencia al dibujo, la canasta superponi-
ble, consta de los siguientes elementos: una malla metá-
lica doblada (1) constituida por una serie de varillas lon-
15 gitudinales (2) soldadas a otras transversales (3) que do-
tan de gran rigidez a la malla y facilitan la superposi-
ción entre cestas, como más adelante se indica. Esta malla
constituye el fondo, cierre delantero y cierre trasero de
la cesta, si bien la altura alcanzada por la malla en la
20 parte anterior es menor que en la posterior, con el fin
de permitir el acceso cómodo del cliente al artículo cuan-
do las canastas se encuentran superpuestas. Los cierres
laterales están constituidos por dos cuadros planos (4),
soldados a la malla anteriormente citada y provistos de
25 una serie de varillas verticales (5) y una horizontal sol-
dadas a ellos y que les dotan de rigidez.

La superposición se consigue por medio de dos
varillas dobladas en forma de U (6) y soldadas a los cie-
rres laterales, que se alojan en los espacios que dejan
30 libres las varillas que constituyen el fondo de la canasta

123213



superior.

5 Descrito suficientemente el objeto de la invención, se hace constar de manera expresa que cualquier modificación de detalle que se introduzca en el mismo, se considerará incluida dentro del área de protección de la presente patente siempre que no cambie o modifique su función característica.

10

N O T A

15 Los puntos que como característica de novedad, se presentan para que sean objeto de esta solicitud de Modelo de Utilidad, en España por VEINTE años, son los siguientes:

20 1.- Canasta superponible que se caracteriza por estar constituida por una parrilla doblada que hace el papel de fondo, cierre delantero y cierre trasero, formada por varillas metálicas rectas soldadas a otras transversales, y dos cuadros laterales soldados a la malla anterior y provistos de una rejilla formada por varillas verticales y una horizontal soldadas a ellos y de dos varillas dobladas en forma de U invertida.

25

30 2.- Canasta superponible, según la reivindicación anterior caracterizada porque las varillas dobladas en forma de U invertida presentan sus puentes sobresaliendo del borde superior de la canasta, y algo desviados hacia el interior de la misma, para poderse alojar en espacios huecos

123213



del fondo de otra canasta análoga colocada sobre la primera.

3.- Canasta superponible.

5 Tal y como se ha descrito en la Memoria que antecede, representado en los dibujos que se acompañan y para los fines que se han especificado.

Esta Memoria consta de cuatro hojas escritas a máquina por una sola cara.

Madrid,

11 JUL 1966

P.A.

Alberto de Ezabure
Por Poder.

10

LJM.

M 24

HOJA UNIC

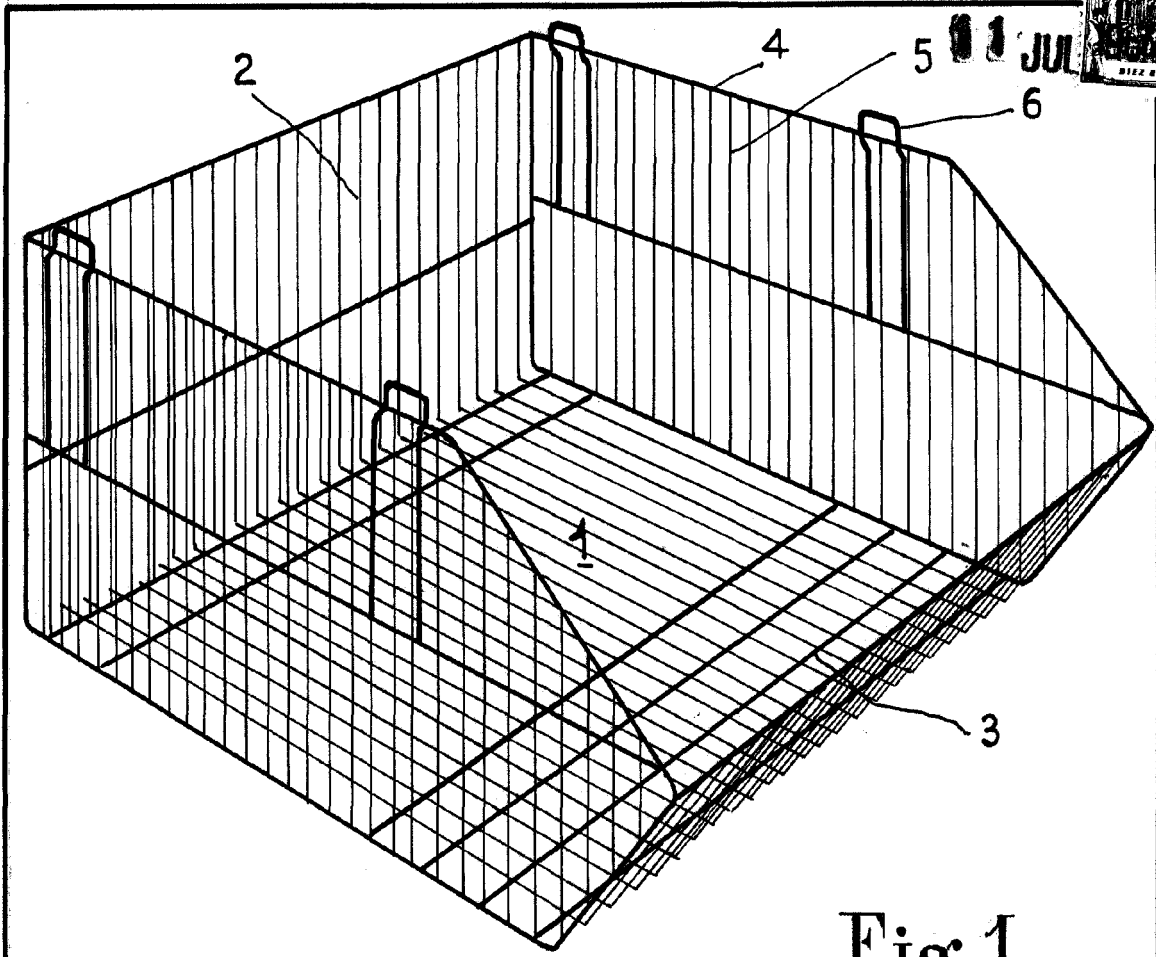

Fig: 1

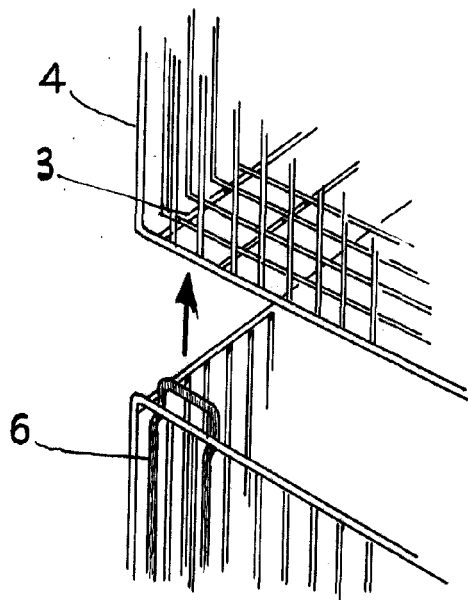

Fig: 2

123213

ESCALA VARIABLE

Alberto de Elzaburu
Por Poder
[Signature]