

123179

23 J



123179

MODELO DE UTILIDAD  
=====

por "Una bisagra de articulación múltiple".  
a favor de D. Pedro Muns Rosa, de nacionalidad española, domiciliado en Manresa, Carretera de Vich, 171.

=====

5

MEMORIA DESCRIPTIVA

Es frecuente disponer para la apertura de puertas, tapas, compuertas, etc. de bisagras con una determinada articulación; ello proviene de la necesidad de crear pasos de aire entre los elementos a cerrar, o suplir imperfecciones en el paralelismo del juego de bisagras ante circunstancias fortuitas p creadas exprofeso por necesidades de la técnica o comodidad del usuario. Las bisagras que se conocen actualmente consisten en un conjunto de piezas móviles y articuladas unas con otras, de modo que entre las piezas extremas, una va fijada a lo que podríamos llamar marco y la otra a la puerta, tapa o compuerta: las mencionadas articulaciones permiten separar convenientemente y en general a voluntad la puerta de su marco, prescindiendo de que ésta se abra o no, pero adolecen del defecto de que en determinadas posiciones el juego de articulaciones choca

123179

23



5        contra el marco e imposibilita la apertura normal de la puer-  
ta, y también es frecuente que el sistema articulado lo esté  
de tal forma que el operario o usuario de la puerta a despla-  
zar de su marco deba hacerlo valiendose de herramientas espe-  
ciales o simplemente con un excesivo esfuerzo manual.

10        El modelo de utilidad a que se refiere la presente  
memoria, consiste en una bisagra articulada cuyos elementos que  
la constituyen están dispuestos de tal forma que permiten una  
gran simplicidad en la maniobra de adaptación, solventando las  
15        dificultades descritas pudiendose abrir la puerta en cualquier  
posición de la articulación y pudiendose variar ésta a voluntad  
en cualquier momento. Todo ello permite que dichas bisagras  
sean especialmente útiles en puertas, tapas y compuertas en las  
que se precise que una vez cerradas haya alguna comunicación  
15        con el exterior para paso de aire, etc.: este es el caso, por  
ejemplo, de las tapas de motor de automóvil en las que una vez  
cerradas se precisa una conveniente aireación del motor para  
evitar su excesivo calentamiento.

20        El modelo de utilidad en cuestión se refiere a una  
bisagra articulada caracterizada por estar constituida por  
cuatro piezas móviles articuladas unas con otras de las cuales  
una va fijada a la puerta y está articulada por su extremo in-  
ferior con otra similar a ella de mayor longitud y que se en-  
cajan perfectamente, la cual por su extremo superior se arti-  
25        cula de nuevo con un extremo de un juego formado por dos piezas  
de igual longitud articulado también por su otro extremo con  
el correspondiente elemento de fijación del marco. Todas estas



piezas encajan perfectamente unas dentro de las otras y quedan escondidas, cuando el conjunto está plegado, por unas paredes laterales que a modo de solapas posee la pieza mayor que es la que queda al exterior.

5           La hoja de dibujos que acompaña a la presente memoria presenta en figura única una perspectiva de la bisagra objeto del presente modelo, la cual está formada por una pieza fija 1 unida al marco de la puerta, a la cual va sujeta y articulada en 2 por sus respectivos extremos inferiores, otra pieza exterior 3 de mayor longitud que tiene unas solapas laterales 4  
10           destinadas a contener en su interior todos los elementos de la bisagra cuando está completamente plegada. Dicha pieza exterior 3, lleva en su otro extremo y articulado también en 5 un juego 6 formado por dos piezas completamente extensibles o abatibles por la articulación 7, quedando en este último caso una dentro  
15           de otra; al propio tiempo todo el juego abatido queda escondido entre las solapas 4 de la pieza exterior 3. El otro extremo del juego de dos piezas 6 va sujeto y articulado en 8 al marco de la puerta.

20           El antedicho juego 6 y las articulaciones 2, 5 y 7 están dispuestos de modo que al abatirse sobre sí el juego de dos piezas 6 atrae hacia el marco a la pieza exterior 3 que con sus solapas 4 cubre al juego plegado al propio tiempo que también cubren a la pieza fija 1 que está unida a la puerta. En  
25           esta posición de plegado la bisagra actúa simplemente como tal dejando únicamente el espacio imprescindible entre el marco y la puerta, al producirse el giro alrededor de la articulación 8.



# 123179

En ningun momento es preciso accionar mecanismo alguno para lograr este movimiento.

Por otra parte, al extender el juego 6 la pieza exterior 3 se separa de la pieza fija 1 y queda dispuesta la bisagra de forma que llevando dicha pieza hacia afuera se gradúa a voluntad la distancia entre el marco y la puerta por el lado de la bisagra, consiguiendose airear así por la parte superior el interior del recinto que mantiene cerrada la puerta, sin que sea preciso para ello abrir su cerradura.

La pieza fija 1 posee unos resaltes 9 que se corresponden con respectivas concavidades 10 practicadas en las solapas de la pieza exterior 3 para conseguir que las diversas posiciones se mantengan inmóviles.

En la ejecución práctica del objeto del presente modelo de utilidad podrán variar cuantos detalles constructivos y configurativos no afecten cambiandola o modificandola a su propia esencialidad.

N O T A  
=====

Se reivindica como objeto del presente modelo de utilidad:

1º.- Una bisagra de articulación múltiple caracterizada por el hecho de estar formada por una pieza fija unida al marco de la puerta, a la cual va sujeta y articulada por sus respectivos extremos inferiores, otra pieza exterior de mayor longitud que tiene unas solapas laterales destinadas a contener



123179

en su interior todos los elementos de la bisagra cuando está completamente plegada, llevando dicha pieza exterior en su otro extremo y articulado también, un juego formado por dos piezas completamente extensibles o abatibles por medio de una articulación central, quedando en este último caso una dentro de otra; al propio tiempo todo el juego abatido queda escondido entre las solapas de la pieza exterior. El otro extremo del juego de dos piezas va sujeto y articulado al marco de la puerta. Todo ello apropiadamente para que en la posición de plegado la bisagra actúe simplemente como tal dejando únicamente el espacio imprescindible entre el marco y la puerta al girar alrededor de su articulación con el marco y para que al extender el juego la pieza exterior se separe de la pieza fija y quede dispuesta la bisagra de forma que llevando dicha pieza hacia afuera se gradúe a voluntad la distancia entre el marco y la puerta por el lado de la bisagra.

2ª.- UNA BISAGRA DE ARTICULACION MULTIPLE.

Consta la presente memoria de cinco hojas foliadas y mecanografiadas por una sola cara acompañadas de una hoja de dibujos.

Barcelona, 23 de Junio de 1966

D. Pedro MUNS ROSA

p/a.



123179

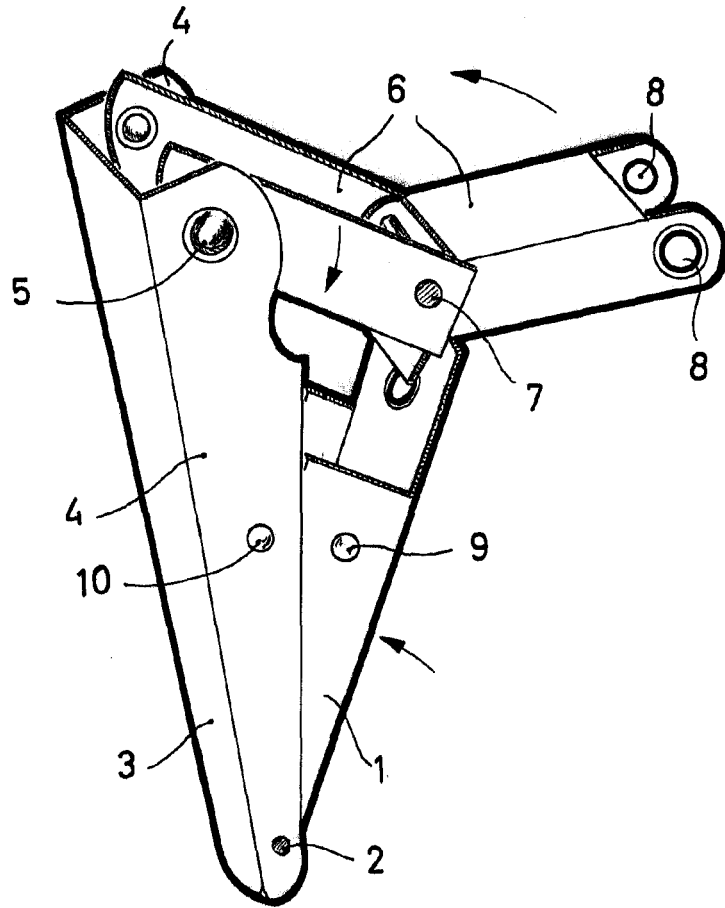

BARCELONA, 23 de Junio de 1966.

P. A.

A handwritten signature in black ink, slanted upwards from left to right.

ESCALA VARIABLE