



123175

MODELO DE UTILIDAD

=====

M E M O R I A D E S C R I P T I V A

S o b r e :

"ANTENA CON REFLECTOR DIEDRICO"

Solicitante: Sr. D. ALBERTO GORIAN ZANETTI, de nacionalidad italiana, con domicilio en Padre Urbano, 22, Puerta 7 - VALENCIA.-

123175



5.- El aumento incesante de antenas receptoras de televisión en las azoteas y tejados de los edificios da lugar a múltiples reflexiones de las ondas electromagnéticas, no tan solo de las emisiones de televisión sino también de otras emisiones radioeléctricas y perturbaciones o interferencias dando con ello lugar a la aparición de interferencias en las pantallas de los receptores de televisión que disminuyen la calidad de la imagen.

10.- La antena con reflector diédrico que es objeto de esta solicitud elimina en gran parte estas interferencias debido al efecto de pantalla que las hojas de su reflector producen.

Por otra parte las rejillas que constituyen el reflector diédrico aumentan la ganancia de la propia antena al estar combinadas con otros dos reflectores lineales tal y como se describirá.

15.- Para conseguir una banda ancha, necesaria en todo receptor de televisión se hace uso de emplear como conductor en el dipolo receptor de dos hojas metálicas anchas soportadas por una barra aislante. Por la forma y dimensionado se ha logrado una impedancia tal que no necesita el empleo de transformador adaptador de impedancias abaratándose con ello la antena.

20.- Una de las ventajas de esta antena con reflector diédrico es su facilidad de montaje y desmontaje que la hace especialmente apta para cambiar de emplazamiento a voluntad del usuario para lograr la mejor orientación y colocación posibles.

25.- En esencia esta antena con su reflector diédrico estará constituida de acuerdo con la siguiente descripción.

30.- Un tubo 1 de sección rectangular está fijo por su extremo posterior a una caja 2 con muescas 3 para alojar el mástil 4 en donde deba fijarse por medio de bridas 5 roscadas que abrazando al mástil 4 atraviesan orificios 6 de la caja de sustención 2 y

123175

8 JUN 1948



son apretados por sus tuercas correspondientes.

El otro extremo del tubo 1 está taponado por una pieza aislante 7 que evita la penetración del agua de lluvia en su interior. En sus proximidades existe un espárrago roscado 8 con

5.- tuerca de palomilla con la que se puede fijar un doble reflector 9-10 constituido en forma de H que se fija por una doblez en forma de V hecha en su parte central, quedando el plano de la H perpendicular al tubo 1 y las alas o reflectores 10 paralelos al espárrago roscado de sujeción.

10.- Mediante un tornillo 11 con tuerca de palomilla perpendicular a la que soporta al reflector en H se fija una barra de material aislante 12 con una muesca 13 para encajarse perpendicularmente al tubo 1 y un taladro para el paso del tornillo de sujeción teniendo está barra aislante fijos en sus extremos mediante

15.- tornillos o remaches 13 adecuados dos hojas 14 que adoptan la forma de rectángulos alargados con sus cantos redondeados y los que terminan en sus bornas 15 recortados en ligero bisel. Estas dos hojas constituyen las dos mitades del dipolo receptor saliendo de sus bornas los hilos de conexión 16 correspondientes para

20.- el receptor.

El mismo tubo 1 tiene fijados por tornillos dos sectores circulares 17 paralelos dentro de los cuales se pueden fijar dos tubos de sección rectangular 18 mediante tornillos con sus correspondientes tuercas, ambos tubos quedan perpendiculares entre sí y apoyados en ellos existen dos rejillas 19 metálicas que actúan como las dos caras del reflector diédrico principal dichas -

25.- rejillas poseen soldados espárragos roscados 20 que atraviesan orificios de los tubos para ser inmovilizados por las tuercas correspondientes. Estas dos rejillas constituidas en esencia por conductores paralelos 21 a la arista del diedro, a los reflectores

30.-



123175

en H y al dipolo quedan sujetas también por sus extremos por unas abrazaderas 22. Los conductores paralelos mencionados tienen una separación progresivamente creciente según una ley exponencial.

5.- El solicitante se reserva el derecho de extender esta demanda a los países extranjeros, reivindicando la misma prioridad de la presente solicitud al amparo del Convenio Internacional para la protección de la Propiedad Industrial.

N O T A

10.- El Modelo de Utilidad que se solicita para España, por veinte años, de acuerdo con la vigente Legislación deberá recaer sobre: "ANTENA CON REFLECTOR DIEDRICO", según las características esenciales de las siguientes:

R E I V I N D I C A C I O N E S

15.- 1ª.- Antena con reflector diédrico, caracterizada por estar constituida por un dipolo cada una de cuyas mitades está formada por una lámina conductora con sus cantos redondeados y del canto próximo a la borna correspondiente recortado en ligero bisel, estando fijadas ambas mitades del dipolo sobre una barra aislante la cual tiene una muesca para encajar perpendicularmente a un tubo metálico de sección rectangular al que se fija mediante un tornillo pasante que atraviesa tanto la barra aislante como el tubo metálico rectangular. Cada una de las mitades del dipolo tiene una borna provista de su tornillo y tuercas correspondientes para el conexionado del hilo de bajada.

25.- 2ª.- Antena con reflector diédrico, según reivindicación anterior caracterizada además por tener montado en el tubo metálico de sección rectangular y mediante un tornillo con rosca de palomilla un doble reflector constituido por una varilla metálica en forma de H constituyendo los lados de la figura en H
30.- dos dipolos pasivos unidos mediante soldadura con un travesaño

123175



- central que estara provisto de una doblez adecuada para encajar en el tubo metálico de sección rectangular mencionado de forma que los dipolos pasivos que actuan de reflectores queden en situación paralela a la antena en dipolo mencionada y situadas en un plano perpendicular al tubo de sección rectangular de soporte, plano que estara más proximo al emisor radioeléctrico que el plano del propio dipolo receptor.
- 5.-
- 3º.- Antena con reflector diédrico, según las reivindicaciones anteriores caracterizado por tener un reflector diédrico constituido por dos bandejas o rejillas metálicas formadas por conductores paralelos al dipolo y que forman dos planos perpendiculares entre sí con su arista de intersección paralela al dipolo estando dichos conductores paralelos de las rejillas de los reflectores distanciadas entre sí y a partir de la arista del diedro de una forma progresivamente creciente y con otras varillas perpendiculares para constituir un cuerpo rígido teniendo estas rejillas salientes roscados perpendiculares a su plano que penetran en orificios de sendos tubos de sección rectangular a los que se fijan mediante roscas de palomilla estando dichos tubos soporte fijos entre dos placas recortadas en forma de un cuarto de círculo mediante tornillos con tuerca de palomilla y a su vez dichas dos placas fijas también por medio de tornillos al tubo soporte del dipolo, del reflector en H y de un cajetin con muescas para que en ellas se aloje el tubo o mástil en el que vaya a fijarse el conjunto de la antena y sus reflectores y que tiene además orificios para el paso de bridas en forma de U con sus extremos roscados con el fin de abrazar al mástil de apoyo contra las muescas del cajetin de fijación.
- 10.-
- 15.-
- 20.-
- 25.-
- 30.-
- 4º.- "ANTENA CON REFLECTOR DIEDRICO".
- Según queda sustancialmente descrito en la presente -

123175



1966

memoria descriptiva que consta de seis hojas escritas a máquina por una sólo cara acompañada de sus correspondientes dibujos.

MADRID, 8 de Julio de 1.966

Sr. D. ALBERTO GORIAN ZANETTI

P.P.

123175

ALBERTO GORIAN ZANETTI

Hoja única

123175

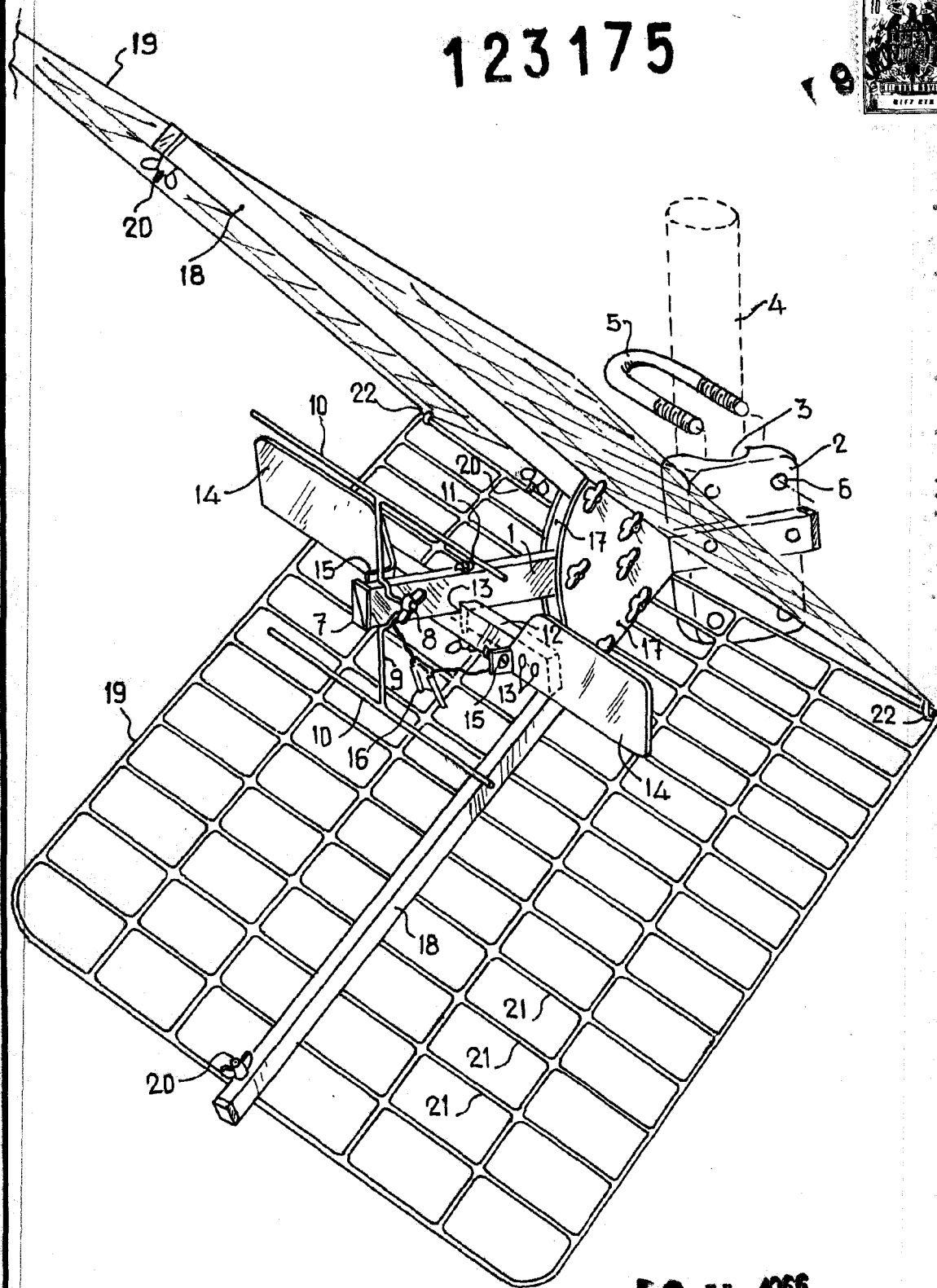

Escala variable

Madrid, 19 JUL. 1956

ALBERTO GORIAN ZANETTI

P. P.

F. Zanetti