

123120



MODELO DE UTILIDAD

123120

por veinte años

a favor de

Don Vicente BONCE FIBLA

de nacionalidad española

residente en Travesera de las Corts, nº 273. Barcelona.

P O R

BANDEJA CIRCULAR GIRATORIA

MEMORIA DESCRIPTIVA

El cuerpo que motiva el presente Modelo de utilidad, concierne a una bandeja circular giratoria para soportar objetos de poco peso.

5 En la actualidad se conocen varios tipos de bandejas giratorias realizadas en la mayoría de los casos con metal y provistas de un pié que las hace poco prácticas al ocupar éste un espacio considerable en relación al tamaño de la bandeja, y de coste elevado por su complejidad en el sistema de rotación y los materiales empleados en su construcción; además de ofrecer un aspecto poco  
10 vistoso para según que usos.

La bandeja en cuestión por su forma y el material empleado en su construcción supera a las ya mencionadas por cuanto ocupa poco espacio, al no existir prácticamente un pié de soporte; es de peso reducido y su coste es mínimo en comparación de las existentes.  
15

Se trata en esencia de un disco de plástico con un borde en la



periferia y un pequeño eje en el centro, solidario al disco. Este disco se apoya sobre seis bolas de acero de pequeño diámetro, dispuestas en seis cazoletas que tiene un aro, de material plástico ó similar y cuyo fin es mantener siempre la misma distribución de las bolas.

Este aro con las bolas va apoyado en una canal circular que tiene el pié; que es otro disco de material plástico, ó similar, con un taladro en el centro donde se aloja el eje de la bandeja.

Este disco que hace las veces de pié, sobresale tan solo unos pocos milímetros del conjunto, dando el aspecto de que la bandeja es un solo cuerpo.

Al estar apoyada la bandeja por seis puntos, los de contacto con las bolas, ofrece muy poca resistencia al girar y necesita tan solo un leve impulso para efectuar varias revoluciones seguidas.

Una de las principales aplicaciones de esta bandeja giratoria es facilitar el enlace de objetos situados en lugares de pocas dimensiones. Conocido es el problema de sacar las botellas de licor situadas en la parte interior de un mueble bar, donde hay dos ó más hileras de éstas; colocadas las botellas en la bandeja, basta un impulso suave para tener cualquiera al alcance de la mano sin tener que mover las demás.

Otra aplicación es para los montajes en los que se necesitan varias piezas distintas de pequeño tamaño, para tener cualquiera de ellas al alcance de la mano, como ocurre en los trabajos de relojería y electrónica.

Con el fin de facilitar y ampliar la debida comprensión de la presente Memoria descriptiva, se acompaña a la misma de una lámina de dibujos a titulo de ejemplo no limitativo del alcance de la misma.

En los dibujos:

En la figura 1.- se detalla el conjunto montado de los componentes de la bandeja, pudiéndose apreciar las partes que la integran y su colocación; además del aspecto que ofrece lateralmente.

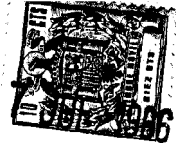

En la figura -2- se muestra la forma circular de la bandeja, con el borde en la periferia, y la disposición de las bolas de acero.

55 El disco -1- ó bandeja propiamente dicha, presenta un eje central -3- solidario a él y sirve de eje de rotación alojado en el taladro del pié -2-.

Este disco se apoya en las bolas de acero -4- que están alojadas en unas cazoletas de forma tronco-cónica abiertas por su parte superior e inferior; estas cazoletas son solidarias al aro  
60 -5- que está colocado dentro de la canal que tiene el pié -2-.

Descrito suficientemente el objeto del presente Modelo de utilidad, solamente cabe hacerse constar que, los detalles de realización de la idea expresada en el cuerpo de ésta memoria descriptiva pueden ser variadas sin que por ello se desvirtue  
65 la esencialidad del mismo.

---

REIVINDICACIONES

Reivindica el recurrente el derecho y propiedad en España y sus dominios del objeto del presente Modelo de utilidad, caracterizado en las siguientes reivindicaciones:  
70

1ª.- Bandeja circular giratoria, caracterizada esencialmente por estar formada por tres piezas de material plástico ó similar y seis bolas metálicas dispuestas en sendas cazoletas para el debido giro y mantenimiento horizontal de la propia bandeja.

75 2ª.- Bandeja circular giratoria, caracterizada esencialmente porque la bandeja debido a su construcción tiene una altura muy pequeña con relación a su diámetro y un pié soporte totalmente disimulado.

3ª.- Por "BANDEJA CIRCULAR GIRATORIA".

80 Sean cuales fueren las circunstancias que concurran en la esencialidad de la presente memoria descriptiva objeto de ésta

Modelo de utilidad caracterizado en el cuerpo de la misma.

Consta ésta memoria descriptiva de ~~4~~ 44 hojas mecanografiadas por una sola cara, numeradas, foliadas y acompañadas del resto de la solicitud y de una hoja de planos a título de ejemplo, no limitativo.

Madrid, siete de Julio de 1.966

P.A.

*[Handwritten signature]* - 7



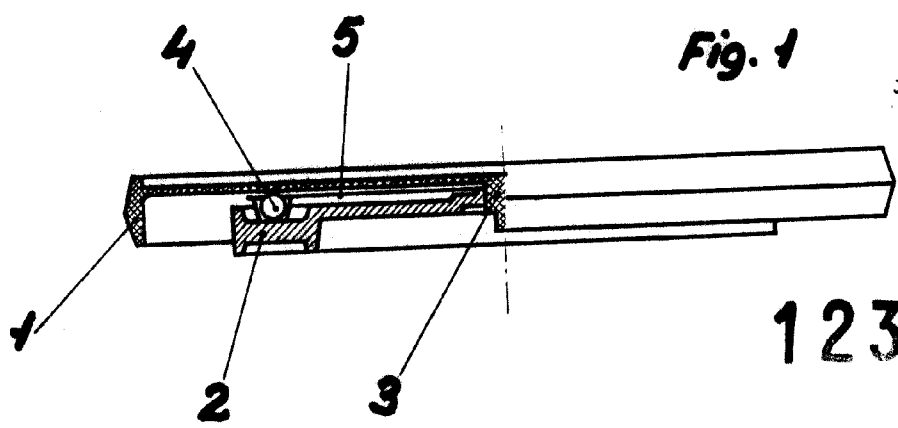

**123120**

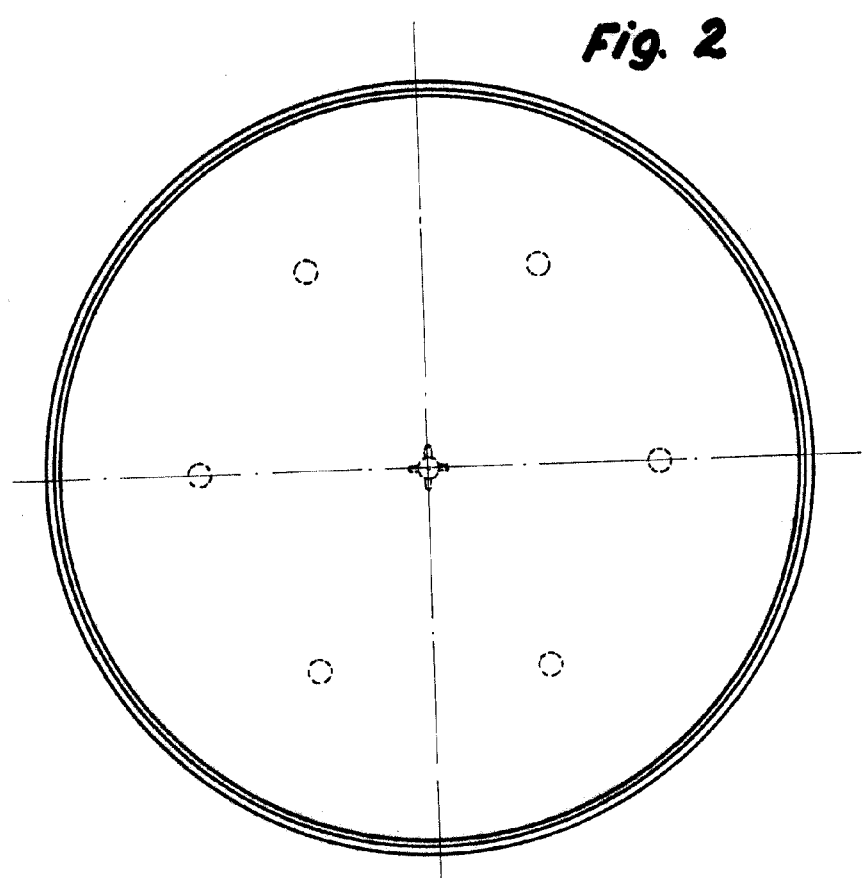

Madrid, 17 JUL 1966  
p. a.  
*[Handwritten signature]*

*Escala: variable*