

123052



123052

MODELO DE UTILIDAD

por veinte años

a favor de

D^a M^a Teresa CREUS RICART

de nacionalidad española

residente en PRULLANS -Lérida- Camino de Talltendre, s/n.

MEMORIA DESCRIPTIVA

Consiste el objeto del presente Modelo de utilidad en un elemento protector aplicable a toda clase de baterías-acumuladores eléctricos, con el que podrá obtenerse resguardo de las mismas, comodidad de traslado y embellecimiento, en particular para las empleadas a todos los vehículos de motor.

Actualmente no existe en el mercado ningún elemento protector eficiente de baterías-acumuladores eléctricos, que las resguarde del evidente inconveniente que representa para el usuario cuando las encuentra en desagradable aspecto después de transcurrido algún tiempo de uso

Se caracteriza el modelo de referencia, por estar constituido de una pieza fabricada preferentemente de un material moldeable, ya sea rígido ó duro, y que ejerce la función de envolver la batería-acumulador eléctrico, actuando así de protector y embellecedor, por cuanto se adapta a la forma de la propia batería, dejando unicamente al descubierto en la tapa correspondiente, las muescas de las que parten los cables de conexión.



20 A ambos lados del protector objeto del presente Modelo de utilidad, y en su parte superior, presenta unos salientes que, mediante unos agujeros practicados en ellos, podrán adaptarse asas para su mejor manipulación y traslado, con las que queda desecha- da asi la posibilidad del vertido y salpicaduras consecuencia del ácido contenido en las baterias.

25 El mencionado protector puede llevar tapa ó no, con sus correspondientes muescas referidas, según sean los casos de su aplicación; sin embargo, se reivindican los dos sistemas, por quedar todo ello comprendido en el espíritu del presente Modelo de utilidad.

30 Asimismo se hace constar, que el protector a que se refiere el objeto de éste Modelo puede ser de cualquier forma geométrica, ya sea paralelepédica, prismática, diédrica, etc. e incluso que un mismo protector ampare a una ó varias baterias-acumuladores eléctricos ya que en determinados casos como és conocido, ya sea adaptado a vehiculos ó en instalaciones industriales, se colocan varias baterias en serie.

35 Con el fin de facilitar y ampliar la debida comprensión de la presente memoria descriptiva, se acompaña a la misma, una lámina de dibujos, en los que se cita un caso de realización práctica, a modo de ejemplo, no limitativo, del alcance del presente Modelo de utilidad.

40 En la Figura 1), del dibujo en cuestión, se representa el ejemplo de lo que podrá ser un tipo de protector de los que se pretende amparar mediante el Modelo de utilidad que se solicita, observándose:

- 45 a).- Cuello ó reborde para encastrar la tapa.
- b).- Asidero.
- c).- Nervio de refuerzo y alza.
- d).- Nervio interior que separa ligeramente la bateria y facilita la evaporación ó desagüe de posibles líquidos acumulados al fondo.
- 50 e).- Recuadro embutido embellecedor y de refuerzo.



f).- Asas para facilitar el manejo.

La Figura 2), representa una vista fragmentada en la que se observa la tapa protector de referencia, con indicación de las muescas destinadas a la conexión de los bornes y salida de cables. (g).

55

El protector de baterías-acumuladores eléctricos, objeto del presente Modelo de utilidad, podrá fabricarse en cualquier forma y tamaño, así como con materiales y colores más convenientes, no afectando para nada el objeto de la misma.

60

Al propio tiempo se hace constar, que cuando convenga podrán efectuarse unos orificios en la base inferior del protector, al objeto de que los residuos líquidos que pueda desprender la batería u otros líquidos penetrados, tengan salida al exterior, sin que por ello afecte al objeto principal perseguido, que son esencialmente resguardo de la batería.

65

El protector de baterías-acumuladores eléctricos objeto de la presente solicitud de registro de Modelo de utilidad, presentará en los casos que convenga, una ó más franjas situadas a su alrededor, y en sentido horizontal, que tendrán el suficiente refuerzo para que en ellas, y a modo de saliente ó hendidura, pueda encajar un fleje, varilla ó cualquier material idóneo, y que al fin de su carrera, puedan ser acopladas sendas palomillas, tuercas, tornillos ó cualquier medio de sujeción que permita quedar adosado, ya sea a la pared del taller, ó bien del interior del vehículo donde se halle instalado. Con ello se consigue mayor sujeción para su manipulación en el primer caso, y se evita el posible deslizamiento del cuerpo formado entre el protector y la batería en el segundo, a causa del constante movimiento que se halla sujeto el vehículo portador del mismo.

70

75

80



Descrito suficientemente el objeto del presente Modelo de utilidad, solamente cabe hacerse constar que, podrá ser objeto de mejoras, siempre y cuando no se altere su esencialidad, no desvirtuandola el cambio de forma ni los materiales a emplear en su construcción ó formación..

85

REIVINDICACIONES

1ª.- Protector de baterias-acumuladores eléctricos, caracterizado esencialmente por estar constituido por un envolvente de cualquier material lo suficientemente rigido, adaptable a las distintas formas que pueda tener la bateria-acumulador eléctrico a proteger, con asas para su manipulación y traslado, ó sin ellas en los casos de que sea suficiente el asidero de que se halla previsto.

90

2ª.- Protector de baterias-acumuladores eléctricos, caracterizado esencialmente por ser adaptable a una ó varias baterias, y en el que se hallasn practicadas en la tapa correspondiente, las oportunas muescas al objeto de facilitar la conexión de los cables conductores eléctricos en la bateria ó baterias en cuestión.

95

3ª.- Protector de baterias-acumuladores eléctricos, caracterizado esencialmente porque presentará en los casos que convenga, una ó más franjas situadas a su alrededor, y en sentido horizontal, que tendrán el suficimante refuerzo para que en ellas y a modo de saliente ó hendidura, pueda encajar un fleje, varilla ó cualquier material iáéneo, y que al fin de su carrera, puedan ser acopladas sendas palomillas, tuercas, tornillos ó cualquier medio de sujeción que permita quedar adosado, ya sea a la pared del taller ó bien del interior del vehiculo donde se halle instalado.

100

105

110

4ª.- Por "PROTECTOR DE BATERIAS-ACUMULADORES ELECTRICOS; CA-

123052



Sean cuales fueren las circunstancias que concurren en la especialidad del presente Modelo de utilidad caracterizado en el campo de ésta memoria descriptiva.

115 Consta ésta memoria descriptiva de cinco Hojas, foliadas mecanografiadas por una sola cara, numeradas, foliadas y acompañadas de un plano explicativo a título de ejemplo, no limitativo.

Madrid, cinco de Julio de 1.966
P.A.

123052



Fig. 1

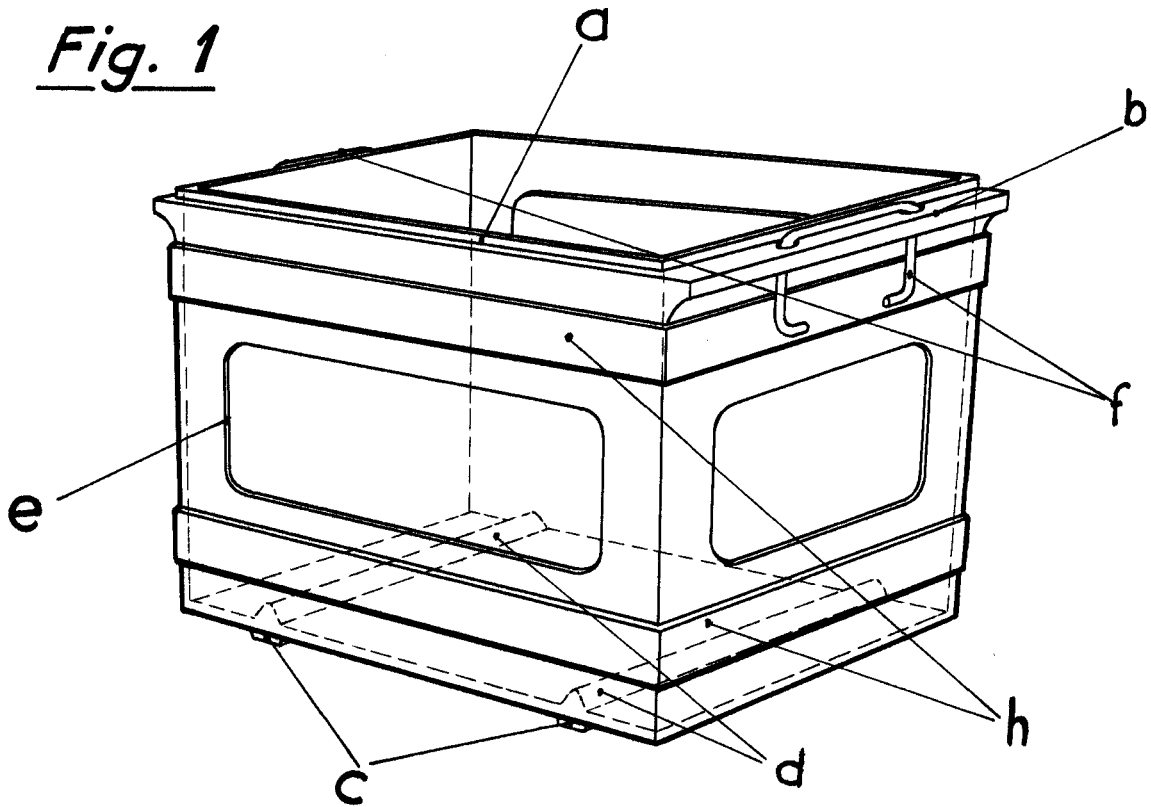
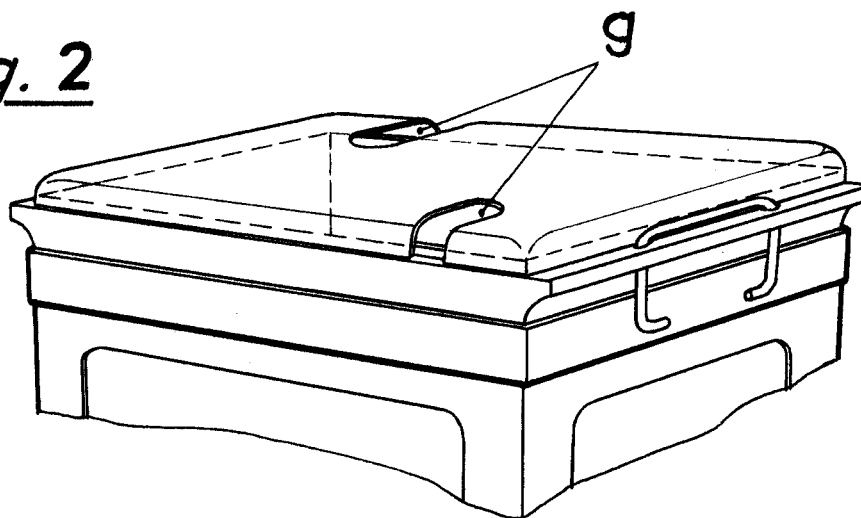

Fig. 2



Madrid, 5 Julio de 1966

P.A.

Escala variable