

MEMORIA DESCRIPTIVA

que se acompaña

a la solicitud de

una PATENTE DE INVENCION por veinte años en España

a favor de

JOHN McDONALD HATTERSLEY, residente en "Valpre", Ashburner Street, Manly, Sydney, New South Wales (Australia)

por

" PERFECCIONAMIENTOS INTRODUCIDOS EN SUAVIZADORES DE NAVAJAS Y HOJAS DE AFEITAR".

La presente invención tiene por objeto un simple y eficaz suavizador para navajas y hojas de afeitar.

Existen varios dispositivos de correa para suavizar navajas y hojas de afeitar, el manejo de las cuales sin embargo, requiere un empleo considerable de tiempo y generalmente estos dispositivos no permiten ejercer sobre las hojas una acción suavizadora satisfactoria.

Otro objeto específico de la presente invención consiste en proveer un dispositivo de uso extremadamente sencillo y que prácticamente no requiere manipulación alguna, evitando por lo tanto pérdidas de tiempo.

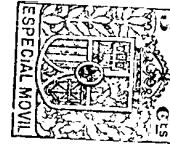

En general, el dispositivo suavizador perfeccionado comprende una pieza de vidrio u otro material con superficie dura y pulida, cóncava en sección transversal y rectilínea en sección longitudinal, combinada con medios para prevenir movimiento de fricción de una hoja sobre dicha superficie en dirección transversal.

Dichos medios pueden consistir en una aleta que se extiende a lo largo de la referida superficie, en dirección longitudinal de la superficie, mientras que en una construcción alternativa dichos medios consisten en una pared o borde alrededor de la superficie frotadora. Esta pared saliente constituye un receptáculo poco profundo de agua para servir como lubricante, siendo el fondo de dicho receptáculo de vidrio u otro material con superficie dura y pulida cóncava en sección transversal y rectilínea en sección longitudinal.

La superficie cóncava del dispositivo puede estar formada como parte de un cilindro de ancho diámetro. O también puede estar formada por dos superficies planas ligeramente inclinadas una hacia otra para constituir un ángulo muy obtuso en forma de V.

Una hoja de afeitar tan solo puede ser suavizada sobre la superficie cóncava en la dirección longitudinal de esta última con el resultado de que cada diente de los filos quede enderezado e igualado. De este modo la acción del dispositivo consiste más bien en corregir que en suavizar.

Con el fin de facilitar la comprensión y ejecución de la presente invención se acompañan a la presente memoria descriptiva dibujos en los cuales:

La fig. 1 es una vista en perspectiva de un suavizador de hojas de afeitar, según la presente invención, combinado con un

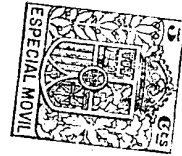

cenicero.

La fig. 2 es una vista en perspectiva de otra construcción de suavizador.

45 Las figuras 3 y 5 son diagramas que ilustran la construcción y acción de un suavizador de hojas de afeitar según la invención.

La fig. 4 es otro diagrama que representa el empleo del dispositivo con una hoja rígida.

50 La fig. 6 es una vista en perspectiva de un suavizador de hojas de afeitar combinado con una cubeta o vaso de enjabonar.

El suavizador de hojas de afeitar consiste en una pieza de vidrio rectangular a con una superficie dura y pulida b de sección curvada cóncava en dirección transversal y de sección rectilínea en dirección longitudinal. Está prevista una aleta c que se extiende a lo largo de la superficie b en dirección longitudinal.

Una hoja de afeitar d que se representa en la fig. 3, en la forma del tipo flexible (Gillette) va apoyada sobre la superficie cóncava b, con sus filos cortantes e paralelos con relación a la aleta c. Al ser ejercida una presión, la hoja se dobla en una extensión limitada por el contacto de la hoja d con la aleta c. La curvatura de la superficie cóncava b está conformada de tal modo que, al aplicarse una presión suficiente para que el centro de la hoja d entre en contacto con la aleta c, los filos cortantes e se ponen en contacto con la superficie b. De este modo, cuando los lados cortantes e se queden por desgaste faltos de filo, unos cuantos pasos de la hoja en la dirección de la aleta c, i. e. en la dirección longitudinal de la hoja bastan para rehacer el corte. Bien que el bisel de los filos cortantes e varíe con los diferentes modelos de hojas, pudo com-

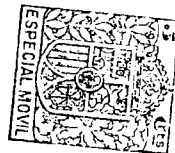

probarse que para una superficie cilíndricamente cóncava un radio de curvatura de tres y media pulgadas es generalmente satisfactorio.

75 Si la aleta g no estuviera provista, podría ser aplicada presión suficiente para hacer la hoja adaptarse ajustadamente a la superficie h, adoptando de este modo la posición que se muestra en la figura 5, en el cual caso, los filos e quedarían fuera de contacto con la superficie h quedando el dispositivo
80 inoperante.

Al emplearse el dispositivo, es importante que la hoja o la superficie h sea primeramente humedecida con agua que sirva de lubricante. Después de unos cuantos pasos con una de las superficies de la hoja hacia abajo, se vuelve dicha hoja, y
85 la operación se repite sobre el otro lado. Claro está que la acción del dispositivo no es, por decirlo así, estrictamente una acción suavizadora en el sentido de afilar, ya que la hoja no está efectivamente desgastada. En este respecto el dispositivo difiere esencialmente de los dispositivos de una naturaleza si-
90 milar en los cuales la hoja sufre una acción frotadora en sus filos cortantes. El inconveniente de suavizar por medio de un movimiento transversal de la pieza a consiste en que se verifica una acción afiladora, lo que tiene por consecuencia, el que el ancho de la hoja se hace cada vez más reducido, de tal modo que con el tiempo la hoja queda demasiado estrecha para poder
95 ser útilmente empleada en su correspondiente máquina de afeitar.

El dispositivo puede también emplearse para hojas de afeitar de un tipo rígido que puede tener o no una parte rígida a lo largo del filo opuesto al filo cortante, según se representa
100 en la fig. 4. En este caso, la aleta g no es necesaria para limitar la flexión o dobladura, pero sirve para impedir el movi-

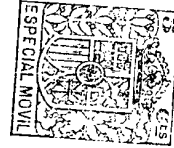

105 miento) frotador en una dirección de ángulos con relación al filo de la hoja, que es indeseable, según queda explicado en lo que precede. En esta figura la superficie cóncava se muestra como producida por dos superficies planas inclinadas a un ángulo obtuso, una con relación a otra, para formar una superficie de sección en forma de V.

110 Además, dicho dispositivo puede emplearse para suavizar hojas de navajas del tipo corriente, estando la aleta g alojada en el "hueco" de la hoja, impidiendo la fricción de la hoja contra su filo.

115 Puede comprobarse que, si la hoja de navaja sufre la acción de fricción sobre un dispositivo suavizador, después de su empleo, al sacarse ^{de} la navaja ^{o del peine} para ser limpiada, y limpiándola luego para volverla a colocar en la navaja, ^{o en el peine} la hoja conserva un filo suave o filos suaves durante un periodo mucho más largo que el de costumbre.

120 El dispositivo suavizador que acaba de ser descrito puede montarse en cualquier clase de soporte conveniente y puede, por ejemplo, ser combinado con otro artículo tal como por ejemplo, un cenicero o aun la base de un soporte de espejo para afeitarse.

125 En el caso de que dicho dispositivo vaya combinado con un cenicero, según se indica en la fig. 1, dos partes del cenicero i de cualquier forma deseada pueden estar previstas a cada lado de la pieza suavizadora g. Están previstas entalladuras i en los bordes del cenicero para la colocación de cigarrillos.

130 La fig. 6 representa un cubilete o vaso de enjabonar para afeitarse k de construcción ordinaria, pero con una pieza suavizadora a que forma con él una sola pieza. Están previstas entalladuras m a los lados de dicho cubilete para formar ceniceros

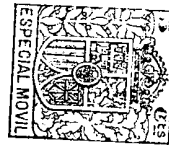

Otra forma de construcción del dispositivo se representa en la fig. 2. En este caso, los lados n de la pieza a se extienden hacia arriba por encima de la superficie b para formar un receptáculo para contener el agua, de tal modo que la hoja de afeitar quede totalmente sumergida y lubricada durante el acto de suavizar. Para su empleo con hojas rígidas, la aleta c puede ser suprimida con esta construcción de dispositivo, ya que los lados extendidos hacia arriba servirán para impedir el frotamiento de la hoja en dirección transversal en caso de que la superficie b fuese solo un poco más ancha que la hoja.

La pieza a puede estar constituida por materiales distintos del vidrio, con una superficie dura y pulida, tales como china, porcelana o piedra, quedando bien entendido que ^{con} el nuevo dispositivo no se trata de producir un nuevo filo cortante, sino de restituir la hoja a su estado original.

Queda bien entendido que la presente invención no se limita a las dos formas de ejecución representadas y descritas, sino que abarca cualquier otra forma de ejecución sin salir del principio que rige la presente invencion.

150 **N O T A.**

En resumen: La PATENTE DE INVENCION recaerá sobre las reivindicaciones siguientes:

155 1ª.- Perfeccionamientos introducidos en un suavizador para navajas y hojas de afeitar, constituido por vidrio u otro material duro que lleva una cara pulida, cóncava en sección transversal y rectilínea en sección longitudinal, caracterizados por que están previstos medios para impedir el movimiento de fricción de una hoja de afeitar en dirección transversal, mientras permite el movimiento de fricción en el sentido longitudinal.

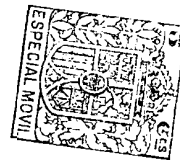

160 2ª.- Perfeccionamientos, según la reivindicación 1ª, caracterizados porque dichos medios consisten en una aleta sobre la cara cóncava que se extiende en dirección longitudinal.

165 3ª.- Perfeccionamientos, según las reivindicaciones 1ª y 2ª, introducidos en un suavizador destinado particularmente para hojas de afeitar, caracterizados porque dichos medios consisten en un borde relevado o saliente alrededor de la superficie cóncava que sirve también para formar un receptáculo poco profundo para agua que sirve de lubricante.

170 4ª.- Perfeccionamientos, según las reivindicaciones anteriores, caracterizados porque la superficie cóncava es en parte cilíndrica.

175 5ª.- Perfeccionamientos, según las reivindicaciones anteriores, caracterizados porque la superficie cóncava está formada por dos caras planas inclinadas una hacia otra para constituir una superficie en forma de V de sección transversal.

180 6ª.- Perfeccionamientos, según las reivindicaciones 1ª, 2ª, 4ª o 5ª, consistentes en una pieza de vidrio u otro material conveniente duro y liso, caracterizados porque dicha pieza va combinada con uno o varios ceniceros dispuestos a los dos lados de la misma.

185 7ª.- Perfeccionamientos introducidos en un aparato suavizador consistente en una pieza de vidrio u otro material conveniente duro y liso, según las reivindicaciones anteriores, caracterizados, porque dicha pieza va combinada con un vaso de enjabonar, formando una sola pieza con la pared de este último.

8ª.- Se reivindica por último, como objeto sobre el que ha de recaer la PATENTE DE INVENCIÓN que se solicita por veinte años en España:

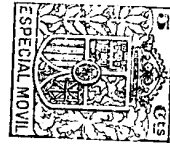

190

” PERFECCIONAMIENTOS INTRODUCIDOS EN SUAVIZADORES DE NAVAJAS
Y HOJAS DE AFEITAR”

Todo conforme queda expresado en la presente Memoria que consta de ocho hojas escritas a máquina por una sola cara y dibujos que se acompañan.

Madrid 13 de Mayo de 1.931.

ALFONSO UNGRIA

P. P.

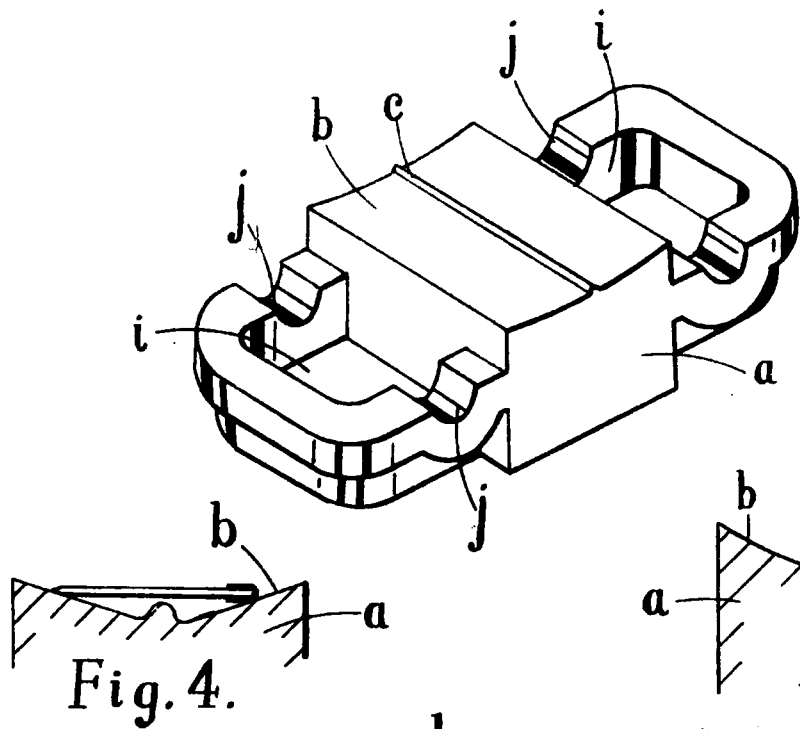

Fig. 1.

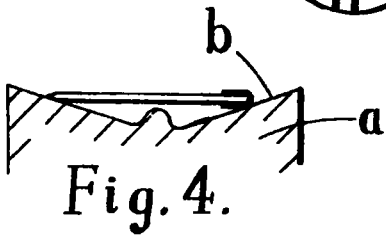
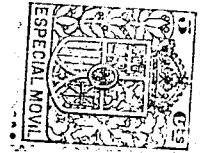

Fig. 4.

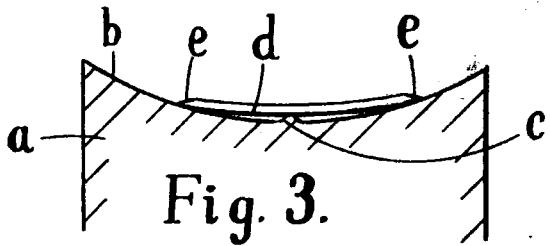

Fig. 3.

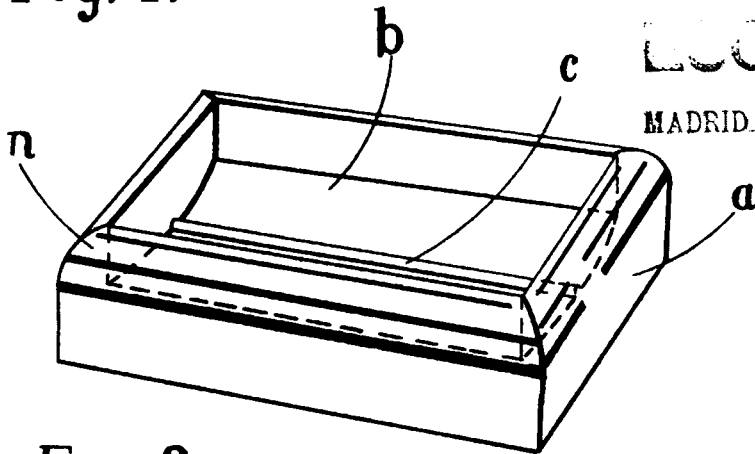

Fig. 2.

BOCALA VARIABLE

MADRID 11 DE Mayo DE 1921

ALFONSO UNGRIA
P. R. *Alfonso Ungria*

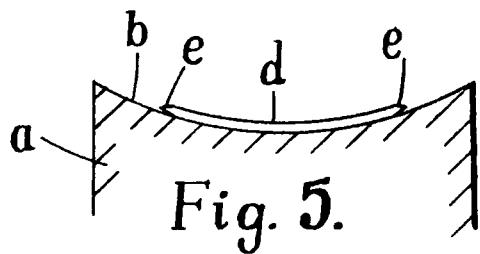

Fig. 5.

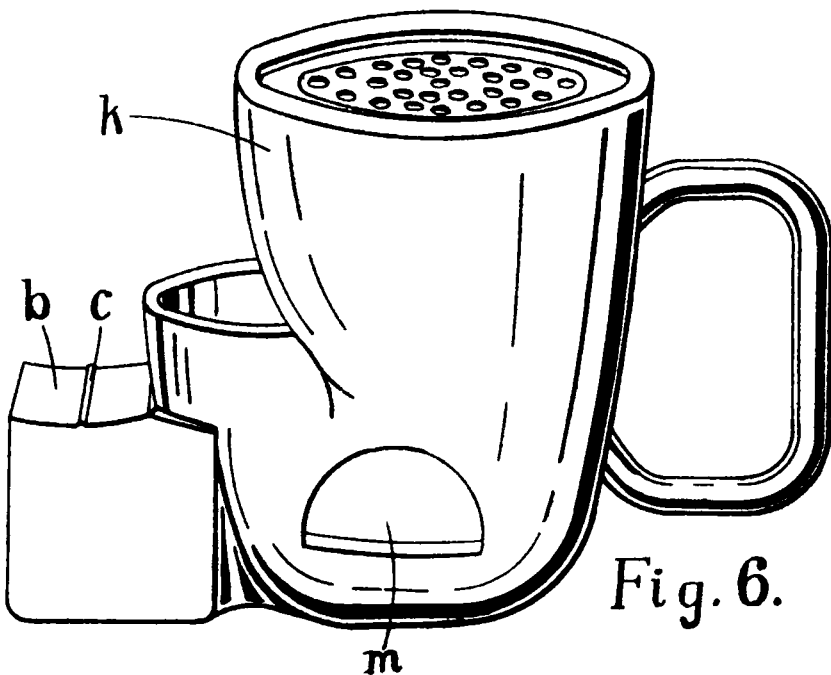

Fig. 6.