

1227

18 JUL



P - 32.232

Carro cesto autoservicio

122715

MEMORIA DESCRIPTIVA

para solicitar

M O D E L O     D E     U T I L I D A D

en

E S P A Ñ A

por VEINTE años

a nombre de TIRLET ESPAÑOLA, S.A. entidad española, establecida en Zubieta 21, Burcaña-Baracaldo, Bilbao, Vizcaya, por:

"CARRITO PARA MOVIMIENTO DE CESTILLOS PARA ESTABLECIMIENTOS DE AUTOSERVICIO Y SIMILARES".

La presente memoria hace referencia a un carrito para movimiento, dentro de los comercios, de los cestillos de autoservicio vacíos. Su sencillez, agilidad de movimiento, poco volumen y peso y reducido costo, hacen de él un elemento complementario de grandes aplicaciones en los comercios montados bajo la fórmula de venta de autoservicio.

Intentando reducir al mínimo el número de cestillos de autoservicio necesarios para un establecimiento se ve la necesidad de dotarles de la posibilidad de seguir un ciclo continuo cerrado, pasando de su almacenamiento a la entrada

122715

18 JUN



del establecimiento a manos del cliente, de él a un almacenamiento a la salida del establecimiento y de aquí, de un modo rápido y cómodo, nuevamente al almacenamiento de entrada, colocándolo en posición de ser usado de nuevo por la clientela.

5

El carrito para cestas de autoservicio, objeto de esta memoria, se ha concebido con el fin de satisfacer esta necesidad. A continuación, y con referencia al dibujo que acompaña la presente memoria, se hace una descripción detallada de los elementos que constituyen el carrito a título no limitativo, en cuanto a su realización susceptible de todas aquellas modificaciones de detalle que no alteren fundamentalmente sus características esenciales.

10

Consta el cestillo de un aro superior (1), soldado a dos apoyos laterales (2) en U, soldados a su vez en dos pies (3) en forma de aro alargado abierto y provistos de ruedas autorientables(4) que permiten el movimiento del elemento en cualquier dirección. Estas últimas están montadas giratoriamente en las abrazaderas que constituyen los codos de (3) mediante chapas troqueladas soldadas, sobresaliendo del contorno de la base inferior.

15

20

Se hace constar expresamente que cualquier modificación que se introduzca en el objeto descrito en cuanto a materiales, dimensiones, proporciones, etc., se considerará incluida dentro del área de protección de la presente modalidad, siempre que con las mismas no se modifique su esencialidad característica.

25

30

122715

N O T A



Los puntos que como característica de novedad se presentan para que sean objeto de este Modelo de Utilidad en España, por VEINTE años, son los siguientes:

5

1.- Carrito para movimiento de cestillos para establecimientos de autoservicio y similares, caracterizado por un cuerpo de varilla entramada, dotado de ruedas inferiores, estando el cuerpo formado por un aro superior, horizontal en posición de trabajo, soldado a dos soportes verticales en forma de U, soldados a su vez a dos aros inferiores horizontales, alargados y abiertos, que forman el apoyo del conjunto y están provistos, de chapas troqueladas soldadas que soportan cuatro ruedas autoorientables.

10

2.- Carrito para movimiento de cestillos para establecimientos de autoservicio y similares.

15

Tal y como se ha descrito en la Memoria que antecede y representado en el dibujo que se acompaña y para los fines que se han especificado.

Esta Memoria consta de tres hojas escritas a máquina por una sola cara.

20

18 JUN 1963

Alberto de Elizabury  
Por Poder

LO/.

M Qu

18 JUN



122715

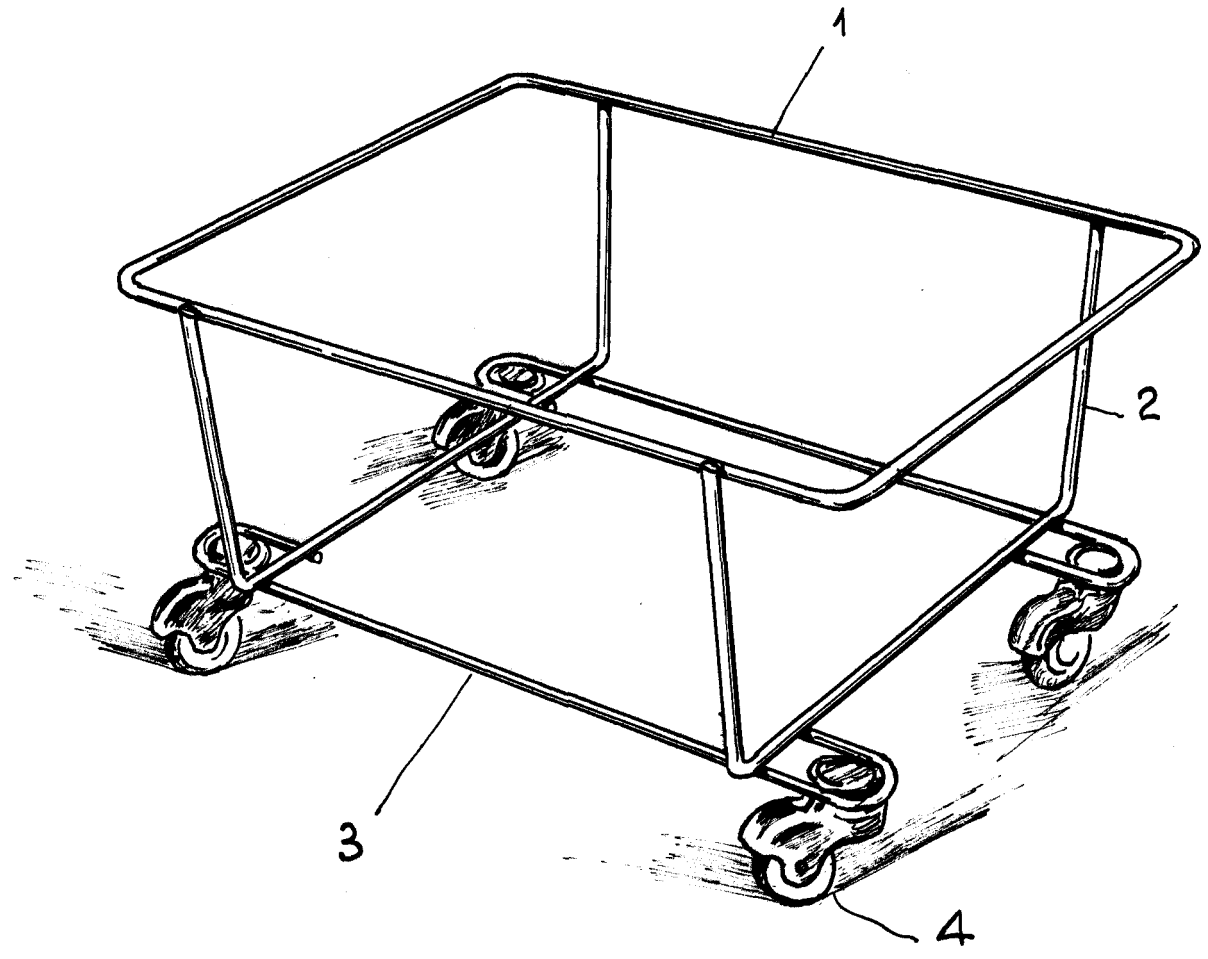

ESCALA VARIABLE

*Arle*  
Alberto de Esabara  
Por Poder.