

22631



122631

MEMORIA DESCRIPTIVA  
para solicitar  
PATENTE DE MODELO DE UTILIDAD  
e n  
E S P A Ñ A  
por VEINTE años

por "BOLSA PROTECTORA PARA TEÑIDO DE BOBINAS TEXTILES"

A nombre de:

Don Juan TORRES LAVILLA, de nacionalidad española,  
domiciliado en:

Tarrasa (Barcelona), calle Faraday, nº 175

.....  
\*\*\*\*\*

El objeto de la presente solicitud de patente de modelo de utilidad, se refiere a una bolsa protectora para el teñido de bobinas de fibras textiles, en aparatos normales o de presión, cuyas características de novedad le confieren la cualidad de aportar, a la función a que se des-

5



tina, la ventaja de que produce una perfecta protección de las bobinas que no se estropean, deforman ni dañan durante el tintaje.

10 En el adjunto plano, para facilidad de la descripción y sin carácter limitativo alguno, por lo tanto, se ha representado una forma de realización del modelo que se preconiza.

La figura 1 representa una bolsa destacada, y  
La figura 2 representa un detalle de montaje.

15 Como puede apreciarse, esta bolsa protectora consiste en una envolvente cilíndrica (1), de tejido perforado, con fondo circular (2), dotado de agujero y de un orificio circular central (3) destinado a posibilitar el paso del tubo (4) conductor del tinte si se trabaja con  
20 aparatos de presión. En la periferia de la bolsa lleva esta bolsa un dobladillo (5) por cuyo interior pasa un cordón (6) que permite cerrar la bolsa cuando en su interior se ha colocado la bobina (7) correspondiente.

25 Este modelo es realizable en cualesquiera tamaños y materiales adecuados, siendo susceptible de toda clase de modificaciones de detalle, en tanto que éstas no alteren su fundamento.

-:- N O T A -:-

30 Los puntos de invención propia y nueva que se presentan para que sean objeto de esta patente de modelo de utilidad, en España, por veinte años, son los siguientes:

35 1.º.- Bolsa protectora para tejido de bobinas textiles, caracterizada porque comprende una envolvente cilíndrica de tejido perforado, con fondo circular dotado de agu-

122631



40 jeros y en el que va, centrado, un orificio, asimismo circular, destinado al paso del tubo conductor del tinte, poseyendo la envolvente, en la periferia de su boca, un dobladillo a través del que corre un cordón que posibilita el cierre de la bolsa una vez se haya colocado en su interior la materia textil a teñir.

29.- BOLSA PROTECTORA PARA TEÑIDO DE BOBINAS TEXTILES".

45 Tal y como se ha descrito en la memoria que antecede, representado en el dibujo que se acompaña y para los fines que se han especificado.

Consta la presente memoria descriptiva de tres hojas escritas a máquina por una sola cara.

Madrid, 15 de Junio de 1966

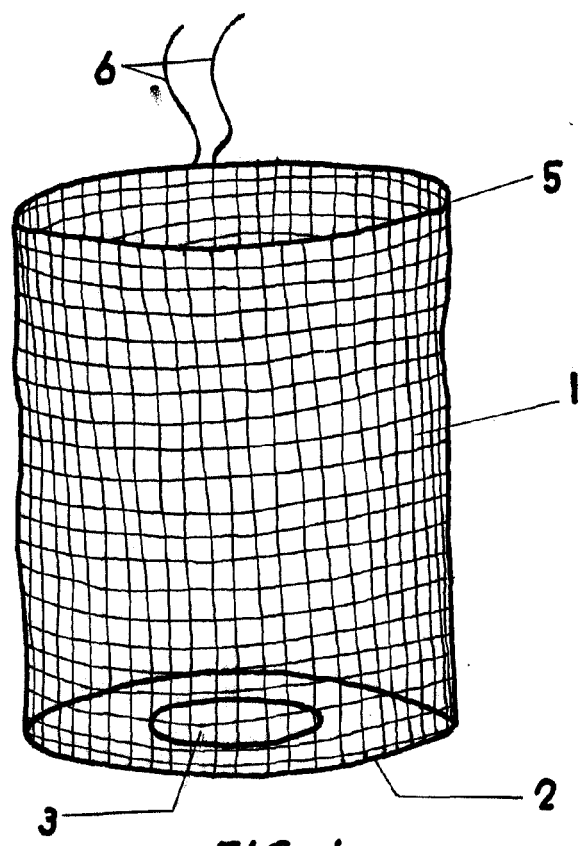

FIG-1

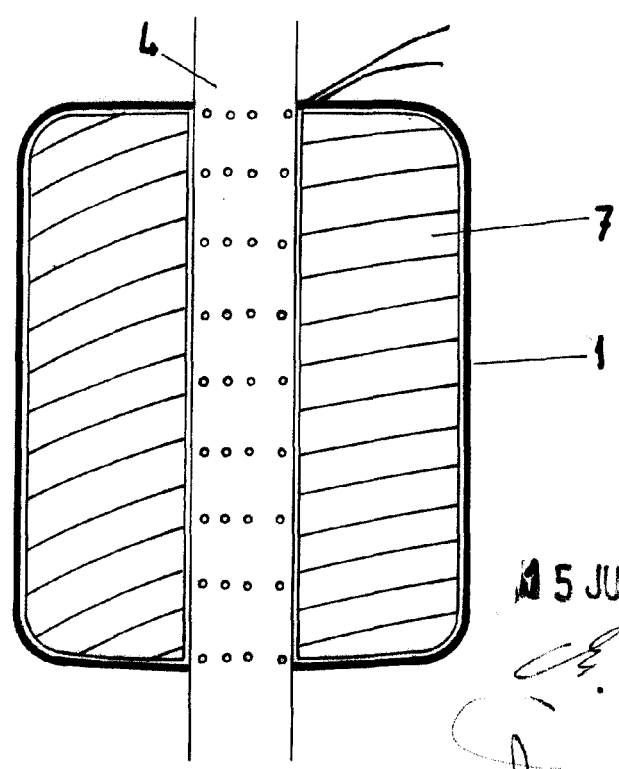

FIG-2

ESCALA VARIABLE

5 JUN 1966  
*[Handwritten signature]*

*LAVILLA*

LAVILLA