



En la citada hoja de dibujos queda representada una vista en sección longitudinal del portalámparas cuyo registro se preconiza, y se aprecian las siguientes referencias:

1.- Portacasquillos, construido en goma u otro material aislante apropiado, cuyo interior va roscado para recibir a la bombilla correspondiente. El casquillo lleva unos tirantes o arandelas de fijación sobre la zona interior de la carcasa aislante.

2.- Planos curvos del elemento de protección antivibrante, cuya forma es sensiblemente semiesférica, truncada en la zona del portacasquillo.

3.- Plano anular previsto para la fijación del portalámparas, por medio de las correspondientes perforaciones.

La zona superior del portalámparas en relación con la posición relativa del plano, comporta una cobertura discoidal de protección, e inferiormente una arandela metálica que asegura la indeformabilidad del plano anular citado -3- y cuya arandela va también perforada a los mismos fines de fijación.

4.- Tirantes o medios de fijación complementaria del portacasquillos en el interior y parte superior de la carcasa básica 2.

El casquillo presentara los naturales medios de conexión.

5.- Sección tubular lateral, dispuesta para alojamiento de los cables bifilares de alimentación de la lámpara correspondiente.

Esta guarnición va constituida en el mismo material aislante y forma parte integrante de la referida carcasa -2-.

6.- Rebordeado periférico constituido en la parte inferior y saliente de la carcasa -2-.

Dicho reborde de perfil curvo, actúa de medio de fijación de la varilla superior de la jaula -7-.

Esta fijación se realiza por simple presión y resulta de fácil montaje y desmontaje, en los casos de reposición de bombillas.

7.- Jaula de protección de la bombilla, de tipo indeterminado, que queda fijada, tal como se ha descrito, por medio del reborde superior anular -6-.

Esta memoria descriptiva consta de cuatro hojas, foliadas y mecanografiadas por una sola de sus caras y a dos espacios.

Madrid, 14 JUN de 1.966

EL AGENTE OFICIAL.



14

122620

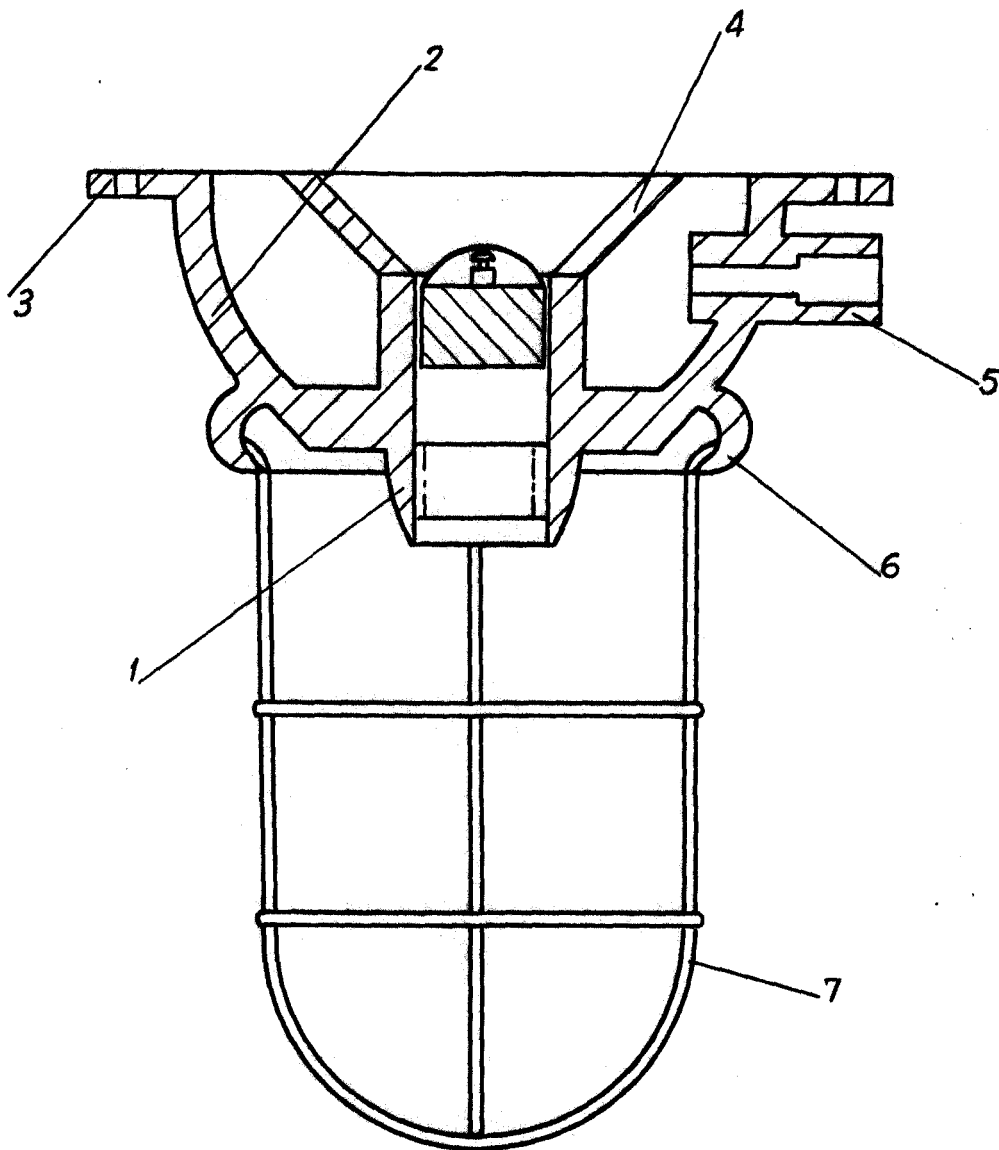

Escala variable.

Madrid, 14 JUN 1966
José Luis Rodríguez Pomatta
P. P.