

122618



122618

M E M O R I A    D E S C R I P T I V A

que se acompaña a la solicitud de un

MODELO DE UTILIDAD

que se solicita por veinte años en España, a favor de D. José Miguel Nevares Yraola, domiciliado en VALLADOLID.- Muro, 6.

p o r

" CAJA PARA EL TRANSPORTE PROTEGIDO DE PIEZAS DE VAJILLA "

"="="="="="="="="="="="

El presente registro de Modelo de Utilidad, concierne como su enunciado indica, a una caja para el transporte protegido de piezas de vajilla, de acuerdo con la descripción detallada que de la misma se realiza, debiendo interpretarse siempre este concepto en su más amplio sentido y nunca en limitativo.

5

Este resultado industrial mejora notablemente todo cuanto sobre el particular se conoce y utiliza actualmente, tanto por su sencillez constructiva como de aplicación, resistencia, duración, indeformabilidad, perfecto acoplamiento de piezas, aprovechamiento al máximo de la capacidad cúbica, fácil armado y desarmado, total recuperación de los envases, estética y economía.

10

Para la debida comprensión de este objeto, se adjunta a la presente memoria descriptiva, una hoja de planos en la que a título de ejemplo, se representan todas y cada una de las partes que lo forman y relación que guardan en-

15



122618

tre sí.

En la citada hoja de dibujos queda representado:

20

FIGURA PRIMERA.- La misma muestra una vista en perspectiva anterior de la caja parcialmente desplegada.

FIGURA SEGUNDA.- Es otra perspectiva anterior de la citada caja cuyo registro se preconiza, bajo una sección longitudinal y que aparece desplegada.

25

FIGURA TERCERA.- Es una vista posterior de la caja, abierta, en la que esquemáticamente se ilustra el acondicionamiento de las piezas correspondientes.

FIGURA CUARTA.- Es una vista en planta de la caja totalmente cerrada.

30

En estas figuras y con el mismo valor en todas ellas, se aprecian las siguientes referencias:

1.- Laterales de la caja, de material y formas apropiados, que determinan la formación de un cuerpo cúbico o paralelepípedo.

35

El envase en si está formado por cuatro laterales asociados y una base o fondo.

2.- Tapas, que cierran el envase por su parte superior.

Estas tapas comprenden dos secciones:

40

A.- Tapa posterior, que cubre la parte media transversal posterior de la caja y cuyo plegamiento, establece una base de apoyo para tazas o vasos, dispuestos en la parte superior y anterior de la caja, detalle -C- de la figura 1ª de la adjunta ilustración.

45

B.- Parte media anterior y transversal, cuya misión es específica de cierre, contando con una solapa para su introducción y aseguramiento de cierre.

C.- Cavidad formada por la tapa posterior -A-, cuya misión ha sido descrita.

D.- Sola pa de cierre de la tapa -B-.

50

3.- Tapas inferiores de guarnición sobre las que se apoyan la tapa posterior -A-.



Estastapas laterales enfrentadas y de disposición abatible, detalle de las figuras 2ª y 3ª del plano anexo.

55 4.- Disposición de planos cruzados perpendicularmente, previstos en la parte anterior de la caja y en sentido de altura, que crean unos alojamientos para facilitar la colocación regular y racional de un determinado número de piezas de vajilla, tal como tazas, vasos o similares, según detalle representado en la figura 2ª seccionada, del plano adjunto.

60 La caja queda interiormente dividida en dos mitades sensiblemente iguales, detalle -E- de la figura 1ª del plano, cuya división facilita la colocación en la parte anterior de vasos o tazas y en la posterior de platos.

5.- Tapa interior media de la zona anterior de la caja.

65 Esta tapa interior, comporta una solapara -F- que en su posición plegada, detalle de la figura 2ª del plano, crea un plano divisorio en la parte superior anterior de la caja, y forma dos compartimientos, destinados a contener tazas, complementandose esta disposición con los planos perpendiculares -4-.

70 6.- Tapa igual y solidaria con la tapa -5- y cuya misión es la misma, de formación de alojamiento para una tapa.

75 7.- Planos dispuestos en la cavidad posterior de la caja y en posición oblicua inversa, con apoyo respectivo en el fondo y ambos laterales interiores y que forma, un acondicionamiento para un determinado número de planos, los que quedan anteriormente protegidos por el tabique -E- y superiormente por las tapas interiores -3- y exterior -A-.

Con la referencia -8- se muestran las piezas de vajillas colocadas racionalmente en el interior de la caja.

80 Las flechas representadas en las figuras que se acompaña identifican la disposición de plegados sucesivos para el cierre y acondicionamiento de la caja de embalaje ajustada a los principios de la Invención.

En estas condiciones este embalaje permite el transporte ase-





115

porque la caja queda dividida en dos compartimientos longitudinales, por la aplicación de un plano intermedio vertical, con apoyo en la base y laterales adyacentes.

120

5ª.- Caja para el transporte protegido de piezas de vajilla, según las reivindicaciones anteriores, caracteriza esencialmente porque el alojamiento posterior del envase, comporta dos planos dispuestos oblicuamente, con apoyo en la base y laterales y que actúa de medio de fijación de platos, los que quedan protegidos superiormente por las tapas interiores mencionadas.

125

6ª.- Caja para el transporte protegido de piezas de vajilla, según las reivindicaciones anteriores, caracterizada esencialmente porque comprende la disposición de unos planos que se cortan perpendicularmente formando compartimientos para contención de tazas o similares y que están situados en posición vertical en la zona interior y anterior de la propia caja.

130

7ª.- Caja para el transporte protegido de piezas de vajilla, según las reivindicaciones anteriores, caracterizada esencialmente, porque en la parte anterior, transversal y en un lateral, existen dos tapas interiores abatibles, que presentan una solapa que en su posición sobre los compartimientos anteriores descritos complementa a estos y aumenta su capacidad, sirviendo esta tapa interior de apoyo a la tapa exterior correspondiente.

135

8ª.- CAJA PARA EL TRANSPORTE PROTEGIDO DE PIEZAS DE VAJILLA.

Todo ello tal y como se describe en el cuerpo de la presente memoria descriptiva y se reivindica en su nota.

Esta memoria descriptiva consta de cinco hojas foliadas y mecanografiadas por una sola de sus caras y a dos espacios.

Madrid, 14 de junio de 1.966

POR AUTORIZACION DEL SOLICITANTE.

*José Luis Rodríguez Domínguez*  
P. F.

Fig. 1

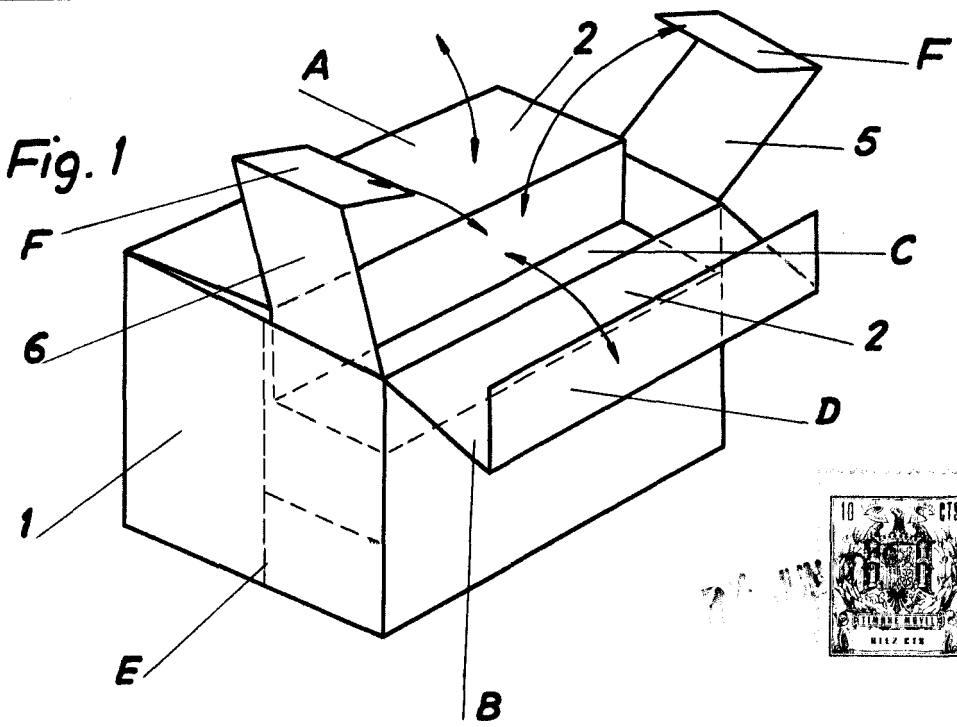

Fig. 2

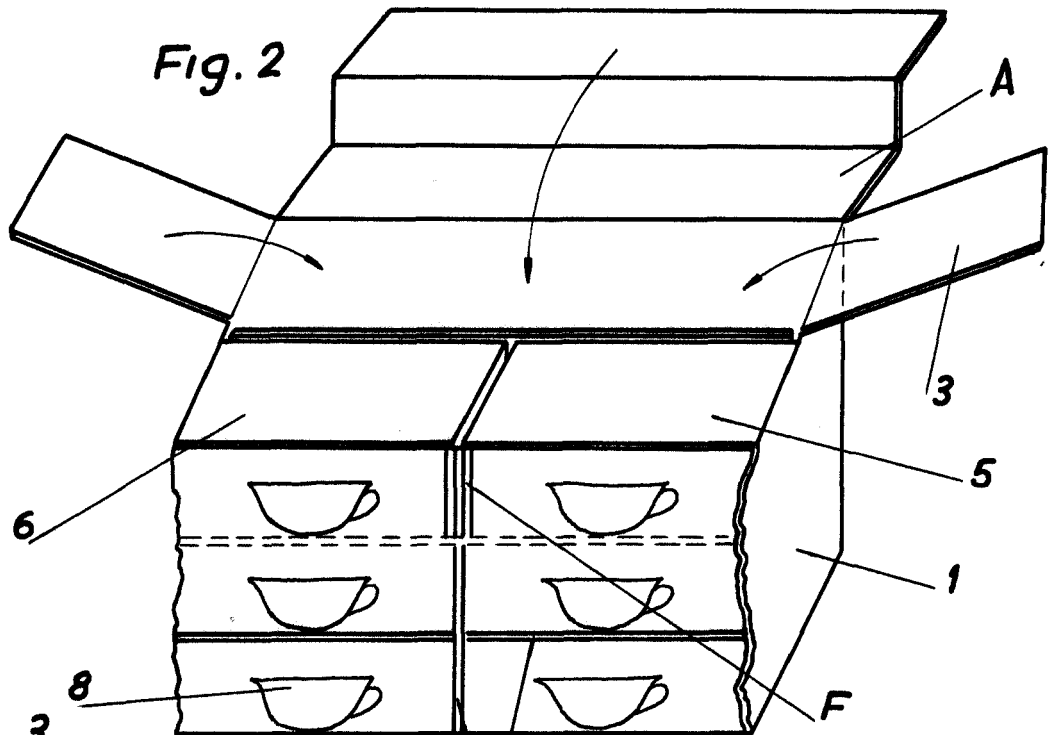

Fig. 3

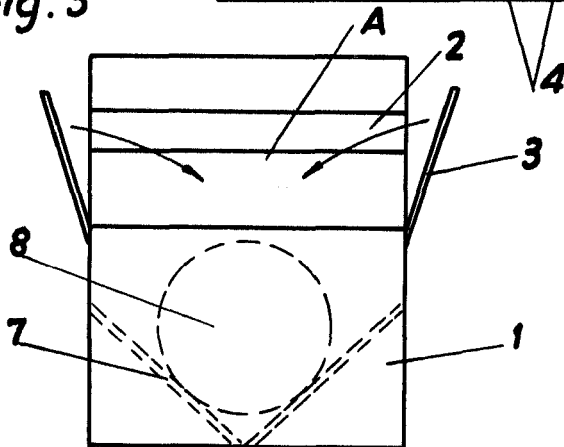
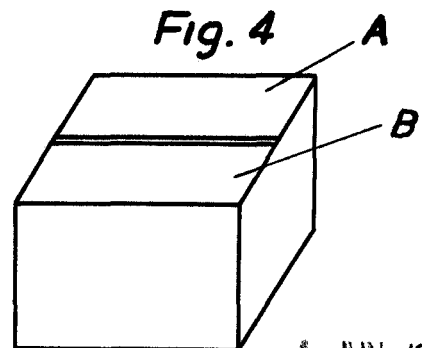

Fig. 4



Escala variable.

JUN 1966  
 José Luis Rodríguez Domínguez  
 Madrid