



MODELO DE UTILIDAD

por VEINTE años

a favor de D. Antonio FERNANDEZ ARAUJO

de nacionalidad española

domiciliado en Madrid, Marqués de Santa Ana 30

por:

"ASIENTO LIGERO PERFECCIONADO"



Memoria descriptiva

El Modelo de Utilidad, objeto de la presente memoria se refiere, como su título indica a un asiento de forma semi-hemisférica y de peso notablemente reducido dado que está conformado preferentemente en materiales moldeables, sintéticos del tipo llamado "espuma" por lo cual presentan la cualidad de amoldarse perfectamente a la forma del cuerpo siendo muy mullido dentro de una gran economía ya que solo consta de la mencionada semiesfera, forrada interiormente de material apropiado formando gajos y representando diversas combinaciones de colores alegres ya que preferentemente se destina este asiento, a playa, jardines, piscinas, etc.

Esta semiesfera presenta el forro interior rebordeando este casquete, pudiendo ser de igual o de diferente naturaleza el forro exterior.

Para la mejor comprensión del invento que se preconiza se acompaña una hoja de planos en la que en dos figuras se detalla suficientemente la constitución y disposición de sus elementos componentes así como su utilización.

La figura primera representa una vista en perspectiva del asiento a que nos referimos y la segunda una sección diametral en la que a título de ejemplo no limitativo se detalla una realización práctica del mismo.

La numeración que acompaña a las figuras tiene el mismo significado para ambas siendo este el siguiente:

1.- Semiesfera o cuerpo.



- 2.- Reborde.
- 3.- Gajos del forro.
- 4.- Sectores de forro del reborde.
- 5.- Centro de remate del forro.
- 5.- 6.- Forro exterior.

10.- La pieza hemisférica (1) conformada con materiales sintéticos expandidos de tipo "esponja", se dispone apoyado directamente sobre el suelo, y provisto en su parte interior de un forro, de colores y dibujos adecuados, conformado preferentemente por gajos (3) para adaptarse a su forma, los cuales se prolongan forrando también el reborde (2) con sus sectores (4) reuniéndose todos en el fondo en un punto (5). Exteriormente se forrará asimismo la zona (6).

15.- Por sus cualidades de adaptación resulta de gran comodidad, ligero peso, y notable economía.

Serán independientes del objeto de la presente invención los materiales, forma, colores y dimensiones y en general todo cuanto no altere la esencialidad del invento.

20.- Descrita suficientemente la naturaleza y objeto de este Modelo de Utilidad, se hace constar que las características esenciales sobre las que ha de recaer la concesión del mismo se hallan comprendidas en las siguientes:

REIVINDICACIONES

25.- 1ª.- Asiento ligero perfeccionado, caracterizado por comprender un asiento conformado por una pieza semi-hemisféri



- 4 -

5.- ca o casquete, preferentemente de materiales moldeables expandidos o espuma, forrado del material conveniente formando gajos o disposición similar tanto interior como exteriormente, forro que cubre los rebordes del casquete, disponiéndose este para su uso situado directamente en el suelo.

2º.- ASIENTO LIGERO PERFECCIONADO.

Todo ello tal y como se reivindica en la presente memoria que consta de CUATRO hojas escritas por una sola de sus caras y planos que la ilustran.

Madrid, 14 de Junio de 1.966



FIG 1ª

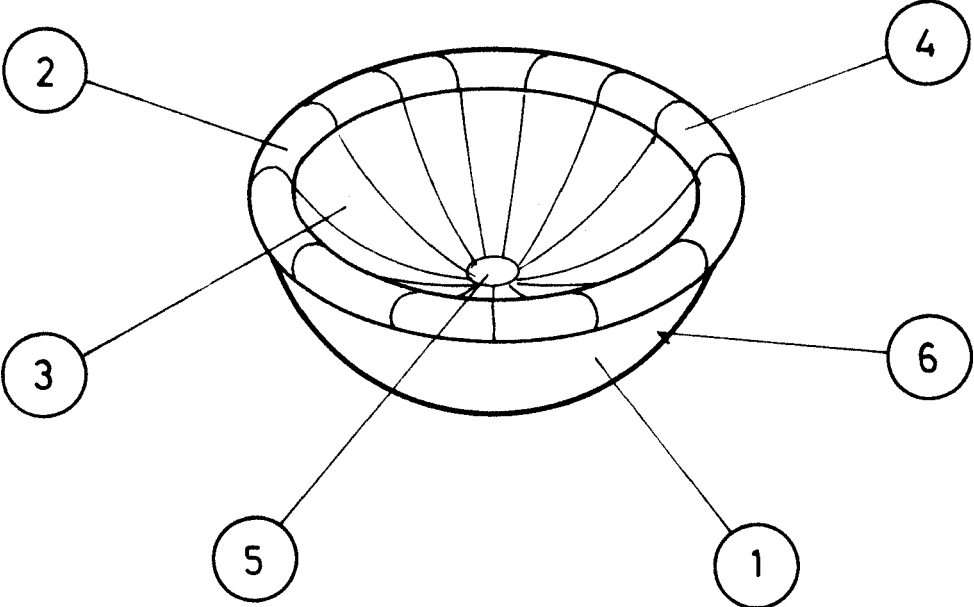
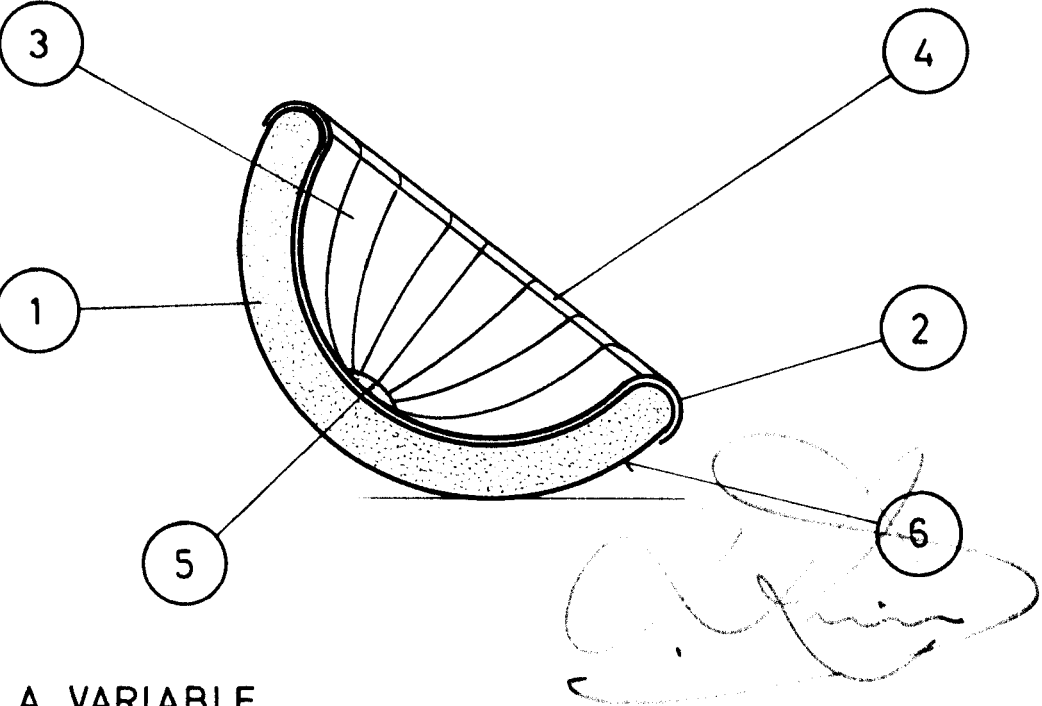

FIG 2ª



ESCALA VARIABLE