

122588

*Memoria Descriptiva**sobre:***"ESTRUCTURA DE SUSPENSION PARA SILLONES"**

*Solicitante:* D. JOSE ALCANIZ VALIENTE, de nacionalidad española, residente en: Virgen de la Rosa, s/n  
-CASSETAS- Zaragoza.

El presente modelo de utilidad se refiere a una estructura de suspensión para sillones, que aporta al conjunto gran elasticidad, fortaleza y estética.

5. Está formada la estructura por dos elemenos

tos de apoyo, consisten en dos ues paralelas invertidas, de ramas divergentes cuyos extremos constituyen los cuatro elementos de apoyo de la estructura.

En cada una de las ramas centrales de dichas ues,

5. se fija por su parte superior el elemento elástico, formado por una pletina de material elástico, doblada en forma de U con su abertura dirigida hacia

atrás. Los dos elementos constituidos por la U inferior de apoyo y la superior que forma el dispositivo

10. en suspensión, se une mediante una barra transversal.

También en la rama central de las ues de apoyo, se dispone por su parte inferior y cerca de la rama posterior,

un elemento elástico, tal como un resorte helicoidal, que sobresale del extremo de dicha rama posterior, de

15. forma que al apoyar el conjunto sobre el suelo lo hará primeramente sobre la rama anterior de las ues de apoyo y sobre los extremos de estos resortes, apoyando sobre la rama posterior cuando soporte la estructura

un determinado peso y el resorte se comprima lo suficiente,

20. como para que el extremo libre de dicha rama posterior toque en el suelo.

A continuación y para mejor comprensión de lo anteriormente expuesto, se hace una descripción mas detallada con referencia al dibujo adjunto, en el cual se representa la estructura de la invención en perspectiva.

25.

Los elementos de apoyo están formados por dos ues l-l' paralelas, de ramas divergentes, pero formando la rama anterior 2 un ángulo con la rama central, menor que el que la rama posterior 3 forma con dicha

30.

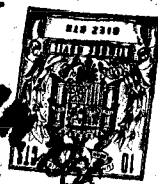



- rama central. Las dos ues disponen por su parte interior de un resorte 4 fijado a la rama central cerca de la rama 3. Estos resortes 4, son de una longitud tal que sobresalen del extremo de su rama más próxima 3, de forma que al apoyar las ues sobre el suelo, lo harán por el extremo libre de las ramas 2 y mediante dicho resorte 4, para lo cual dispone en su extremo libre de un tapón 5 con una cabeza o ensanchamiento que facilita dicho apoyo.
- 5.
10. En las ramas centrales de las ues de apoyo, se fija por su parte superior una segunda U 6-6', cuya abertura está dirigida hacia la parte posterior y cuyas ramas son sensiblemente paralelas. Estas ues constituyen los elementos de suspensión de la estructura, para lo cual estarán construidas preferiblemente mediante pletinas de material elástico, tal como pletinas aceradas. La fijación de los ues de suspensión a las de apoyo se realiza mediante tornillos 7. Los dos conjuntos formados por ambas ues, se disponen paralelos entre si unidos mediante la barra transversal 8 que se fija a la rama central de apoyo y a una de las laterales de suspensión, mediante tornillos 9.
- 15.
- 20.
25. La rama superior de las ues de suspensión disponen de dos orificios 10 para la fijación a las mismas de la estructura del sillón, pudiendo disponer también de un orificio central 11, mostrado en una de las ramas, en el que se dispone una escuadra 12 para facilitar y asegurar el encaje de los perfiles del sillón.
- 30.



- Cuando el asiento o sillón se fija a la estructura anteriormente descrita, como ya se ha dicho el apoyo sobre el suelo lo constituye los ex tremos de los ramas anteriores 2, y el tapón 5 de los resortes 4. Al sentarse una persona dichos re sortes se comprimen, apoyando entonces sobre el suelo el extremo de las ramas o patas posteriores 3, pero en este momento y debido a la elasticidad de las ues 6-6' que constituyen los elementos de suspensión, la rama superior libre se acercará a la inferior dependiendo del peso que soporte, actuando la parte central curva de dichas ues como elementos elásticos del sillón, aunque como es natural, es tas ues de suspensión pueden ser de suficiente consistencia como para no actuar como elementos elásticos, quedando entonces esta función exclusivamente para los resortes 4.
- 5.
- 10.
- 15.

- La sencillez de este estructura es enorme en cuanto a su construcción, números de elementos que la componen y montaje, aportando además gran estética al sillón del que forme parte. Los extremos libres de las ramas o patas de las ues de apoyo, pueden revestirse de plástico o cualquier otro material adecuado, que al mismo tiempo que evite el rallado sobre el piso, aminore el ruido o golpe producido al soltar o mover el sillón.
- 20.
- 25.

- N O T A -

- Descrita suficientemente la naturaleza del invento, así como la manera de realizarlo en la práctica, debe hacerse constar que las disposiciones an-
- 30.

teriormente indicadas son susceptibles de modificaciones de detalle en cuanto no altere su principio fundamental, siendo lo que constituye la esencia del referido invento y por lo que se solicita Modelo



5. lo de Utilidad por 20 años en España, sobre: "ESTRUCTURA DE SUSPENSION PARA SILLONES" caracterizándose por lo siguiente:

10. 1ª.- Estructura de suspensión para sillones, caracterizada porque comprende dos ues paralelas invertidas, de ramas divergentes, que constituyen los elementos de apoyo, a las que se fija, por la parte exterior de su rama central, una segunda U, de sección rectangular de ramas paralelas, mediante una de sus ramas paralelas, y por la interior y también en su rama central un resorte helicoidal dotado en su extremo libre de elementos de apoyo.

15. 2ª.- Estructura según reivindicación 1ª, caracterizada porque las dos ramas de las ues de apoyo, forman distintos ángulo con la rama central.

20. 3ª.- Estructura según reivindicaciones 1ª y 2ª, caracterizada porque el resorte helicoidal se dispone cerca de la rama divergente que forma mayor ángulo con la rama central y es de longitud tal, que sobresale el extremo de dicha rama.

25. 4ª.- Estructura según reivindicaciones 1ª y 2ª, caracterizada porque las ues superiores fijadas a las de apoyo, tienen su abertura dirigida hacia la parte posterior ocupada por la rama divergente, de las ues de apoyo, que forma mayor ángulo con la rama central.

30.

-122588 13 JUN 1966



5ª.- Estructura según reivindicaciones anteriores, caracterizada porque los dos conjuntos formados por ambas ues, se unen mediante una barra transversal.

5. 6ª.- "Estructura de suspensión para sillones" tal y como queda sustancialmente descrito en la presente memoria e ilustrado en el adjunto dibujo.

Esta memoria consta de 6 hojas escritas a máquina por una sola cara.

13 JUN 1966

Madrid,

D. JOSE ALCÁÑIZ VALIENTE

J. GOMEZ ACEBO Y MODET

El p. Firmado: F. Hernández Ruiz

13



122588

122588

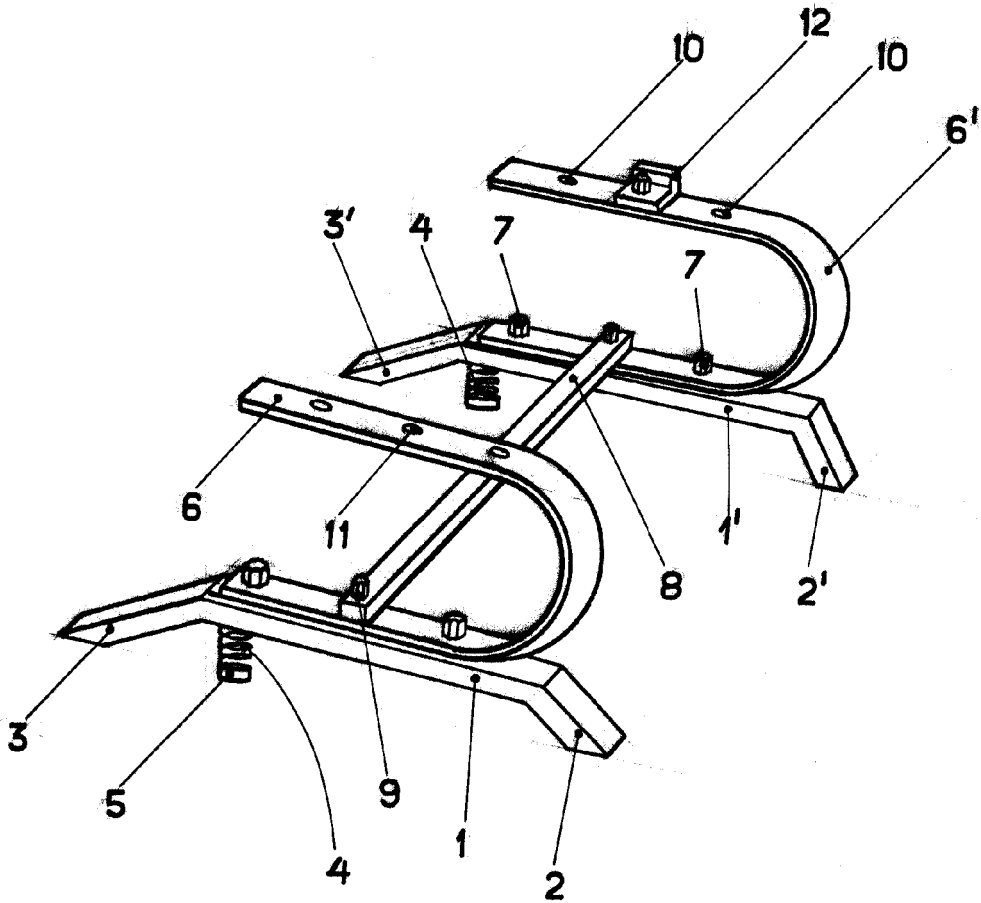

13 JUN. 1965

MADRID.  
JOSE ALCAÑIZ VALIENTE

ESCALA VARIABLE.

de GOMEZ ACEBO Y MOJER  
si el Firmado A. GARCIA BRAVO