

122536



122536

E/ND-1
●●●●●●●●

M O D E L O d e U T I L I D A D

que por veinte años, se solicita, a favor de don DAVID
N A V A R R O B A L D O M E R O , de nacionalidad
española y domiciliado en San Sebastian, B° Astigarra-
ga (Guipuzcoa), casa Isabel enea- bajo, y que ha de
recaer sobre

CARTABONES METALICOS TROQUELADOS .

=====

M e m o r i a d e s c r i p t i v a .

La invencion, a que se refiere la presente memo-
ria, constituye una novedad industrial, con caracteris-
ticas y ventajas que la hacen merecedora del privilegio
de explotacion exclusiva que por ella se solicita para
todo el Territorio Nacional, conforme se describe a con-
tinuacion, y se representa graficamente, a título infor-
matico en el adjunto dibujo.

5.



10. El Modelo de utilidad, como su enunciado indica se refiere a unos cartabones metalicos troquelados, para armar el bastidor, bien metalicos o de maderas, para mesas extensibles, para lo cual una de ellas lleva un rebaje para salvar la parte extensibke de la misma, y el otro cartabon no lleva dicho rebaje, y su mision consiste en armar bastidores de madera, con la gran ventaja que llevan ambos, en que se pueden cromar, niquelar o pintar, sin necesidad de meter la totalidad del bastidor en el baño, y asi mismo pueden ir soldadas o atornilladas, dandoles a las mesas mayor vistosidad y elegacia en su presentacion.
- 15.
20. La forma de las cantoneras citadas, es ligeramente oblicua, partiendo de la linea central o de dobléz, de cuya parte derecha emerge una lengüeta, la cual termina en medio punto con un rebaje, por su parte inferior con forma de curva con gola y de la parte izquierda y del centro emerge una solapa asi mismo oblicua, la cual lleva un rebaje a escuadra para salvar los extremos extensibles de la mesa y a continuacion de éste otra lengüeta que termina asimismo redondeada con otro rebaje, por la parte inferior algo mas estrecho de la lengüeta con forma de curva con gola la cual enlaza con el de la parte derecha, pudiendo llevar si lo requiere, ambas lengüetas orificios para poderlas atornillar y cuyos cartabones una vez doblados a noventa grados, queda el vértice del mismo redondeado para alojamiento en su interior de la pata y en cuyas caras interiores se atornillan o se sueldan a la electrica, el bastidor metálico de la mexa extensible.
- 25.
- 30.
- 35.

122536 - tres -



40. Las cantoneras, para armar bastidores de madera de mesas extensibles es de forma ligeramente oblicua ,
partiendo de la linea central o de dobléz, emergiendo de la misma por ambos lados y simetricos unas lengüetas que terminan en medio punto con rebajes por ambos lados lado simétricos y por la parte inferior de las lengüetas y con forma de curva con gola y cuyos cartabones una vez
45. doblados a hoventa grados queda el vértice del mismo redondeado para alojamiento en su interior de la pata de la mesa con orificios en ambas lengüetas y equidistantes para atornillar el bastidor de madera de la mesa extensible.
50. Descrita de una manera sucinta y a título de preambulo la formación básica del invento y con el fin de facilitar la comprension del mismo y que puede ser llevado facilmente a la práctica en el adjunto dibujo se ilustra un ejemplo preferido de realizacion, dando a título informativo y no limitativo, y en el cual:
55. La figura I, representa en planta y en desarrollo la cantonera para armar bastidores metalicos de mesas extensibles.
60. La figura II, se muestra en planta y desarrollo para armar bastidores de madera, de mesas extensibles.
- La figura III, representa en alzado y planta, la cantonera doblada a noventa grados y con su vertice redondeado.
65. La figura IV, es una vista en planta de las cantoneras colocadas en bastidor metalico y la V, en bastidor de madera.

122536
- cuatro -



En las figuras y con atención a una mayor simplificación en la descripción expositiva del invento, han sido afectadas de referencias idénticas.

70.

A continuación describiremos el conjunto y su aplicación: La disposición que se preconiza en la presente Memoria, consta de una cantonera -1- para armar bastidores metálicos de mesas extensibles -2- y cuya forma es ligeramente oblicua por ambos lados, partiendo de la línea

75.

central o dobles -3- de cuya parte derecha emerge, una lengüeta -4- que termina en medio punto -5- con rebaje inferior -6- con forma de curva con gola -7- y por la parte izquierda y del centro o dobles -3- emerge una solapa -8- con un rebaje a escuadra -9- para salvar los extremos

80.

extensibles de las mesas y a continuación de la solapa -8- otra lengüeta -10- cuyo final está redondeado -5- con otro rebaje inferior -6- con forma de curva con gola -7-, llevando orificios -11- en ambas lengüetas -4 y 10- para poderla atornillar y cuyo cartabón una vez doblado a noventa

85.

grados - 12- queda el vértice redondeado -13- para alojamiento de la pata de la mesa -14- y en cuyo interior se sueldan a la eléctrica o se atornillan el bastidor metálico.

90.

Las cantoneras -15- para armar bastidores de madera -16- son ligeramente oblicuos, partiendo de la línea central o de dobles -3- emergiendo por ambos lados y simétricos unas lengüetas -17- que terminan en medio punto - 5- con sus rebajes por la parte inferior -6- y simétricos con forma de curva de gola -7- y cuyos cartabones una vez doblados a noventa grados queda el vértice del mismo redondeado -13- para alojamiento de las patas de la mesa - 14-

95.

con orificios -11- en ambos lados y equidistantes para atornillar el bastidor de madera -16- de la mesa extensible.

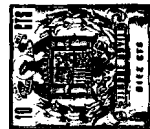

Las ventajas son las siguientes:

100. 1ª- Se puede pintar, niquelar o cromar solamente las cantoneras, sin necesidad de meter en el baño la totalidad del bastidor, con sus cantoneras.

2ª- Pueden soldarse o atornillarlas, en los bastidores bien metalicos o de maera, y

105. 3ª- Da otra linea mas elegante y mejor remate, a toda clase de mesas extensibles.

110. Como es perfectamente comprensible, para los tecnicos en la materia, podran ser introducidas cuantas modificaciones de tamaño, forma, disposicion y naturaleza de los elementos integrantes de tamaño, forma, que se consideren necesarios para un mejor logro, de los fines del invento, siempre que no altere, su esencialidad primitiva y cuya descripcion ha sido facilitada a título ilustrativo y no limitativo debiendose interpretar los conceptos expuestos, en su mas amplia acepcion.

115. Descrito suficientemente el presente invento, se declaran de novedad y propiedad, para todo el Territorio Español , las siguientes:

R E I V I N D I C A C I O N E S .

120. PRIMERA - Por cartabones metalicos troquelados, para armar bastidores de las mesas extensibles, que se caracterizan esencialmente por unas forma de cantoneras, de forma ligeramente oblicua, partiendo de la linea central o doblez emergiendo de la parte derecha una lengüeta, la cual termina en medio punto, con rebaje por la parte inferior con forma de curva con gola y de la parte izquierda del mismo doblez emerge una solapa asimismo oblicua, la cual lleva un rebaje a noventa grados y a escuadra, y

125. a continuación de esta otra lengüeta, que termina asimismo

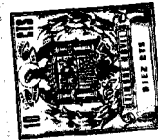

130. en medio punto con otro rebaje por la parte inferior, algo mas estrecha que la anterior y con forma de curva con gola la cual enlaza con el de la parte derecha, pudiendo llevar si las necesidades lo requieren ambas lenguetas orificios para poderlas atornillar y cuyos cartabones una vez doblados a noventa grados, queda el vértice redondeado para alojamiento en su interior de las patas de la mesa y en cuyas caras interiores se atornillan o se sueldan a la eléctrica, el bastidor metálico de la mesa extensible.
135. SEGUNDA - Por cartabones metálicos troquelados, para armar bastidores de las mesas extensibles, segun reivindicación anterior, caracterizada porque las cantoneras son ligeramente oblicuas partiendo de la línea central o de dobléz emergiendo de la misma y por ambos costados y simétricos unas lenguetas que terminan en medio punto con rebajes por la parte inferior de las lenguetas y en ambos lados y simétricos y con forma de curva con gola y cuyos cartabones una vez doblados a noventa grados, queda el vértice del mismo redondeado para alojamiento en su interior de las patas de la mesa, con orificios en ambas lenguetas y equidistantes para atornillar el bastidor de madera de la mesa extensible.
140. TERCERA - Por cartabones metálicos troquelados, para armar bastidores de las mesas extensibles, segun reivindicaciones anteriores, caracterizados ademas, porque este tipo de cantoneras, no es necesario el meter en el baño el bastidor completo, juntamente con las cantoneras, sino que éstas se niquelan independientemente o bien se pueden pintar en colores alegres y vistosos.
145. CUARTA - Por CARTABONES METALICOS TROQUELADOS.
- 150.
- 155.

- siete 1-22536

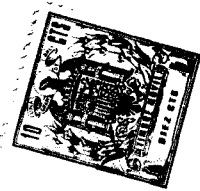

160.

Tal y como queda descrito en la memoria precedente y para los fines, que en la misma, se dejan bien especificados.

La presente memoria, consta de siete hojas foliadas y mecanografiadas, por una sola cara, y otra de planos en forma reglamentaria, para la mejor comprensión del invento.

165.

Madrid, a ocho de junio de mil novecientos sesenta y seis.

P.A. de don DAVID NAVARRO BALDOMERO,

170.

E. Rodriguez de Rivas,

171.-

P.P.

E/ND-1-

122536

FIG. I

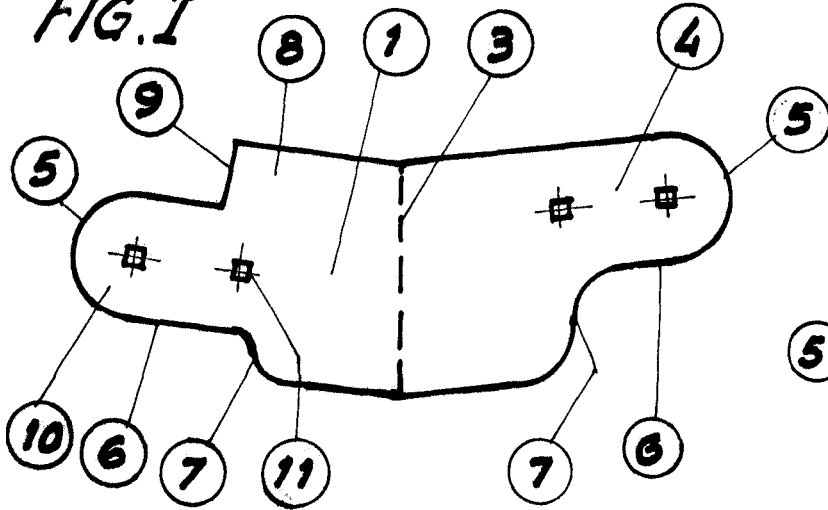

FIG. III

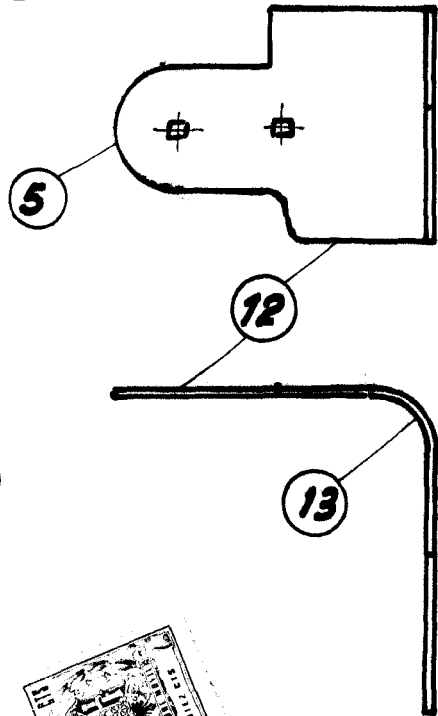

FIG. II

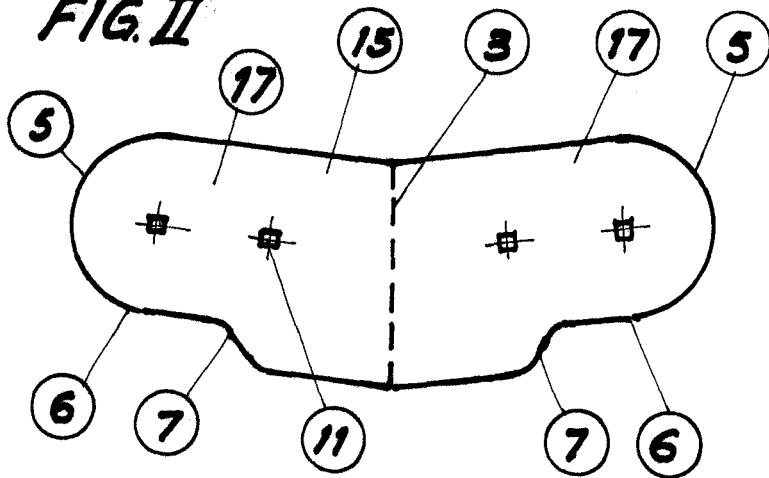

FIG. IV

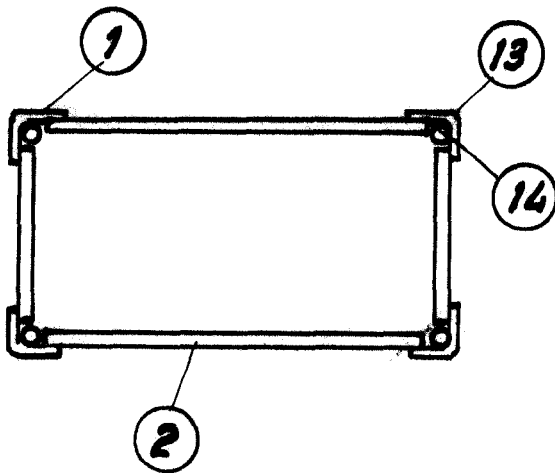
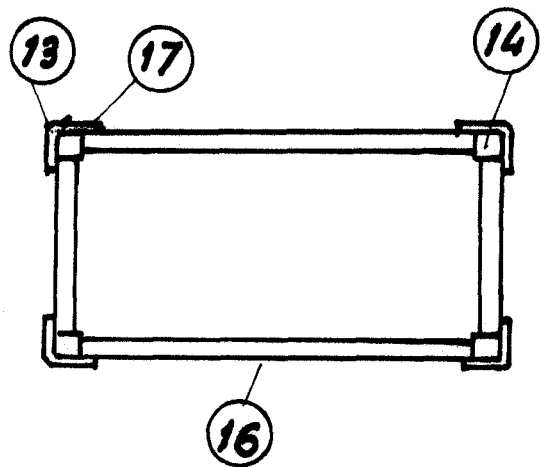

FIG. V



MADRID 8 JUNIO DE 1966

P.A.

Indique de