



Además, existen tuercas de medida métrica y de medida inglesa y, sabido es, que los juegos de llaves de tubo para tuercas de medida métrica, no pueden emplearse para las de medida inglesa. Ello obliga a tener en los talleres dos juegos o estuches de llaves, y en muchos casos no pueden tampoco emplearse porque las tuercas y tornillos, por la índole especial de la máquina o elemento donde han de colocarse, han tenido que ser hechos especialmente, y su distancia entre las caras del exágono no corresponden a las medidas standardizadas para los sistemas métrico o inglés.

La llave que con la presente patente se proporciona, tiene la ventaja de que puede cojer tuercas de cualquier medida entre los límites de máxima y mínima apertura que cada tamaño de llave tenga, haciendo el aprieto apoyando sobre cuatro de las seis caras del exágono, con lo que además de conseguirse un aprieto más eficaz, no se estropean las aristas, y se halla una gran economía al no tener, por este objeto, que cambiar los tornillos de la máquina, elemento o pieza a que pertenezcan.

La descripción que se detalla a continuación, con el auxilio del plano que se acompaña, dá idea de las características de esta llave.

La figura nº 1, es una vista en planta de la llave por su cara posterior, con parte en sección, para ilustrar el mecanismo interior explicando su funcionamiento.

La figura nº 2 demuestra una vista de costado de dicha llave.

La figura nº 3 denota una vista en planta de referida llave, por su cara anterior.

La llave consta de los siguientes elementos:

1º.- Cuerpo "a".- Construido de la forma, tamaño y materiales apropiados; tiene en el centro del mismo un orificio cuadrado que sirve para dar paso por su centro al espárrago roscado de la pieza "e", a la arandela ruleteada "c" y



al muelle de compensación "d". Presenta también un fresado longitudinal por el que corre la pieza "e", y tiene los orificios pasantes necesarios para alojamiento de los tornillos "g" que sujetan la tapa "b" al mencionado cuerpo "a".

50

En la parte superior del cuerpo "a" lleva un rectángulo coronado por un ángulo a los mismos grados que a cualquier exágono corresponden, al objeto de que pueda correr por sus lados la pieza "e" que permite al acercarse o alejarse de dicho ángulo superior, amordazar tuercas de distintas medidas.

55

2º.- Tapa guarda-polvo "b".- De forma similar al cuerpo "a" de la llave, y de cualquier material apropiado, sirve para tapar el mecanismo. Lleva practicado, aproximadamente en su centro, un cuadrado de la medida del que lleva el cuerpo "a" de la llave, para dar paso a la arandela ruleteada "c".

60

Igualmente lleva los orificios roscados necesarios para la sujeción de dicha tapa "b" al cuerpo de la llave "a", por medio de los tornillos de sujeción "g".



65

3º.- Arandela ruleteada "c".- Construida del material más apropiado, lleva un taladro pasante, debidamente roscado, que la atraviesa longitudinalmente. Va alojada en el orificio cuadrado que lleva el cuerpo "a" de la llave, y pasa por su centro roscado, el husillo de la pieza "e".

70

4º.- Muelle de compensación "d".- De material apropiado para que tenga la debida elasticidad, lleva en su centro una ranura para el paso del husillo roscado de la pieza "e". Se coloca entre la arandela ruleteada "c" y el cuerpo "a" de la llave, a fin de que con su presión mantenga siempre la arandela ruleteada "c", apoyando sobre el cuerpo "a" de la llave.

75

5º.- Mordaza "e".- Ejecutada en el material más conveniente, consta en su parte superior o cabeza, de dos planos en ángulo a los mismos grados que el ángulo que corona el rectángulo de la parte superior del cuerpo "a" de la llave. La parte media de esta mordaza, es de forma rectangular, que res-

80

bala por el cajeado del cuerpo "a" de la llave. La parte inferior, lleva un husillo roscado que sirve para ir alojado en el orificio longitudinal de la arandela ruleteada "c".

85 Los tornillos de sujeción de la tapa, completan el despiece de la llave.

### F U N C I O N A M I E N T O .

90 Este es sencillísimo; una vez girado el husillo para hacer bajar la mordaza "e" hasta su tope, o sea cuando queda formado el exágono, se aplica la boca de la llave a la tuerca que se quiera apretar, y girando el husillo en sentido contrario se va acercando la mordaza "e" hasta llegar a conseguir el aprieto deseado, en las cuatro caras de la tuerca. En este momento queda la llave en disposición de usarse.

95



### N O T A .

100

Los puntos de invención propia y nueva que se presentan para que sean objeto de esta patente de VEINTE años, son los siguientes:

1º.- En una nueva llave para aprieto de tuercas y similares, que presenta en sus bocas de aprieto forma exagonal.

105

2º.- En una nueva llave para tuercas y similares, que permite apretar las tuercas exagonales de cualquier medida, dentro de la máxima y mínima que cada tamaño de ella le permita, amordazando, sobre cuatro caras del exágono.

110

3º.- Mejoras introducidas en la fabricación de llaves para apretar tuercas u otros objetos similares.

Tal y como se ha descrito en la memoria que antecede, representado en el dibujo que se acompaña, y con los fines que se han especificado.

115 Esta memoria consta de cinco hojas escritas por una sola cara.

Madrid diez y seis de abril de mil novecientos treinta y uno.

*Antonio Sanchez*



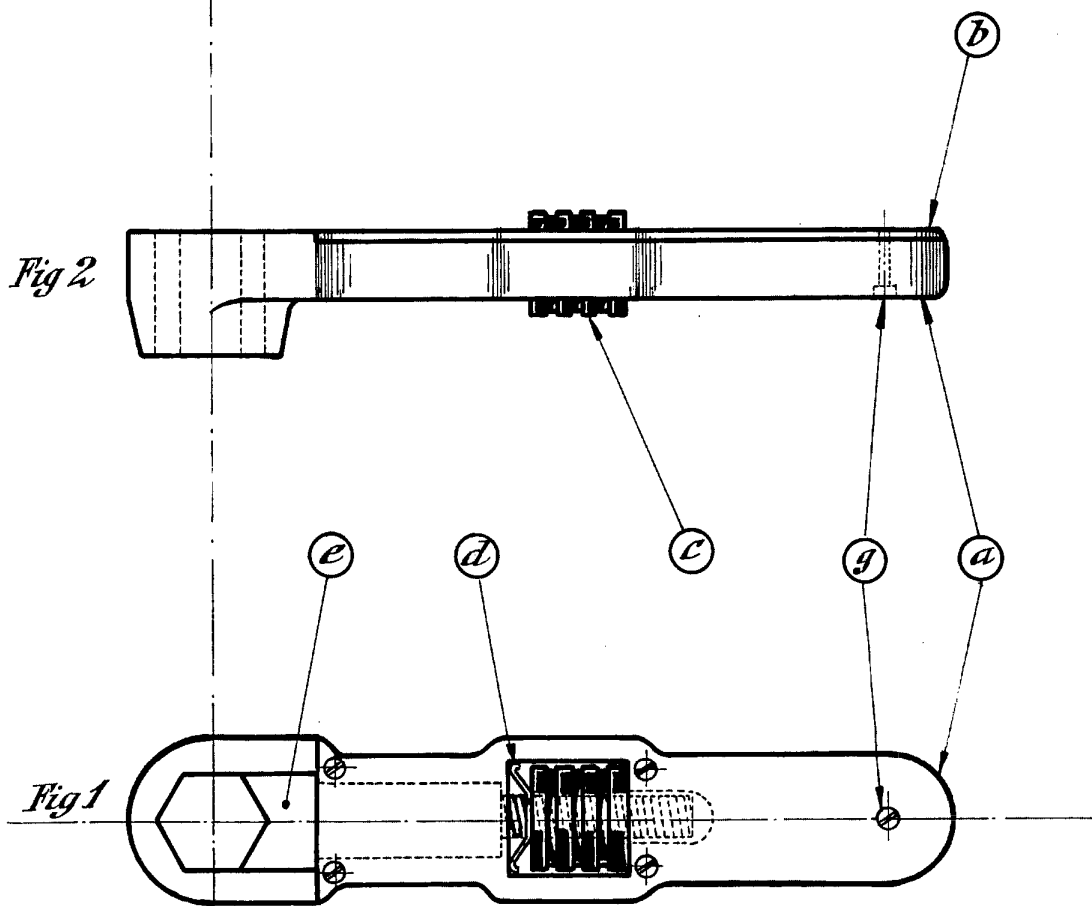
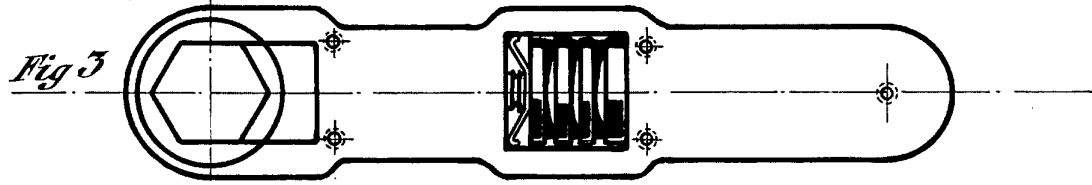

*Antonio Sanchez Quirones*