

122532



122532

MEMORIA DESCRIPTIVA

correspondiente a la solicitud de concesión de un...

MODELO DE UTILIDAD

SOLICITANTE: TORREALBA Y BEZARES S.A.

RESIDENCIA: LOGROÑO - C/ Gonzalo de Berceo, 17

ENUNCIADO: BOLSA PERFECCIONADA CON CIERRE TERMOSOLDABLE

Prioridad: Patente n.º del

If.

122532

10



1

La invención a que se refiere la presente Memoria constituye una novedad industrial con características y ventajas que la hacen merecedora del privilegio de explotación exclusiva que por ella se solicita, de acuerdo con las prescripciones del vigente Estatuto sobre la Propiedad Industrial de fecha 26 de Julio de 1.929, texto refundido, publicado el 30 de Abril de 1.930.

5

10

Este Modelo de Utilidad, se contrae, como su enunciado indica, a una bolsa perfeccionada, provista de un cierre termosoldable, que mediante una simple operación, puede quedar, después de llena, herméticamente cerrada, no permitiendo fugas ni derramos de los productos envasados.

15

Con el fin de que las explicaciones que vamos a llevar a cabo en los párrafos siguientes, queden lo suficientemente aclaradas, se acompaña una hoja de plano con la presente Memoria, en la que se ha presentado la bolsa en que consiste esta invención, con el cierre de que va provista, para que guiandonos por la referencias de que se han dotado, podamos llegar a una completa comprensión del asunto de que se trata.

20

25

Básicamente, la invención que nos ocupa, consiste, de una manera esencial, en proveer el borde superior e interior, de una bolsa (2), confeccionada en material flexible, con forma preferiblemente, pero no exclusivamente prismática, de una capa de material termosoldable (1), de 2 cm. de anchura, aproximadamente, que al ser sometida a una ligera presión, con aplicación previa ó simultánea de calor, efectúe el cierre hermético de la boca, dejando la bolsa lista para ser enviada al Mercado.

30

Este sistema de cierre, aplicado al tipo de bolsas que hemos mencionado, produce una serie de utilidades y ventajas, que vienen principalmente determinadas por los siguientes puntos:

1º - Produce un cierre hermético y seguro, que, no sola-

- 3 -
122532



1 mente impide el derrame del producto envasado, sino que impide, además, que se pierda el aroma que pudiera tener, en determinados casos, el mencionado producto.

5 2º - Se cierra mediante una rápida y sencilla operación, que permite una gran economía de tiempo, en el cierre de grandes series de bolsas.

3º - Pueden emplearse procedimientos mecánicos para su cierre, con la gran ventaja que se deriva de la reducción del tiempo utilizado en la operación.

10 4º - Las bolsas cerradas por este sistema, quedan con una mayor presentación y estética, que las cerradas por otros procedimientos.

15 Hecha la descripción precedente hemos de añadir, que los detalles de realización de la idea expuesta pueden variar, sin que por ello cambie la esencia de la invención que es la que se desprende de los párrafos que anteceden y la que se reivindica en la siguiente

- N O T A -

En resumen, el Modelo de Utilidad que se solicita, recae sobre las siguientes reivindicaciones:

20 1º - BOLSA PERFECCIONADA CON CIERRE TERMOSOLDABLE, esencialmente caracterizada, porque estando confeccionada en material flexible, y teniendo forma preferiblemente, pero no exclusivamente prismática, lleva provisto su borde superior e interior, de una capa de material termosoldable, de 2 cm. de anchura, aproximadamente, que está
25 preparada, para que al ser sometida a una ligera presión, con aplicación previa o simultánea de calor, efectue un cierre hermético de su boca, que impida que se derrame el producto envasado, quedando, de ese modo, lista para su envío al Mercado.

30



122532

1

2º - Se reivindica por último, como objeto sobre el que ha de recaer el Modelo de Utilidad que se solicita: BOLSA PERFECCIONADA CON CIERRE TERMOSOLDABLE.

5

Todo conforme queda descrito y reivindicado en la presente Memoria que consta de cuatro paginas mecanografiadas y dibujos que se acompañan.

Madrid, 10 de junio de 1.966
BERNARDO UNGRIA
p.p.

10

15

20

25

30

122532

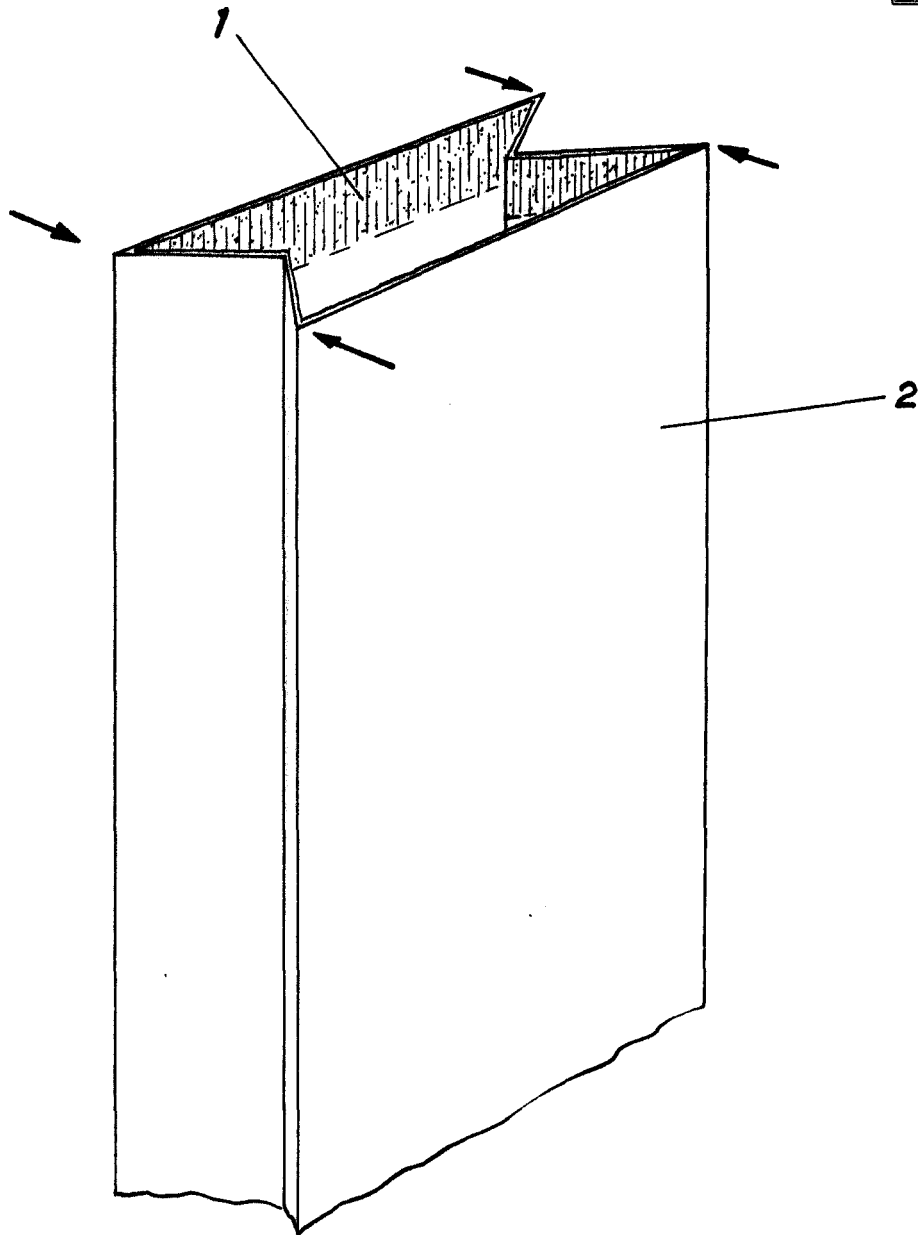

ESCALA VARIABLE

Madrid, 10 de junio de 1966

BERNARDO UNGRIA

P. P.