



122517

M O D E L O
D E
U T I L I D A D

por "SUSTENTACULO PERFECCIONADO", a favor de DON DAMIAN
ONSER SERRAT, de nacionalidad española, residente en
BARCELONA, calle de Balmes, 183, 5ª 2ª.

= / =

MEMORIA DESCRIPTIVA

El presente modelo de utilidad se refiere a un
sustentáculo perfeccionado.

- Más concretamente, en la invención se ha ideado un
sustentáculo especialmente destinado para su utilización
5. en campo, playa y similares, el cual está integrado en
esencia por un trípode de varilla, que comprende en su
extremo superior un cubilete soporte del objeto adecuado,
tal como un vaso, mientras que en posición inferior y
tangente a las patas del trípode, se ha previsto otro
 10. cubilete similar, destinado también para soportar un envase,

122517



tal como botella, o bien cualquier otro elemento de uso, cenicero, platillo porta viandas, etc.

Una de las patas del trípode, presenta en su zona superior un diente que opera a manera de madio descapsulador

5. de envase dotados de tapones tipos corona.

Los extremos de las patas del trípode, se han previsto aguzados para permitir el hinchado del mismo en la tierra, arena o piso suficientemente blando para ello, garantizando una perfecta estabilidad del conjunto.

10. Con el fin de facilitar la explicación, se acompaña a la presente memoria descriptiva de una lámina de dibujos en la que se ha representado un caso de realización que se cita a título de ejemplo.

En los dibujos

15. La figura 1, representa una vista en alzado del sustentáculo, anclado en el terreno.

La figura 2, muestra una perspectiva del mismo.

Haciendo referencia a las figuras, se aprecia en su realización un sustentáculo integrado por un tripode 1, que en su extremo superior comporta un cubilete o vaso 2, mientras que en posición inferior al mismo, se halla un segundo vaso 3, comprendido entre las patas del trípode y tangente a las mismas por su embocadura.

20. Los extremos de las patas integrantes del tripode, están determinados en puntas aguzadas 4, para su hincado en el terreno 5.

Bajo el primer cubilete superior, se ha previsto un diente 6 descapsulador de tapones tipo corona.



122517

El modelo, dentro de su esencialidad, puede ser llevado a la práctica en otras formas de realización que difieran en detalle de la indicada a título de ejemplo en la descripción que se recaba. Podrá, pues, construirse en

5. cualquier forma y tamaño, con los materiales más adecuados, por quedar todo ello comprendido en el espíritu de las reivindicaciones.

- . -

N O T A

Descrito el objeto y utilidad de la presente invención, lo que se declara como no divulgado ni practicado

10. en España, comprende las siguientes reivindicaciones:

1. Sustentáculo perfeccionado, caracterizado esencialmente por el hecho de estar constituido por un trípode de varilla, que en su extremo superior comporta solidario un cubilete, mientras que en posición inferior a éste y

15. tangente a las patas del trípode, se ha previsto un segundo cubilete similar, existiendo entre ambos un espacio adecuado para la ubicación de un envase o similar.

2. Sustentáculo, según la anterior reivindicación, en el que los extremos libres del tripode se han previsto

20. aguzados para su hincado en el terreno, comprendiendo una

122517



de las patas del mismo, un diente saliente descapsulador, en cooperación con la base del cubilete superior.

3. Sustentáculo perfeccionado.

Según se describe y reivindica en la presente memoria
5; descriptiva que consta de cuatro hojas foliadas y escritas
a máquina por una sola cara, acompañadas de una lámina de
dibujos:

Madrid, a 10 JUN. 1968

p.a.

JAIME ISERN

A handwritten signature in black ink, appearing to read 'Jaime Isern', written over a horizontal line. The signature is written in a cursive style with a large initial 'J'.

122517

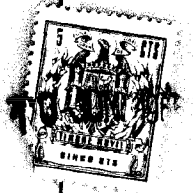

Fig. 1

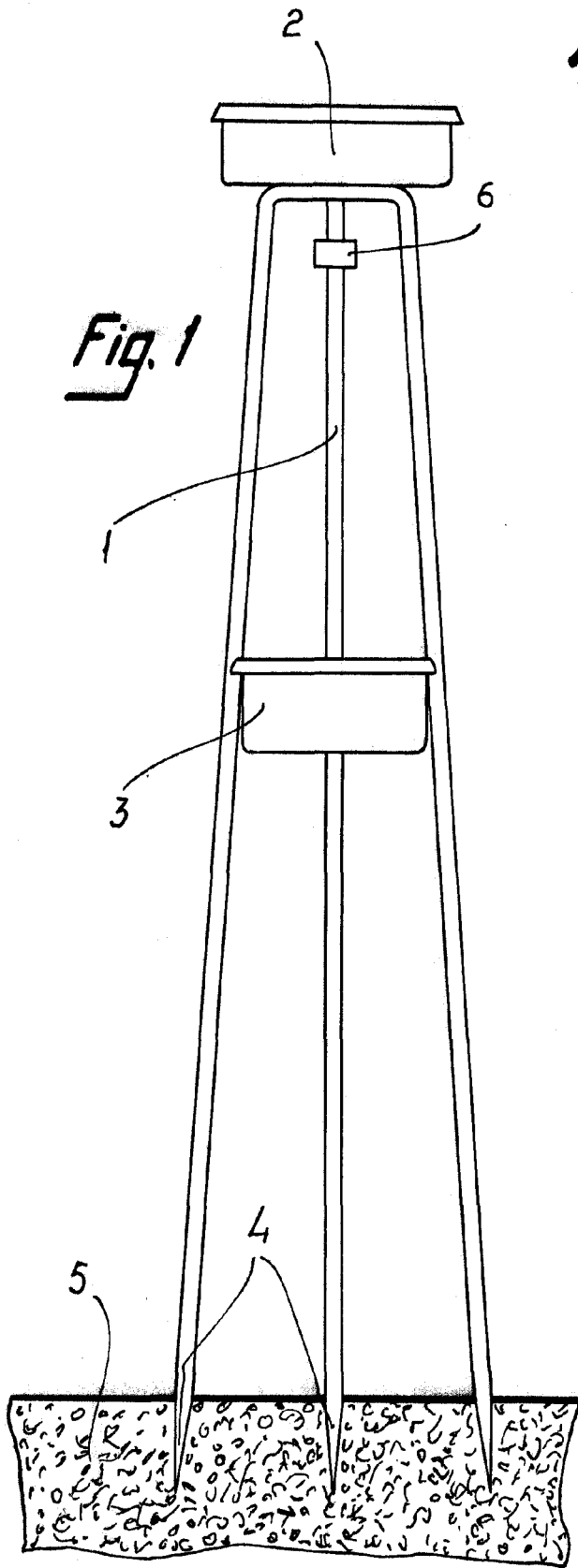
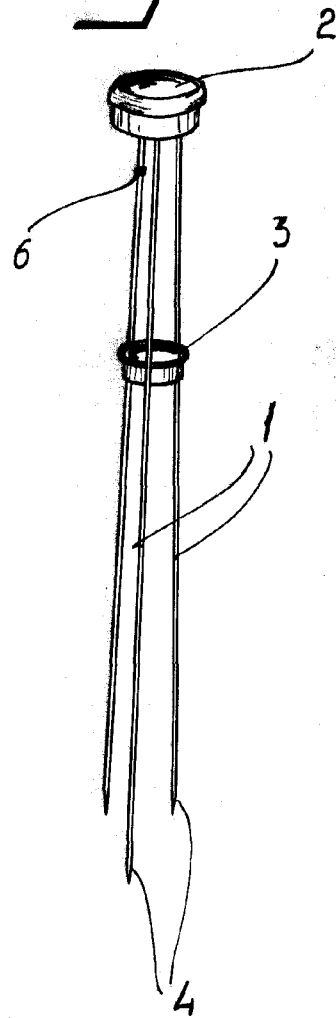

Fig. 2



Madrid, 10 JUN. 1967
pp. Jaime Isern

mf