

122390

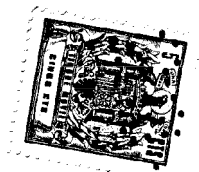

MEMORIA DESCRIPTIVA
=====

Corresponde a un modelo de Utilidad
por veinte años.

Para todo el Territorio Nacional.

A favor de D. Joaquín Clarós Ventura.

De nacionalidad Española.

Residente en Badalona (Barcelona)

por: Tapón de cierre para bidones y simi-
lares.

=====

122390



MEMORIA DESCRIPTIVA

El Presente registro de modelo de Utilidad, concierne como su enunciado indica, a un tapón de cierre para bidones y similares, de acuerdo con la descripción detallada que de las mismas se realiza, debiendo interpretarse siempre este concepto en su más amplio sentido y nunca en limitativo.

Este resultado industrial, mejora notablemente todo cuanto sobre el particular se conoce y utiliza actualmente, tanto por su sencillez constructiva, como de aplicación, resistencia, duración, hermeticidad y economía.

Es finalidad de modelo, crear un nuevo tipo de cierre para bidones y similares, que facilita el posterior acoplamiento de medios para evacuación del líquido contenido en el interior del propio envase.

Para la debida comprensión de este objeto, se adjunta a la presente memoria descriptiva, una hoja de planos, en la que a título de ejemplo, se representan todas y cada una de las partes que lo forman y relación que guardan entre si.

En la citada hoja de dibujos queda representado:

FIGURA PRIMERA.- Es una sección longitudinal de la pieza de obturación.

FIGURA SEGUNDA.- Es otra sección longitudinal de la pieza intermedia de ajuste.

FIGURA TERCERA.- Es una sección de la pieza base que se aplica directamente en el propio envase.

FIGURA CUARTA.- Es una vista en planta del conjunto totalmente montado.

En estas figuras se identifica, un cuerpo base, Fig.4a formado por un aro o pieza de configuración geométrica apropiada y que actua de medio de ajuste del tapón vertedor.

122390

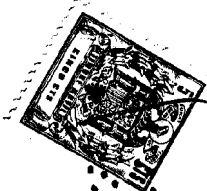

Esta pieza 4, va interiormente roscada para recibir a la pieza intermedia.

Dicha pieza intermedia -3-, esta constituida en forma cilíndrica, exterior e interiormente roscada y que se atornilla directamente en una perforación practicada en el propio envase por intermedio de la pieza base -4-.

Sobre la parte interior de la pieza -3-, se aloja por rosca el elemento -2-.

Dicha pieza intermedia -2- presenta en su parte exterior un reborde periferico y unas aletas para facilitar su ajuste.

El tapón -1-, está constituido por un cuerpo cilíndrico con otro rebordeado exterior y una zona de accionamiento digital para facilitar su ajuste y como queda anteriormente mencionado, se ajusta en el interior de la pieza -2-.

Este dispositivo será fabricado en cualquier clase de material y sus dimensiones serán las más convenientes.

Descrito suficientemente la naturaleza del modelo se hace constar expresamente que cualquier modificación de detalle que se introduzca en el mismo, se considerará incluida dentro de esta protección, en tanto que no altere o modifique esencialmente su finalidad característica.

----- N O T A -----

Por último se declaran de novedad y utilidad las siguientes:

----- R E I V I N D I C A C I O N E S -----

1ª.-Tapón de cierre para bidones y similares que se caracteriza esencialmente porque comprenden la disposición de una pieza anular que se fija en superposición sobre la parte exterior del bidón y en posición sobre un orificio practicando para facilitar la salida del líquido, estando esta pieza roscada y

122390



que permite la adaptación de una pieza intermedia cilíndrica que se aloja en el interior del bidón para facilitar la salida del líquido, presentando aletas de accionamiento, y permitiendo el posterior acondicionamiento de un grifo o similar y existiendo un tapón que se ajusta a rosca sobre la pieza intermedia citada.-

5

2ª.-TAPON DE CIERRE PARA BIDONES Y SIMILARES.:

Todo ello tal y como se describe en la memoria descriptiva que antecede, se reivindica en su nota y se acompaña a título de ejemplo en la adjunta hoja de planos.

10

La presente memoria descriptiva consta de cuatro hojas mecanografiadas a dos espacios y por una sola de sus caras.

Madrid, 27 de junio de 1.966.

P. P.

122390

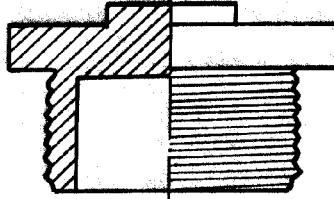
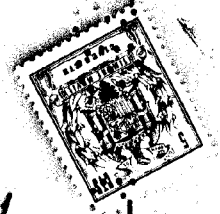

Pieza nº 1

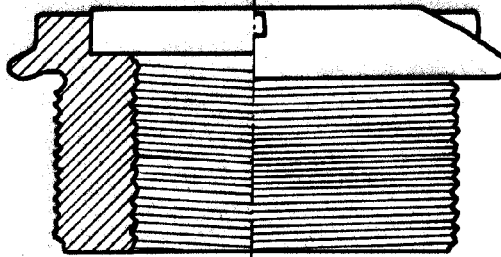

Pieza nº 2



Pieza nº 3

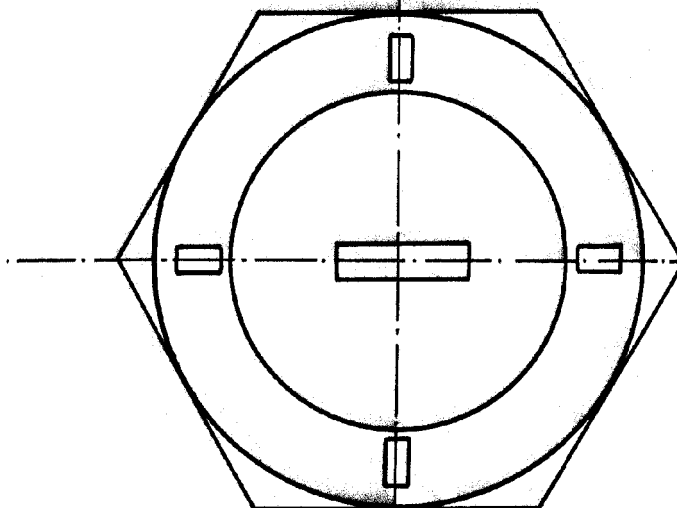

Figura nº 4

Madrid, 28 Junio 1.966.

ESCALA VARIABLE