

122344

122344



122344

MEMORIA DESCRIPTIVA

correspondiente a la solicitud de concesión de un...

MODELO DE UTILIDAD

SOLICITANTE: INDUSTRIAS MADERO-MECANICAS, S.L.

RESIDENCIA: ZARAUZ (GUIPUZCOA) - B^a Estación, s/n

ENUNCIADO: "MAQUINA AFILADORA DE CUCHILLAS PERFECCIONADA"

Prioridad: Patente n.º del

-mpr-

122344



1

La invención a que se refiere la presente Memoria constituye una novedad industrial, con características y ventajas que la hacen merecedora del privilegio de explotación exclusiva que por ella se solicita, de acuerdo con las prescripciones del vigente Estatuto sobre Propiedad Industrial, de fecha 26 de Julio de 1.929, texto refundido, publicado el 30 de Abril de 1.930.

5

10

Este Modelo de Utilidad, se contrae como su enunciado indica, a una máquina afiladora de cuchillas de concepción extremadamente simple y gran rendimiento que viene a satisfacer las necesidades actuales de la industria, ya que resuelve de una forma perfecta y sencilla al mismo tiempo, todos los problemas e inconvenientes que se suscitan en la construcción y uso de ésta clase de máquinas.

15

La descripción de la misma, se realiza con ayuda del dibujo que se adjunta, a base del cual se expone la estructura de ésta nueva máquina afiladora de cuchillas y también su funcionamiento.

20

En el plano, las distintas referencias numéricas señaladas corresponden a los elementos y partes componentes del conjunto siguientes:

- 1) - Cabezal corredizo
- 2) - Llanta
- 3) - Reductor
- 5) - Piñón
- 6) - Cadena

25

El avance del cabezal corredizo de ésta máquina, es automático, siendo su deslizamiento tan suave y uniforme que permite un refrentado perfecto que se acerca al rectificado.

30

La herramienta de afilado propiamente dicha, está constituida por una piedra de esmeril, constantemente refrigerada por medio de una bomba.

Un mando automático, gobierna el avance del cabezal

122344



1
5
10
15
20
25
30

corredizo, al actuar sobre el reductor (3), por medio de una cadena (6), e imprime movimiento al citado cabezal corredizo (1), el cual se desliza a todo lo largo de la cuchilla.

El funcionamiento del dispositivo se realiza de la siguiente forma:

La llanta (2) va sujeta al cabezal corredizo (1) y lleva en su extremo un canal, por el cual sobresale un bulón que va sujeto a la cadena (6).

Este bulón al llegar al extremo del piñón del reductor (3), dispara automáticamente, invirtiendo la dirección de marcha del cabezal corredizo.

Este mismo movimiento se efectúa en el piñón (5).

La máquina descrita, proporciona un afilado perfecto y es de manejo muy sencillo al propio tiempo que de construcción muy robusta.

Hecha la descripción precedente, hemos de añadir que los detalles de realización de la idea expuesta, pueden variar, sin que por ello cambie la esencia de la invención, que es la que se desprende de los párrafos que anteceden, y la que se reivindica a continuación en la siguiente:

- N O T A -

En resumen: El Modelo de Utilidad que se solicita, recaerá sobre las reivindicaciones siguientes:

1ª.- MAQUINA AFILADORA DE CUCHILLAS PERFECCIONADA, caracterizada porque, consta esencialmente de un cabezal corredizo al que va sujeta una llanta que lleva en su extremo una canal por la cual sobresale un bulón que va sujeto a una cadena y cuyo bulón al llegar al extremo de un piñón del mecanismo reductor, dispara automáticamente, invirtiendo la dirección de marcha del citado cabezal corredizo en el que se encuentra montada la herramienta de afila-

1,22344



N. 1966

1

do que se compone de una piedra de esmeril constantemente refrigerada por medio de una bomba y que está provisto de un mando automático, mediante el cual el reductor por medio de la cadena, imprime un movimiento al cabezal corredizo, el cual, se desliza a todo lo largo de la cuchilla; habiéndose previsto otro movimiento de disparo automático por medio del mismo bulón, en el piñón opuesto al antes citado del reductor.

5

2º.- Se reivindica por último, como objeto sobre el que ha de recaer el Modelo de Utilidad que se solicita, por: "MAQUINA AFILADORA DE CUCHILLAS PERFECCIONADA".

10

Todo tal y como aparece descrito y reivindicado en la presente Memoria, que consta de cuatro páginas mecanografiadas por una sola cara y dibujos que se acompañan.

15

Madrid, 4 de Junio de 1.966

BERNARDO UNGRIA

P.P.

20

25

30



122344

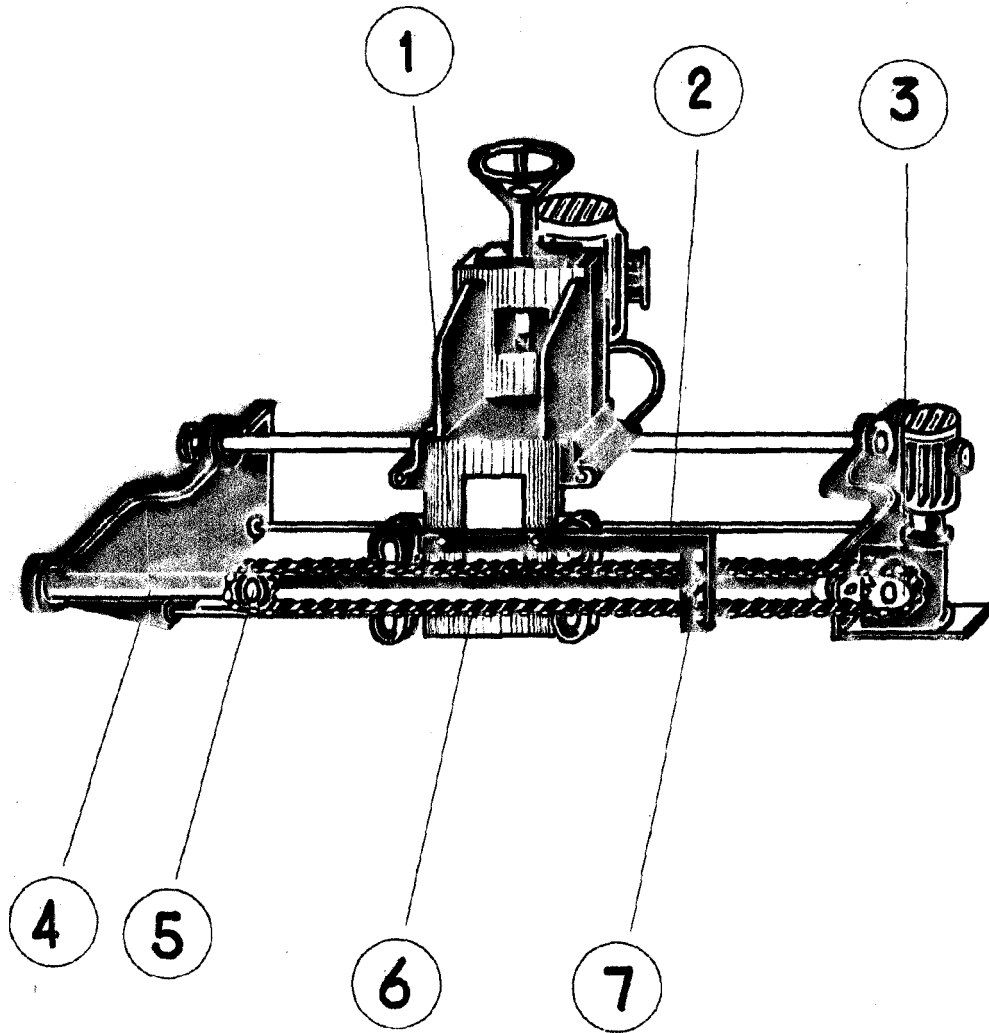

ESCALA VARIABLE
Madrid, 4 de Junio de 1.966
BERNARDO UNGRIA
P.P.