

122329



122329

## MEMORIA DESCRIPTIVA

correspondiente a la solicitud de concesión de un...

### MODELO DE UTILIDAD

SOLICITANTE: Don FRANCISCO PERONA SANCHIS, de nacionalidad española,

RESIDENCIA: VALENCIA, Avda. de Ramiro Ledesma, 34

ENUNCIADO: "CARPETA TRANSPARENTE, PERFECCIONADA"

gl/me.

Prioridad: Patente ..... n.º ..... del .....

122329-3 MA



1                   La invención a que se refiere la presente Memo-  
ria constituye una novedad industrial con características  
y ventajas que la hacen merecedora del privilegio de explo-  
tación exclusiva que por ella se solicita, de acuerdo con  
5                   las prescripciones del Estatuto vigente sobre Propiedad In-  
dustrial de fecha 26 de julio de 1.929, texto refundido pu-  
blicado el 30 de abril de 1.930.

                  En la actualidad resulta conocido constituir una  
carpeta transparente, en especial para el archivo de docu-  
10                   mentos, a base de dos láminas soldadas en determinada par-  
te de la extensión de sus bordes . Y también resulta cono-  
cido dotar a las carpetas de este tipo de indicadores de se-  
paración que, sustancialmente, se constituyen mediante una  
solapa saliente del borde de una de dichas láminas, contra  
15                   cuya solapa se aplica una lámina independiente que se suel-  
da por tres de sus bordes sobre la primera, formando una es-  
pecie de bolsa dónde se sitúa alojada una tarjeta indicado-  
ra.

                  Por supuesto, el proceso fabril del indicador de  
20                   separación para este tipo de carpetas plantea problemas de  
excepcional importancia. En síntesis, requiere elaborar por  
separado respecto de la fase de fabricación de la carpeta,  
la lámina que posteriormente se aplica a la solapa para -  
formar la bolsa del indicador; de dónde el proceso se de-  
25                   sarrolla bajo importantes dispendios de tiempo, energía y  
mano de obra que hacen adquirir a estos útiles cotizaciones  
abusivas en el mercado.

                  La carpeta transparente perfeccionada que ahora  
se propone está llamada a resolver dichos inconvenientes,  
30                   partiendo de una organización sencilla y económica. De una

122329



1 parte tiene por finalidad simplificar el proceso fabril -  
del indicador de separación, y, de otra, mejorar las propie-  
dades generales de la carpeta en orden a un aumento de su -  
utilidad práctica.

5 En tal sentido la carpeta transparente que se pro-  
pone viene caracterizada por un indicador de separación -  
compuesto mediante sendas pestañas enfrentadas que sobresa-  
len respectivamente de los bordes correspondientes de las  
10 láminas que forman la carpeta, estando dichas pestañas solda-  
das entre sí por sus bordes de modo que forman un receptá-  
culo abierto por su región superior y por parte de su borde  
lateral externo, donde se dispone alojada una cartulina in-  
dicadora.

15 Para ayudar a la comprensión de la idea expuesta  
se ha confeccionado, a título explicativo y sin carácter -  
restrictivo alguno, una lámina de dibujos. Ilustra la presen-  
te Memoria como un ejemplo de realización del objeto que -  
nos ocupa.

20 La figura 1ª nos ofrece una vista esquemática de  
la carpeta transparente en cuestión. Como puede observarse  
se constituye mediante dos láminas enfrentadas -1- y -2-  
cada una de las cuales presentan una pestaña -3- sobresalien-  
te de los bordes - 4- correspondientes de dichas láminas, es-  
tando dichas pestañas -3- destinadas a formar un receptáculo  
25 contenedor de una cartulina indicadora de separación.

30 Finalmente la figura 2ª nos muestra otra vista  
esquemática de la carpeta transparente definitivamente monta-  
da. En efecto, según podemos comprobar las pestañas -3- -  
que sobresalen respecto de los bordes -4- de las láminas -1-  
y -2- se disponen soldadas entre sí por sus bordes según -5-

-3 MA



122329

1

de modo que forman un receptáculo sustancialmente abierto por su región superior -6- y por parte de su borde lateral externo -7-, situándose alojada en dicho receptáculo una cartulina indicadora a través de la antedicha abertura.

5

Industrialmente considerada la realización de la carpeta transparente descrita ofrece una serie de ventajas - decisivas. En particular porque la constitución del receptáculo donde se aloja la cartulina indicadora, a base de dos pestañas sobresalientes de los bordes de las láminas que forman la carpeta, obedece a un proceso elemental de fabricación que simplifica los costos habituales de producción al suprimir fases operativas de montaje que, por tanto, permiten expender estos útiles a precios asequibles en el mercado.

10

15

Pero si consideramos ahora que la especial soldadura de dichas pestañas mejora la actuación funcional del indicador de separación, al permitir alojar con toda facilidad la cartulina indicadora, sin posibilidad de que se desprenda, en función del tramo de soldadura que afecta a una parte del borde exterior de dicho receptáculo, es evidente, que el modelo solicitado adquiere una utilidad práctica singular por el beneficio o efecto nuevo que aporta a la función a que se destina.

20

25

Hecha la descripción precedente es necesario añadir que los detalles de realización de la idea expuesta pueden viriar sin que por ello cambie la esencia de la invención que es la que se desprende de los párrafos que anteceden y lo que se reivindica en la siguiente

NOTA

30

En resumen: El Modelo de Utilidad que se solicita

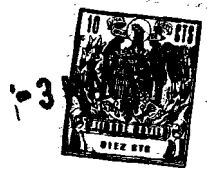

122329

1 ha de recaer sobre las reivindicaciones siguientes:

5 1ª.- CARPETA TRANSPARENTE, PERFECCIONADA, caracte-  
rizada esencialmente por un indicador de separación compues-  
to mediante sendas pestañas enfrentadas que sobresalen res-  
pectivamente de los bordes correspondientes de las láminas  
que forman la carpeta, estando dichas pestañas soldadas en-  
tre sí por sus bordes de modo que forman un receptáculo --  
abierto por su región superior y por parte de su borde late-  
ral externo, donde se dispone alojada una cartulina indica-  
10 dora.

2ª.- Se reivindica por último, como objeto sobre  
el que ha de recaer el Modelo de Utilidad que se solicita  
"CARPETA TRANSPARENTE, PERFECCIONADA".

15 Todo tal y como queda descrito y reivindicado en  
la presente Memoria que consta de cinco hojas escritas a má-  
quina por una sola cara y dibujos que se acompañan.

Madrid, 3 de Junio de 1.966

BERNARDO UNGRIA  
p.pã

20

25

30

fig. 1ª

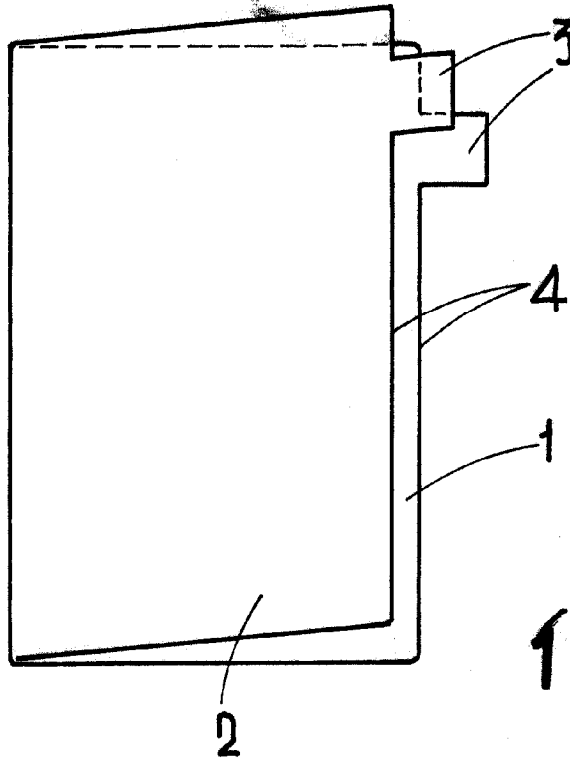

122329

fig. 2ª

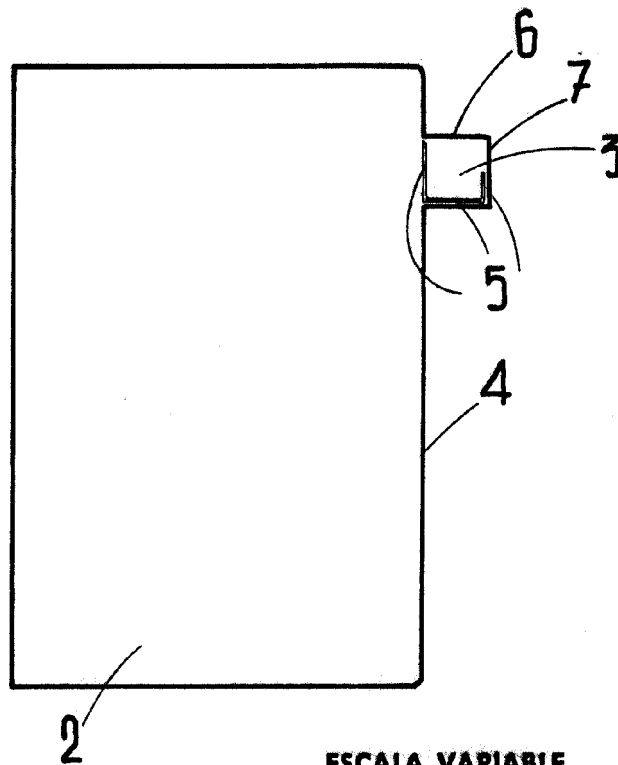

ESCALA VARIABLE

Madrid, 3 de junio de 1965

BERNARDO UNGRIA

P. P.