

122017 122017



122017

MEMORIA DESCRIPTIVA

correspondiente a la solicitud de concesión de un...

MODELO DE UTILIDAD

SOLICITANTE: SOC. PER AZIONI FRATELLI BORLETTI

RESIDENCIA: MILAN (ITALIA) - Via Washington, 70

ENUNCIADO: SOPORTE PERFECCIONADO PARA TACOMETROS CUENTA-
KILOMETROS, PARTICULARMENTE PARA AUTOVEHICULOS.

Prioridad: Patente n.º del
Con prioridad italiana de 9 de Julio 1.965

ml.

122017



1 La invención a que se refiere la presente Memoria consti-
tuye una novedad industrial con características y ventajas que la hacen
merecedora del privilegio de explotación exclusiva que por ella se so-
licita, de acuerdo con las prescripciones del vigente Estatuto sobre
5 la Propiedad Industrial de fecha 26 de Julio de 1.929, texto refundi-
do, publicado el 30 de Abril de 1.930.

10 El presente modelo tiene por objeto algunos perfecciona-
mientos en el soporte de los tacómetros cuentakilómetros, particular-
mente para autovehículos, del tipo compuesto por un imán mantenido en
rotación por un eje unido a la transmisión del vehículo, el cual por
arrastre electromagnético determina, con la ayuda de una pantalla en
forma de campana de cierre de circuito magnético y en contra de la
acción de medios elásticos antagonistas, la posición de un conjunto
movil provisto de un cubreimán en material buen conductor, así como
15 de un numerador accionado mecánicamente.

20 El soporte está esencialmente compuesto de dos partes,
una superior o castillo, generalmente en material plástico y la otra
inferior ó cuerpo de base en aleación metálica, fijables entre sí, por
medio de tornillos, por ejemplo, y entre los cuales está alojado el
elemento sensible (conjunto móvil del tacómetro); mientras el castillo
sostiene los asientos de soporte del elemento cuentakilómetros, en el
cuerpo de base está alojado el eje de mando del imán retenido por un
anillo elástico que se introduce en una garganta del eje portaimán y
a su vez está unido al propio cuerpo de base. Tal soporte está sustan-
25 cialmente caracterizado porque dicho anillo de retén está constituido
por una pareja de apéndices en semi-anillo que sobresalen de un cuerpo
intermedio de anclaje, del cual sobresalen también apéndices con dien-
tes elásticos de soporte y de fijación a salto de dicho cuerpo inter-
medio sobre dicho cuerpo de base.

30 El modelo viene además mejor descrito con referencia a los

12201724 M



1 dibujos adjuntos que no representan más que una forma de realización preferente, en los cuales.

La figura 1, representa una vista en sección vertical esquemática del tacómetro.

5 La figura 2, representa una vista en perspectiva solamente del castillo con el cuenta-kilómetros montado.

La figura 3, representa en perspectiva, el eje con imán y el correspondiente cuerpo intermedio de anclaje.

La figura 4, representa en perspectiva, el cuerpo de base.

10 La figura 5, representa un detalle del alojamiento del eje del cuenta-kilómetros.

El cuerpo de base (1), está fijado al castillo (2) mediante tornillos (3) que pasan a través de los taladros (4) y se atornillan en alojamientos roscados (5).

15 La pantalla (6) está sostenida en su alojamiento (7) previsto sobre el castillo (2), por simple presión del cuerpo de base.

La campana (8) cubreimán, que constituye el equipo móvil (elemento sensible del tacómetro), está fijada al eje (10) al cual puede girar apoyado en un taladro (11) de la pantalla (6) y en un taladro (12) del castillo (2).

20 El imán (9) está fijado al eje (13) que puede girar dentro del taladro (14) del cuerpo de base (1).

El eje (13) está mantenido en posición de modo que puede girar libremente, pero no trasladarse axialmente, por los apéndices de retén (15) a semi-anillos de un cuerpo intermedio (16) y que forman parte de dicho cuerpo, preferiblemente por fundición inyectada en material plástico adecuado. Tales apéndices (15) penetran con ligero juego en la garganta (17) del eje (13).

25 El cuerpo (16) presenta además dos apéndices (18) cuyas extremidades se prolongan en al menos dos sectores (18') con dientes,

30



122017

1 cada uno con pared externa cónica, para la fijación al cuerpo (1) de base; los sectores (18') son ligeramente elásticos, lo cual es factible mediante la oportuna elección del Material plástico empleado.

5 Enfilando el eje (13) en el taladro (14), con los apéndices (15) ya introducidos en la garganta (17), se dispone las extremidades (18') en correspondencia con los taladros (19) del cuerpo de base; mediante una presión ejercitada de arriba hacia abajo, los dientes (18') flexan hacia su propio eje elásticamente, disminuyendo su diámetro periférico hasta entrar en los taladros (19); apenas los planos (20) han superado los planos (21) de los taladros (19) del cuerpo de base, los dientes (18) se ensanchan retornando hacia su posición inicial y bloqueando así en la posición deseada el cuerpo intermedio (16)

10 A la estabilidad del cuerpo (16) en la posición deseada, concurre el contacto de la superficie plana inferior (22) del apéndice (15) a semi-anillo con el plano (22') del cuerpo de base.

15

El eje imán es así montado y mantenido en posición, de un modo simple, seguro y económico.

El cuerpo (16), presenta además un apéndice (23) que sirve para mantener en posición al eje intermedio (24) con rueda y tornillo sin-fin, a través del cual es accionado un segundo eje intermedio con rueda y tornillo sin-fin no representado, y a través de los cuales se transmite el movimiento del eje (13) a la rueda (25).

20

Las extremidades (28) de los ejes de los tambores numeradores y de los pñones de reenvío, son retenidas en sus respectivos alojamientos (30) y (31) por presión de los dientes (30') y (31') obtenidos por fusión mediante contrapunzones; en tales alojamientos las extremidades (28) y (29) se montan a salto, aprovechando la elasticidad del material plástico del cual está hecho el castillo.

25

En efecto, los taladros de alojamiento (30) y (31), están abiertos hacia arriba para dejar pasar las extremidades de los ejes

30



122017

1 mientras los dientes (30') y (31'), están dimensionados para una co-
ta ligeramente inferior al diámetro de las extremidades de los ejes.
Oprimiendo las extremidades (28) y (29) sobre las superficies incli-
nadas de los dientes (30') y (31'), éstas se ensanchan por elasticidad
5 hasta dejar penetrar en los alojamientos (30) y (31) las extremidades
de los ejes, cerrándose apenas éstos están en su alojamiento y re-
teniéndolos con presión suficiente. Se realiza así, de un modo simple,
seguro y económico el posicionamiento del cuenta-kilómetros.

10 El funcionamiento del tacómetro y del numerador cuenta-
kilómetros, se realiza del modo conocido, común a todos los tacóme-
tros del género, por lo cual no se considera necesaria su correspon-
diente descripción.

15 Hecha la descripción precedente hemos de añadir, que los
detalles de realización de la idea expuesta pueden variar, sin que
por ello cambie la esencia de la invención que es la que se despren-
de de los párrafos que anteceden y la que se reivindica en la siguien-
te.

N O T A

20 En resumen, el Modelo de Utilidad que se solicita, recae-
ra sobre las siguientes reivindicaciones.

25 1.- SOPORTE PERFECCIONADO PARA TACOMETROS CUENTA-KILOME-
TROS, PARTICULARMENTE PARA AUTOVEHICULOS, del tipo compuestos por un
cuerpo de base, en el cual se efectúa el anclaje de la transmisión de
movimiento del conjunto por medio de un anillo de retención, y un cas-
tillo de soporte del elemento cuenta-kilómetros, las dos partes estan-
do asociadas, por ejemplo, a través de tornillos, y constituyen el
alojamiento del soporte del elemento sensible del tacómetro, caracte-
rizado por el hecho de que el anillo de retén está constituido por
un par de apéndices elásticos a semianillo, que sobresalen de un cuer-
30 po intermedio de anclaje, del cual sobresalen otros apéndices con

- 6 -
122017



1 dientes elásticos, de soporte y de fijación a salto de dicho cuerpo intermedio sobre dicho cuerpo de base.

5 2º.- SOPORTE PERFECCIONADO PARA TACOMETROS CUENTA-KILOMETROS, PARTICULARMENTE PARA AUTOVEHICULOS, caracterizado por la reivindicación anterior y porque dichos apéndices a semi-anillo están dispuestos paralelamente al plano de dicho cuerpo de base, mientras dichos apéndices de soporte están dispuestos normalmente a dicho plano y son aptos para anclarse en los taladros previstos en el plano mismo, estando dicho cuerpo intermedio provisto además de algún otro apéndice para reterner en su alojamiento un eje de transmisión intermedio, presentando asimismo los mencionados apéndices de soporte extremidades cónicas adecuadas para facilitar su entrada en dichos taladros del cuerpo de base.

10

15 3º.- SOPORTE PERFECCIONADO PARA TACOMETROS CUENTA-KILOMETROS, PARTICULARMENTE PARA AUTOVEHICULOS, caracterizado por las reivindicaciones anteriores y porque los alojamientos de soporte de los ejes de los elementos giratorios cuenta-kilómetros están obtenidos de una pieza con el castillo, presentando dientes de bloqueo limitadamente elásticos constituyendo medios de fijación a salto de las extremidades de dichos ejes; llevando además dicho castillo de soporte el alojamiento de la pantalla, siendo mantenida en su alojamiento por la presión de contacto ejercitada con dicho cuerpo de base.

20

25 4º.- Se reivindica por último, como objeto sobre el que han de recaer el Modelo de Utilidad que se solicita, SOPORTE PERFECCIONADO PARA TACOMETROS CUENTA-KILOMETROS, PARTICULARMENTE PARA AUTOVEHICULOS.



122017

1

Todo conforme queda descrito y reivindicado en la presente Memoria que consta de siete paginas mecanografiadas y dibujos que se acompañan.

5

Madrid, 24 de Mayo 1.966

BERNARDO UNGRIA

P.P.

10

15

20

25

30

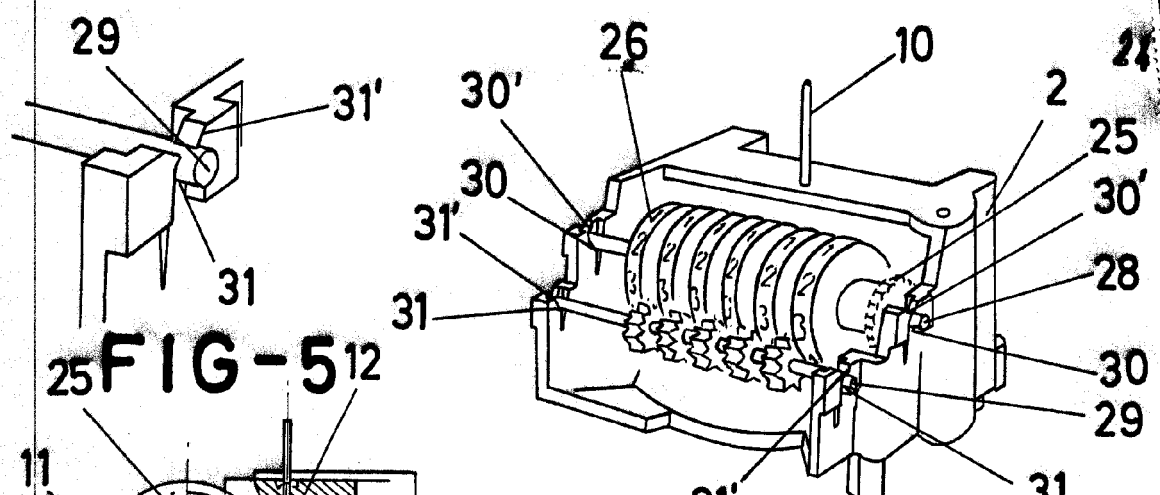

FIG-2

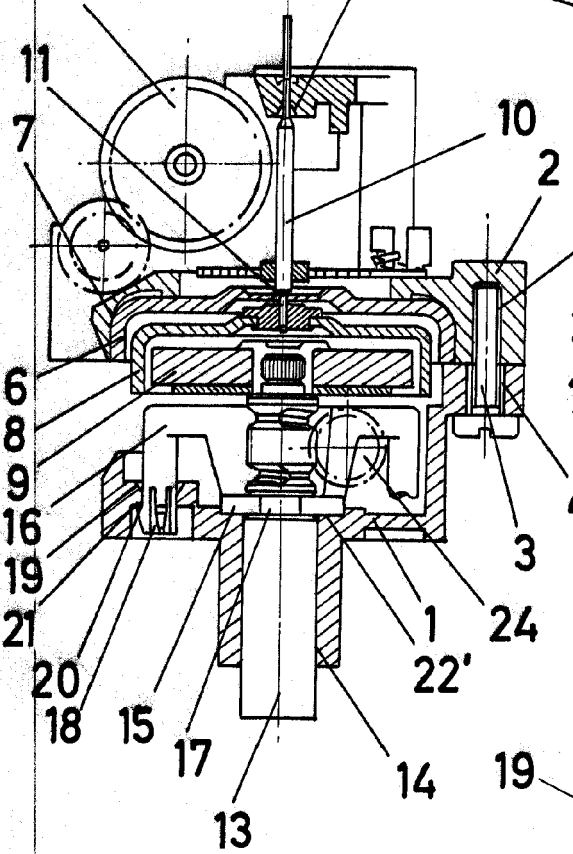

FIG-1

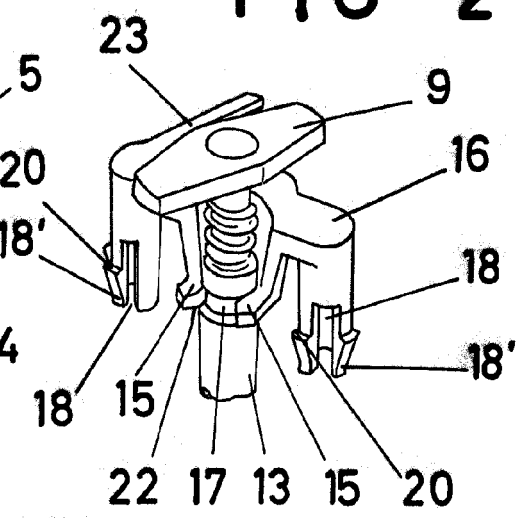

FIG-3

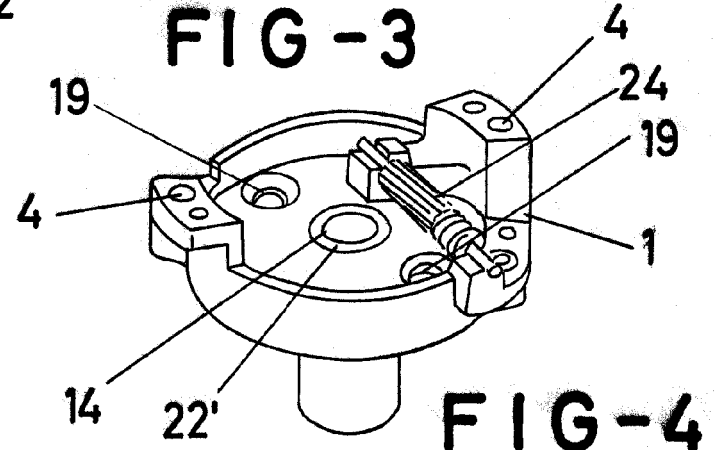

FIG-4

122017

ESCALA VARIABLE
 Madrid, 24 de Mayo de 1966
 BERNARDO UNGRIA
 P. P.