

MEMORIA DESCRIPTIVA
que se acompaña
a la solicitud de
una PATENTE DE INTRODUCCION, por diez años en España
a favor de
D. José Serrats, residente en Bermeo (Vizcaya) Calle del
Capitan Zubianz s/n.

por
"UN NUEVO SISTEMA DE ABRELATAS"

+++++

5 El objeto de la presente patente de introducción es dar a
conocer en España un abrelatas extraordinariamente práctico.
Dicho abrelatas consiste en un a modo de tapadera a, en la cual
va montada, de manera que se pueda correr en una caja, una cu-
chilla b - b' (Fig. 1). Esta cuchilla va montada en sentido ra-
dial, y termina en punta con el fin de poderla introducir, con
un ligero golpe, en la hojalata. Para poder correr la cuchilla
con comodidad hay una ranura, por la que corre un botón c c',
de manera que, sin volver la tapa, puede ponerse la cuchilla
10 en la posición que convenga.

15 El uso de este objeto es sencillísimo: consiste, unica-
mente, en colocar el abrelatas sobre el envase de hojalata, alu-
minio o material adecuado, poniendo la cuchilla de modo que cai-
ga dentro del cerco. Dando un ligero golpe, la cuchilla penetra-
rá y, haciendo girar el abrelatas en el sentido indicado por
las flechas en la Fig. 1, se obtendrá un corte como el indicado

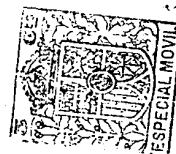

por la letra e, en la fig. 2.

El uso de este dispositivo está extendido en Inglaterra y se emplea para abrir envases de hojalata y aluminio que
20 contengan conservas de pescado, vegetales, o bien latas de leche condensada, etc. etc.

N O T A

En resumen: La patente de introducción recaerá sobre
25 las reivindicaciones siguientes:

PRIMERA.-Un nuevo sistema de abrelatas consistente en un portacuchilla en forma de cilindro de poca altura, hueco y con una sola base.

30 SEGUNDA.- Un nuevo sistema de abrelatas, segun la reivindicación, 1, consistente en que sobre el portacuchilla, va montada una cuchilla en sentido radial. El montaje está hecho de manera que la cuchilla pueda deslizarse en una cierta longitud, para lo cual va provista de un botón que sale al exterior. Esta cuchilla va doblada en angulo recto y termina en punta aguda.

35 TERCERA.- Un nuevo sistema de abrelatas, segun las reivindicaciones anteriores, consistente en que, dicho aparato se puede aplicar sobre toda clase de envases de hojalata o aluminio que contengan conservas de todas clases, leche, etc., y que con una ligera presión se clava la cuchilla en la tapa de la lata, des-
40 pues de lo cual, haciendo girar el abrelatas, se practica un corte en aquella que nos deja abierta la lata.

CUARTA.- Se reivindica por último como objeto sobre el que ha de recaer la patente de introducción que se solicita por diez años en España, por "UN NUEVO SISTEMA DE ABRELATAS"

45 Todo segun se expresa en esta Memoria que consta de dos paginas mecanografiadas y planos que se acompañan.

Madrid 7 de Marzo de 1931

ALFONSO UNGRIA
P. P.

Fig 1.

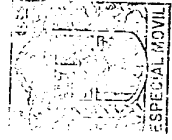
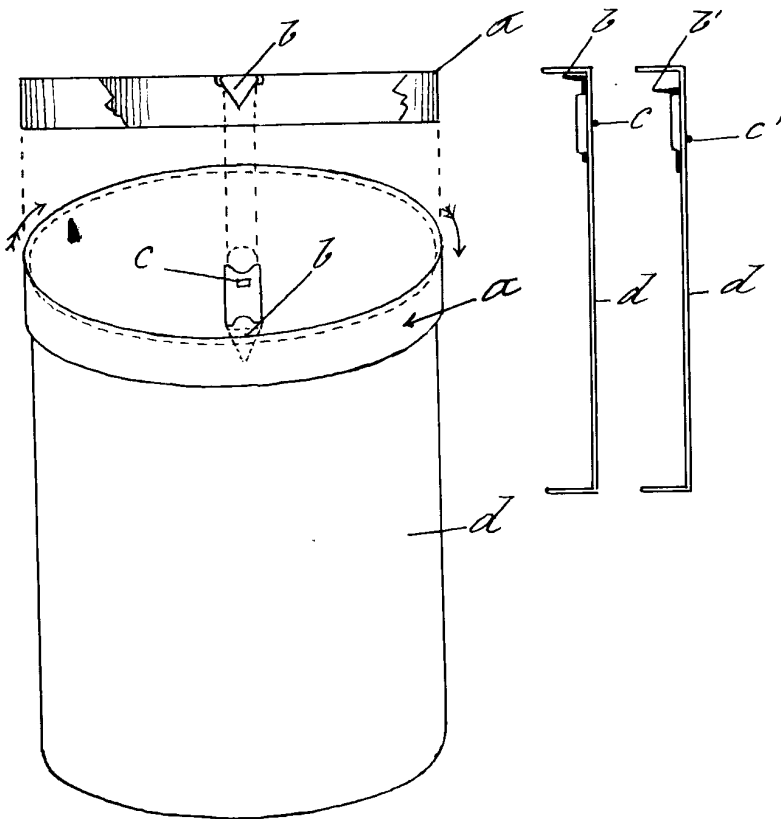
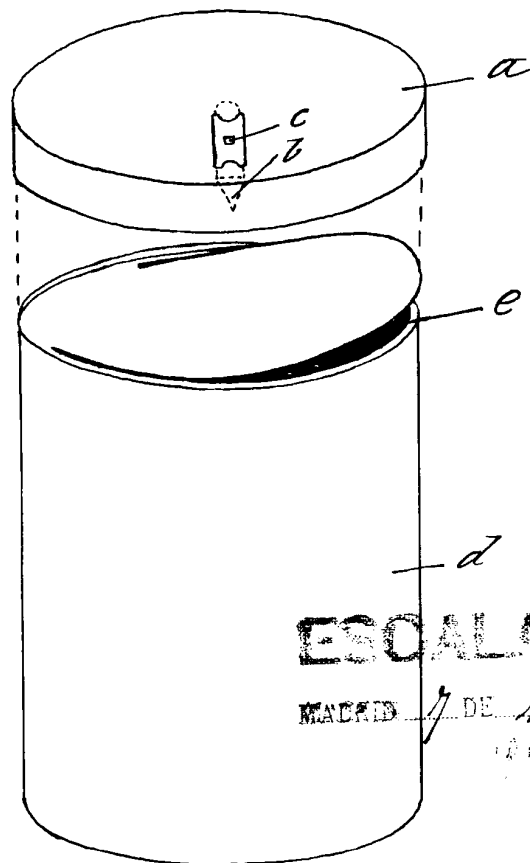

Fig. 2.



ESCALA VARIABLE

MADRID DE Marzo DE 1931

INSTITUTO TECNICO

Alfonso...