



121.999

121999

MODELO DE UTILIDAD

por VEINTE años

a favor de la firma TUBOPLAST HISPANIA S.A.

de nacionalidad española

domiciliada en VITORIA, Portal de Gamarra 26

por:

"UN ENVASE ESPOLVOREADOR PERFECCIONADO"

P



Memoria descriptiva

El presente Modelo de Utilidad se refiere a un envase espolvoreador perfeccionado que responde a un principio de trabajo y constitución completamente distinto de todos los sistemas conocidos hasta el presente, mejorando a los dichos sistemas antiguos, tanto en su funcionamiento como duración y economía de fabricación.

5.-

Esencialmente consiste en un cuerpo de material conveniente semi-blando, cilíndrico, cerrado en ambos extremos por bases rígidas, mediante plegado de las mismas, presentando la superior una boca para alojamiento del elemento espolvoreador, que comporta una tapa de cerramiento, unida por una lengüeta.

10.-

Para la mejor comprensión de la presente invención se acompaña una hoja de planos en la que la figura 1 corresponde a una vista en alzado seccionado del envase espolvoreador; la figura 2 es una vista en planta del mismo, y la figura 3 representa un detalle en perspectiva.

15.-

En dichas figuras, la distinta numeración goza el mismo valor y en ellas tenemos:

1.- Envase.

20.-

2.- Cuerpo.

3.- Base inferior.

4.- Base superior.

5.- Pliegue.

6.- Boca.

25.-

7.- Tapa.



121999

- 8.- Base tapa.
- 9.- Cuello.
- 10.- Resalte inferior.
- 11.- Resalte superior.
- 5.- 12.- Orificios.
- 13.- Tapón.
- 14.- Cajeadado.
- 15.- Lengüeta.
- 16.- Prolongación.
- 10.- Para el funcionamiento de la invención a que nos referimos, tenemos el envase (1) constituido por un cuerpo semi-blando (2), cerrado inferiormente por una base (3) mediante plegado (5) de la misma, así como la superior (4), la cual presenta una boca (6) de alojamiento del elemento espolvoreador, el cual se fija mediante la introducción en dicha boca (6) del cuello (9) que presenta la tapa (7), quedando retenida, superiormente por la base (8), mientras que inferiormente lo realiza el resalte inferior (10), comportando dicha tapa (7) una serie de orificios de salida (12), del contenido del envase (1), encontrándose cerrada la tapa (7) citada por una cubierta o tapón (13) vinculado a la anterior por una lengüeta (15), y ajustada al resalte (11) en su cajeadado (14), presentando para la apertura una prolongación anterior (16), opuesta a la lengüeta (15).
- 25.- El espolvoreado, se puede realizar, bien presionando sobre



las paredes del envase (1), cuyo cuerpo (2) está conformado por un material apropiado semiblando, o bien por el propio peso del contenido.

5.- Las ventajas del nuevo envase espolvoreador perfeccionado son evidentes, puesto que su fabricación será económica, su montaje, rápido y sin posibles errores y finalmente su utilización, agradable, estética y cómoda.

10.- Serán independientes del objeto de la presente invención, los materiales, forma, colores y dimensiones, tanto absolutas como relativas y en general todo cuanto no altere, cambie o modifique la esencialidad de la invención.

15.- Descrita suficientemente la naturaleza y objeto de este Modelo de Utilidad, se hace constar que las características esenciales sobre las que han de recaer la concesión del mismo, están comprendidas en las siguientes:

REIVINDICACIONES

20.- 1ª.- Un envase espolvoreador perfeccionado, caracterizado por comprender su constitución un cuerpo cilíndrico, de material convenientemente semiblando, cerrado inferior y superiormente por sendas bases de constitución rígida, por plegado de las mismas, presentando la superior, una boca para alojamiento y contención del elemento espolvoreador.

25.- 2ª.- Un envase espolvoreador perfeccionado, caracterizado por comprender según la anterior reivindicación, un elemento espolvoreador constituido por un cuello que se aloja en la boca



de la base superior, y queda retenido en ella por la cubierta de la base, de igual diámetro al del envase, e inferiormente por un resalte periférico ajustado sobre el plegado de dicha boca.

- 5.- 3ª.- Un envase espolvoreador perfeccionado, caracterizado por comprender, según reivindicaciones anteriores, una prolongación del elemento espolvoreador, en cuya base superior ligeramente cóncava, se hallan dispuestos una serie de orificios para salida del contenido del envase, estando cubierto por un tapón de igual configuración y retenido por el cajeado ajustable al resalte que presenta dicha prolongación, que para su fácil destaponamiento presentan enfrentada con la lengüeta de unión, una prolongación debidamente estriada.

4ª.- UN ENVASE ESPOLVOREADOR PERFECCIONADO.

Todo ello tal y como se reivindica en la presente memoria que consta de CINCO hojas escritas por una sola de sus caras y planos que la ilustran.

Madrid, 24 de Mayo 1.906

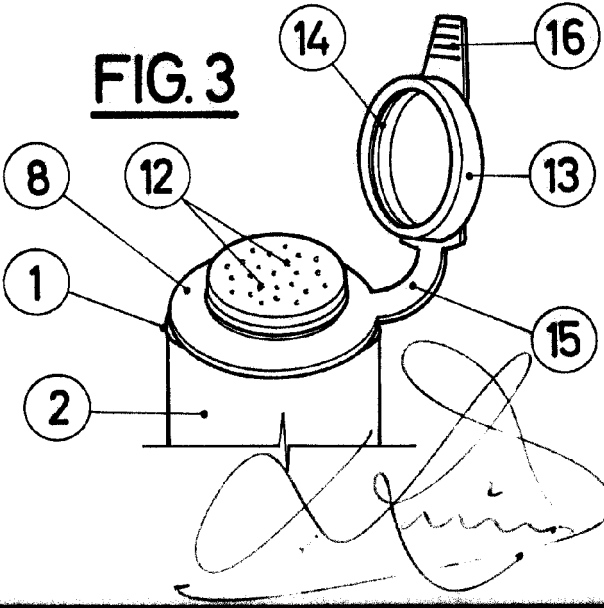
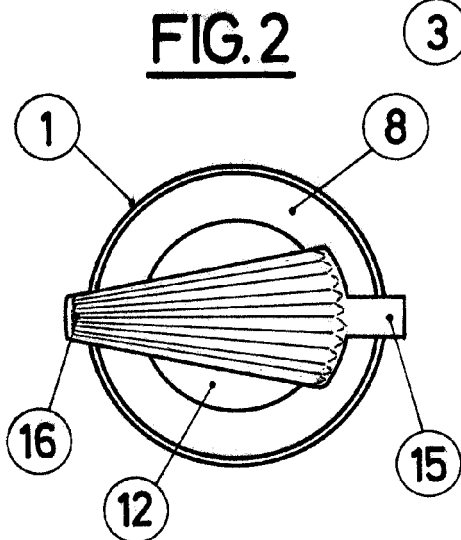
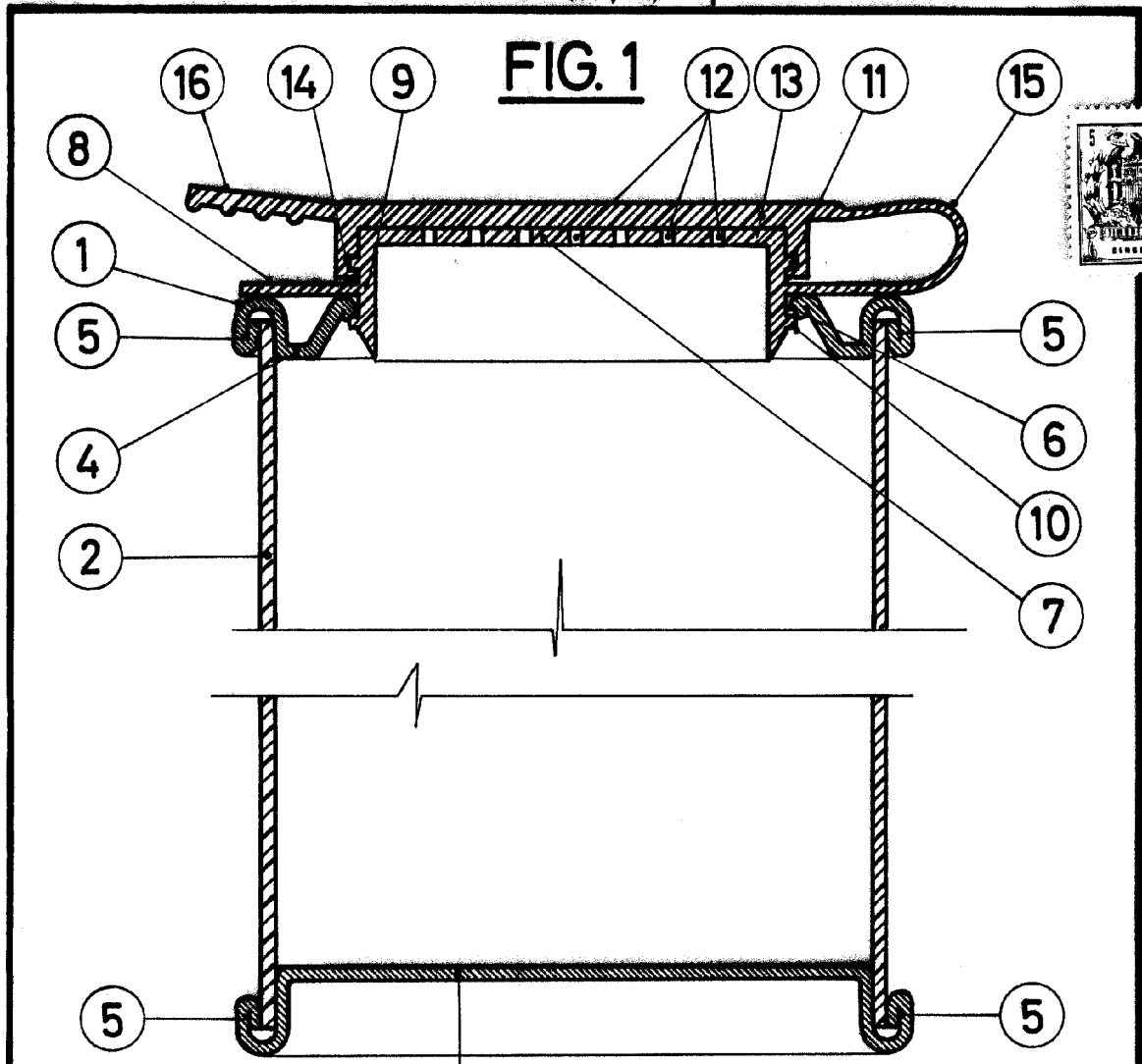

ESCALA VARIABLE