



121995

MODELO DE UTILIDAD  
-----

por VEINTE años

a favor de la firma TUBOPLAST HISPANIA S.A.

de nacionalidad española

domiciliada en VITORIA, Portal de Gamarra 26

por:

"ENVASE IMPREGNADOR PERFECCIONADO"  
-----  
-----



Memoria descriptiva

5.- El presente Modelo de Utilidad se refiere a un envase impregnador perfeccionado que responde a un principio de trabajo y constitución completamente distinto de todos los sistemas conocidos hasta el presente, mejorando a los aludidos sistemas antiguos tanto en su funcionamiento como duración y economía de fabricación.

10.- Esencialmente consiste en un recipiente abierto por uno de sus extremos, con dos zonas roscadas, una sobre la otra y de menor diámetro, estando esta última cerrada por una tapa conveniente, que al quitarse, permite el paso del contenido a través de su boca, a un elemento esponjososimpregnador, dispuesto sobre la tapa roscada en la zona inferior.

15.- Para la mejor comprensión de la presente invención se acompaña una hoja de planos en la que la figura 1 corresponde a una vista semiseccionada del envase impregnador; la figura 2 es una vista en alzado seccionado de la cubierta, y la figura 3 representa una vista semiseccionada del envase en disposición de funcionamiento.

20.- En dichas figuras, la distinta numeración goza el mismo valor y en ellas tenemos:

- 1.- Envase.
- 2.- Línea de cierre
- 3.- Cuello.
- 4.-,Boca.
- 25.- 5.- Conducto.



- 6.-,Tapa porta esponja.
- 7.- Resalte periférico.
- 8.- Orificio central.
- 9.- Esponja.
- 5.- 10.- Conducto.
- 11.- Cubierta.
- 12.- Resaltes longitudinales.
- 13.- Topes.

Para el funcionamiento de la invención a que nos referimos,

10.- tenemos el envase (1), conformado en tubo, con una línea inferior (2) de llenado y cerramiento, que presenta superiormente un cuello (3) con una boca o prolongación final (4), que determina el conducto (5) de salida del contenido, rodeado dicho cuello (3) por un elemento porta-esponja (6) a modo de tapa que

15.- tiene un resalte periférico (7), así como un orificio o boca central (8), por donde sobresale la prolongación (4), estando roscado al mencionado cuello (3), y vinculado al mismo un elemento esponjoso (9), de forma cilíndrica que está atravesado por un conducto (10) de paso para impregnación de su total volumen.

20.-

La utilización del envase impregnador, se realiza mediante el desenroscamiento de la tapa portaesponja (6), lo cual se efectúa al girar la cubierta (11) que presenta unos resaltes longitudinales (12) que se ajustan sobre las estrias inferiores dispuestas sobre el resalte periférico (7), y sobre el

25.-



- cual actúan los topes (13), impidiendo la salida fortuita de la citada cubierta (11). Una vez quitada la tapa portaesponja (6), se procede a desenroscar el tapón que presenta la prolongación (4) dejando libre el conducto (5), por donde sale el contenido del envase (1) impregnando el elemento esponjoso (9) una vez vuelta a disponer en su posición sobre el cuello (3) el portaesponja (6), para lo cual se utiliza la cubierta (11) no teniendo que tomar contacto directo con la citada esponja (9).
- 5.-
- 10.- Las ventajas del nuevo envase impregnador son evidentes, puesto que su fabricación será económica, su montaje rápido y sin posibles errores y finalmente su utilización agradable, estética y cómoda.
- 15.- Serán independientes del objeto de la presente invención, los materiales, forma, colores y dimensiones, tanto absolutas como relativas y en general todo cuanto no altere cambie o modifique la esencialidad de la invención.
- 20.- Descrita suficientemente la naturaleza y objeto de este Modelo de Utilidad, se hace constar que las características esenciales sobre las que han de recaer la concesión del mismo están comprendidas en las siguientes:

REIVINDICACIONES

- 25.- 1ª.- Envase impregnado perfeccionado, caracterizado por comprender, un cuerpo cilíndrico, cerrado por una línea inferior, una vez procedido a su llenado, que presenta superior-

121995



- 5 -

mente y como prolongación de su zona cilíndrica, un cuello roscado exteriormente, disponiéndose como prolongación del mismo otro de menor diámetro, igualmente roscado, y cerrado por una tapa.

5.-

2<sup>a</sup>.- Envase impregnador perfeccionado, caracterizado por comprender según la anterior reivindicación, una tapa roscada exteriormente a la zona o cuello inferior, del envase, que comporta vinculado a la misma un elemento esponjoso, atravesado verticalmente por un conducto de comunicación del contenido a

10.-

la esponja y difusión por la misma; la tapa mencionada presenta un resalte periférico, así como una serie de estrias verticalmente dispuestas, donde se alojan los resaltes longitudinales de la cubierta de cerramiento para accionamiento de dicha tapa, y limitando la salida de la cubierta, unos topes dis-

15.-

puestos interiormente.

3<sup>a</sup>.- ENVASE IMPREGNADOR PERFECCIONADO.

- - - - -

121995

- 6 -



Todo ello tal y como se reivindica en la presente memoria que consta de SEIS hojas escritas por una sola de sus caras y planos que la ilustran.

Madrid, 24 de Mayo de 1.966

A large, stylized handwritten signature in black ink, written over the date.



**FIG. 1**

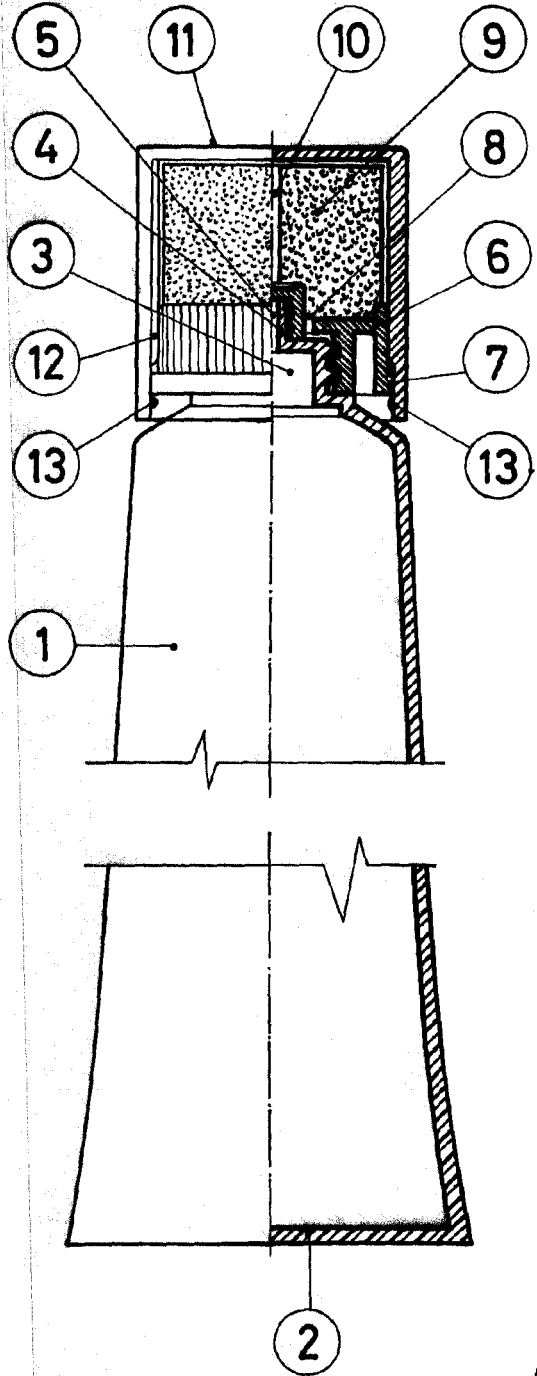

**FIG. 2**

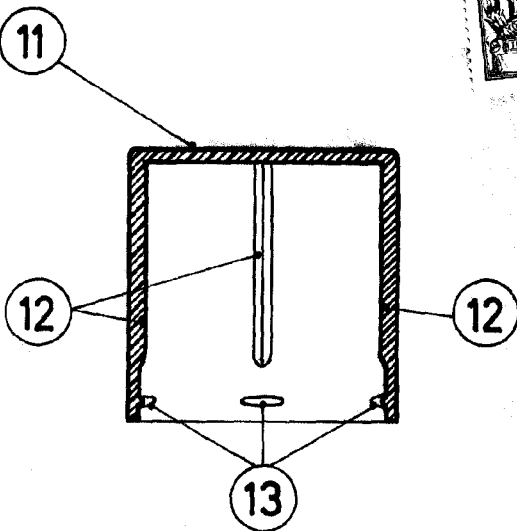

**FIG. 3**

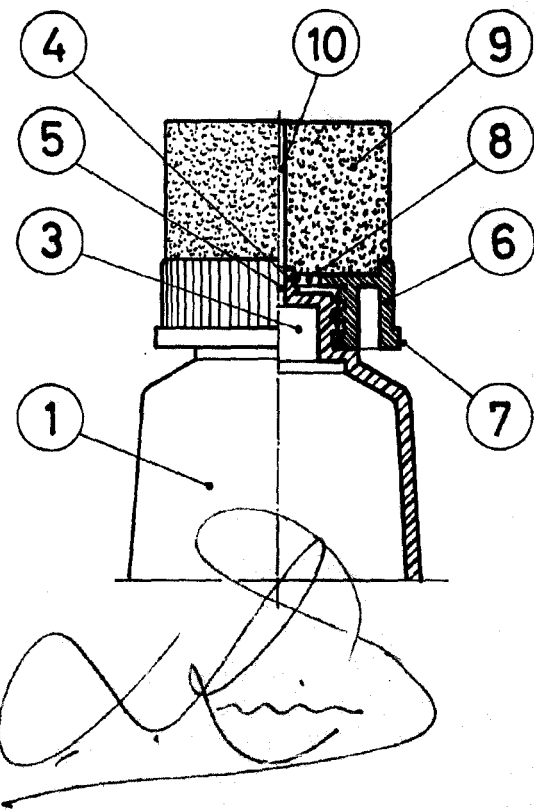

ESCALA VARIABLE