



26 SEP

121978

MODELO DE UTILIDAD.

MEMORIA DESCRIPTIVA

Sobre:

"CARROCERIA DE VEHICULO AUTOMOVIL PERFECCIONADA".

Solicitante: La Sociedad Anónima Francesa denominada: SIMCA
AUTOMOBILES, con domicilio en 136, Champs Ely-
sées PARIS (Francia).-

121978 26 SEP



La invención tiene por objeto una carrocería de vehículo automóvil perfeccionada.

5.- En los vehículos automóviles tipo furgoneta o utilitario, es necesario, frecuentemente, disponer de una superficie de carga plana en la parte posterior del vehículo, con el fin de facilitar la manipulación de los objetos o mercancías que se desee transportar.

10.- Ahora bien, algunos chasis de vehículos presentan, en la parte posterior, una elevación del chasis que impide su utilización directa como furgoneta.

Con este fin, es preciso añadir un piso con objeto de obtener una superficie de carga plana.

15.- Según la invención, el piso está constituido por una pared plana, dispuesta sobre la elevación del chasis y extendiéndose hacia adelante hasta una traviesa central del chasis, determinando así un espacio libre entre el piso y el fondo de la caja situada delante de la elevación del chasis. Este espacio libre constituye así un depósito, en el que se puede disponer especialmente una rueda de repuesto y un depósito de carburante.

20.- De acuerdo con la presente invención, se prevé un alojamiento formando depósito, situado en la parte central de la carrocería entre el fondo de la caja y el piso posterior, constituido por una pared horizontal dispuesta sobre la elevación del chasis y prolongándose hacia adelante en el plano de esta elevación, hasta la traviesa central.

25.- Otras características ventajosas de la invención, se deducirán de la siguiente descripción de un modo de realización dado únicamente a título de ejemplo no limitativo, descripción hecha con referencia a los dibujos adjuntos, en los cuales:

30.- La figura 1 es una vista en alzado y en corte longi-

121978

26 SEP 1953



tudinal de la carrocería de vehículo perfeccionada según la invención.

La figura 2 es una vista en corte según la línea II-II de la figura 1.

5.-

La carrocería representada parcialmente en la figura 1, comprende un fondo de caja en chapa 1, en forma de cubeta, que está delimitado por una traviesa delantera 2 y una traviesa trasera 3, dicho fondo de caja 1 se prolonga hacia atrás sobrepasando la traviesa 3, por una elevación del chasis 4. Esta elevación del chasis 4 que constituye la parte posterior del bastidor inferior de la caja, está limitada, especialmente, por una puerta de carga 5.

10.-

15.-

Unos asientos delanteros 6, montados de modo que puedan deslizarse horizontalmente de una manera conocida, están dispuestos encima de la traviesa delantera 2. Estos asientos 6 son susceptibles de plegarse según la posición representada en trazos mixtos, después del abatimiento del respaldo 7 contra el asiento 6.

20.-

Detrás del respaldo 7 del asiento 6, está dispuesta una traviesa central 8, cuya cara inferior 9 está situada en el plano horizontal, prolongado por la elevación del chasis 4.

25.-

Una pared plana 10, que constituye el piso de carga, está dispuesta sobre la elevación de chasis y se extiende hacia adelante, hasta la traviesa central 8, donde se aplica contra la cara 9 de dicha traviesa.

30.-

Esta pared 10 que puede ser preferentemente de chapa, y que presenta unos nervios de refuerzo longitudinales, está fijada de un modo conocido sobre la caja.

Entre la pared plana 10 que constituye el piso y el fondo de la caja 1 en forma de cubeta, se forma de este modo un

26 SEP



121978

alojamiento 11, delimitado lateralmente por los lados de la carrocería 12, 13. Este alojamiento 11 en forma de depósito, desemboca hacia la parte delantera del vehículo por una abertura 14 delimitada por la interrupción de la pared plana 10, al nivel de la traviesa central 8.

5.- Al plegarse los asientos 6, 6a, como está representado en la figura 1, en trazos mixtos, la abertura 14 queda completamente despejada, permitiendo la introducción, siguiendo la posición A en trazos mixtos y la posición B en trazos interrumpidos, de la rueda de repuesto 15, en el alojamiento 11.

10.- La rueda 15 se mantiene en su sitio correcto dentro de este alojamiento 11, especialmente por medio de una patilla de fijación 16, bloqueada por un botón 17 roscado sobre un vástago filietado 18, fijado sobre el fondo de la caja 1.

15.- En el espacio que deja libre la rueda de repuesto 15, se dispone un depósito de carburante 19, al lado de esta última, en el alojamiento 11. Este depósito 19 presenta un conducto de llenado 20 que desemboca, a través de la pared lateral 12 de la carrocería, y está provisto, de un modo conocido, de un tapón de cierre.

20.- Es evidente que la presente invención no se limita al modo de realización descrito y representado, sino que, por el contrario, comprende todas sus variantes.

N O T A

25.- El Modelo de Utilidad que se solicita para España, por veinte años, de acuerdo con la vigente Legislación deberá recaer sobre: "CARROCERIA DE VEHICULO AUTOMOVIL PERFECCIONADA", con prioridad de la demanda de Patente en Francia nº P.V. 992.762, de fecha 27 de Octubre de 1.964, según las características esenciales de las siguientes:

30.-



REIVINDICACIONES

5.- 1ª.- Carrocería de vehículo automóvil perfeccionada, que comprende una elevación del chasis situada en la parte posterior del vehículo y una traviesa dispuesta en la parte central de la caja, detrás de los asientos delanteros plegables, que son susceptibles de desplazarse horizontalmente, caracterizado porque se ha previsto, un alojamiento formando depósito situado en la parte central de la carrocería entre el fondo de la caja y el piso posterior, constituido por una pared horizontal -
10.- dispuesta sobre la elevación del chasis y prolongándose hacia adelante en el plano de esta elevación, hasta la traviesa central.

15.- 2ª.- Carrocería de vehículo automóvil perfeccionada, según la reivindicación 1ª, caracterizada porque el alojamiento formando depósito, desemboca hacia la parte delantera del vehículo por una abertura delimitada por la interrupción del piso posterior al nivel de la traviesa central, siendo dicha abertura susceptible de quedar totalmente despejada por plegado de los asientos delanteros.

20.- 3ª.- Carrocería de vehículo automóvil perfeccionada, según las reivindicaciones 1ª y 2ª, caracterizada porque comprende una rueda de repuesto dispuesta en el alojamiento formando depósito, susceptible de alojarse en éste por su abertura situada detrás de los asientos delanteros.

25.- 4ª.- Carrocería de vehículo automóvil perfeccionada, caracterizada porque comprende un depósito de carburante dispuesto en el alojamiento formando depósito.

30.- 5ª.- CARROCERIA DE VEHICULO AUTOMOVIL PERFECCIONADA.
Según queda sustancialmente descrito en la presente memoria descriptiva, que consta de seis hojas, escritas a má-

121978

26 SEP



quina por una sola cara acompañada de sus correspondientes dibujos.

Madrid, 26 SEP. 1966

SIMCA AUTOMOBILES

P.P. FRANCISCO GARCIA CABRERIZO
P.P.

Firmado: M.^a Dolores Jorquera



121978

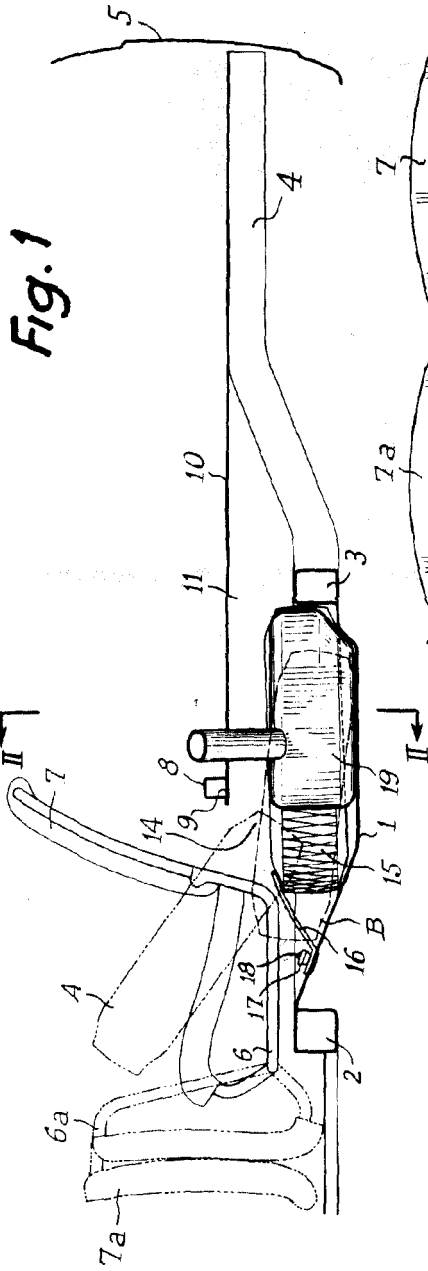

Fig. 1

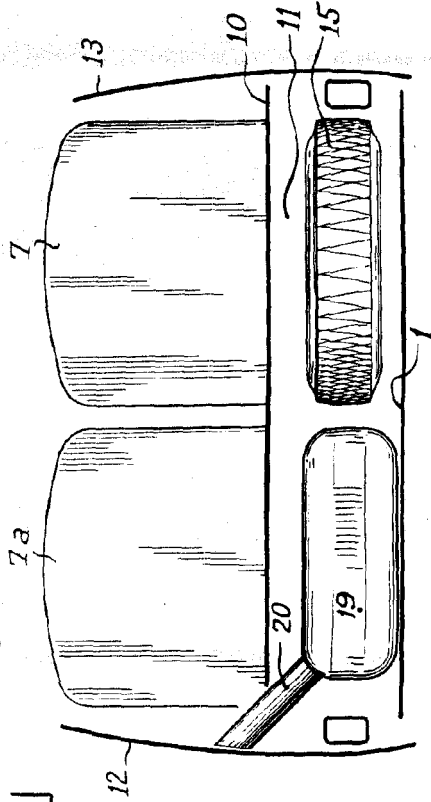

Fig. 2

Medida 25 OCT. 1965

SIMCA AUTOMOBILES

P. R.

FRANCISCO GARCIA CABRERIZO

P. R.

Escala variable