

121910



121910

MEMORIA DESCRIPATIVA

Correspondiente a un MODELO DE UTILIDAD por veinte años.

A favor de

INDUSTRIAS DEL HOGAR, S.A., de nacionalidad española.

Residente en ESTELLA (Navarra). - Barrio de la Merced.

por :

"PANTALLA FILTRANTE Y CONVECTORA PARA ESTUFAS DE RADIACION"



La presente memoria descriptiva tiene como fin la declaración del objeto sobre que ha de recaer el privilegio de explotación industrial y comercial exclusiva en el territorio nacional de un Modelo de Utilidad, conforme a la legislación vigente en materia de Propiedad Industrial que, según expresa el enunciado, trata de una pantalla filtrante y convectiva para estufas de radiación.

La finalidad de la presente pantalla filtrante es permitir la formación de una corriente activa de aire que facilite la propagación del calor emitido por la fuente calórica por convección y graduar, mediante su poder filtrante, el calor emitido por radiación y por último servir como elemento de seguridad que evite el acceso directo por parte de las personas o animales al foco de radiación.

En la actualidad las estufas de infrarrojos, ya sean de gas o eléctricas, están diseñadas para aumentar y concentrar en el mayor grado posible, la emisión de calor por radiación.

Para la finalidad disponen de pantallas proyectoras situadas en el contorno y parte posterior del foco de radiación, quedando éste, por principio, totalmente descubierto.

Como elemento protector suelen tener una simple rejilla metálica constituida por un entramado de varillas fijas al mueble de la estufa.

El objeto de este invento es en cierto modo opuesto, ya que mediante su aplicación se produce una disminución del poder de radiación mientras que se incrementa la energía propagada por convección, con el fin de disminuir al máximo las molestias producidas por la proyección intensa de calor por radiación y aumentar la calefacción por convección del aire ambiente, con lo cual la recepción de calor es más agradable para los usuarios.



El invento consiste en esencia en situar frente a la fuente de calor una pantalla, constituida por una placa de una materia transparente y resistente al calor. Esta placa está dispuesta de forma que entre su cara posterior y el frente del foco se
35.- forma un paso a través del cual fluye el aire, que entrando por la parte inferior absorbe calor del foco y se mueve impulsado por una fuerte corriente de convección difundiendo el calor al resto del aire ambiente.

La pantalla presenta por otra parte una cierta opacidad
40.- con lo cual se evita una radiación excesiva de calor aminorando las molestias este motivo.

Por otra parte, el hecho de disponer el foco radiante de una pantalla rígida y resistente frente a él lo hace prácticamente inaccesible, con lo cual se tiene una defensa perfecta contra las quemaduras que accidentalmente se pudieran producir en
45.- las personas y animales, evitando por otra parte se produzcan incendios por excesivo calentamiento de objetos combustibles que accidentalmente puedan estar en la proximidad de la estufa.

Con el fin de facilitar la interpretación más exacta del
50.- objeto sobre que ha de recaer el presente privilegio, en el plano adjunto complementario de la presente exposición, se representa una forma práctica para la realización industrial y únicamente a título de ejemplo y, por consiguiente, sin carácter exhaustivo sino meramente informativo.

55.- En este plano:

La fig. 1ª, es una vista en perspectiva de una estufa dotada del presente perfeccionamiento.

La fig. 2ª, muestra una sección según un plano vertical de la misma estufa, en el que se muestra la disposición de la pantalla respecto al foco de radiación.
60.-



20 1956

Como se muestra en las citadas figuras, la estufa está constituida por un mueble sensiblemente paralelepédico (1), dotado de los correspondientes mandos para accionamientos de las válvulas de paso de gas, que presenta en su parte frontal una

65.- placa de material transparente (3) y forma rectangular dispuesta frente al foco radiante, en este caso constituida por una placa refractaria (2) donde tiene lugar la combustión del gas. La placa de filtro (3) y la placa radiante (2) forman entre sí un determinado ángulo de forma que el canal constituido por ambas tiene

70.- una mayor sección por la parte superior que por la inferior.

En la parte superior de la placa de radiación presenta una cavidad (5) limitada por su parte posterior con una superficie cóncava reflectante (6) y por su parte anterior por una rejilla (7) cuya finalidad es protectora.

75.- La placa filtrante (3) está constituida por una materia transparente, por ejemplo, vidrio especial, resistente al calor, cuya transparencia es limitada por presentar una ligera opacidad que determina una cierta impermeabilidad a los rayos infrarrojos emitidos por lo que mediante este filtro la energía radiada es

80.- amortiguada, disminuyendo las molestias, que por un excesivo calentamiento de las partes expuestas a la radiación tienen las estufas actuales.

La posición relativa entre el filtro y la placa radiante hace que se favorezca una corriente de convección entrando el

85.- aire por (4), calentándose en la zona intermedia entre (2 y 3) con lo cual aumenta su volumen y asciende por convección saliendo por la parte superior (5).

Por consiguiente el calor emitido por la fuente de calor se propaga por convección y por radiación simultáneamente haciendo

90.- mas eficaz el caldeo del ambiente y mas agradable la recepción del calor.



25

Descrita suficientemente la naturaleza del invento y su forma de realización práctica, únicamente cabe añadir que en el conjunto y partes independientes constitutivas del todo son susceptibles modificaciones y cambios de materias, forma y disposición en cuanto estas alteraciones no desvirtúen el fundamento esencial del mismo.

R E I V I N D I C A C I O N E S

100.- 1ª).-"PANTALLA FILTRANTE Y CONVECTORA PARA ESTUFAS DE RADIACION" caracterizada por estar constituida por una materia fundamentalmente permeable a la radiación infrarroja pero con cierta opacidad que determina una amortiguación de la intensidad de radiación a su paso cuya pantalla está situada frente al foco de radiación formando un ángulo con éste, de manera que entre ambos se forma un canal cuya sección es mayor en la embocadura superior que en la inferior, de manera que por tal disposición se favorece la formación de una corriente de aire por convección que entra frío por la parte inferior a la pantalla y sale caliente por la parte superior.

110.- 2ª).-"PANTALLA FILTRANTE Y CONVECTORA PARA ESTUFAS DE RADIACION".

La presente memoria descriptiva consta de cinco hojas foliadas y mecanografiadas por una sola cara, componiendo un total de ciento catorce líneas, incluidas éstas.

Madrid, 20 de Mayo de 1.966.-

ANTONIO FLORIVA

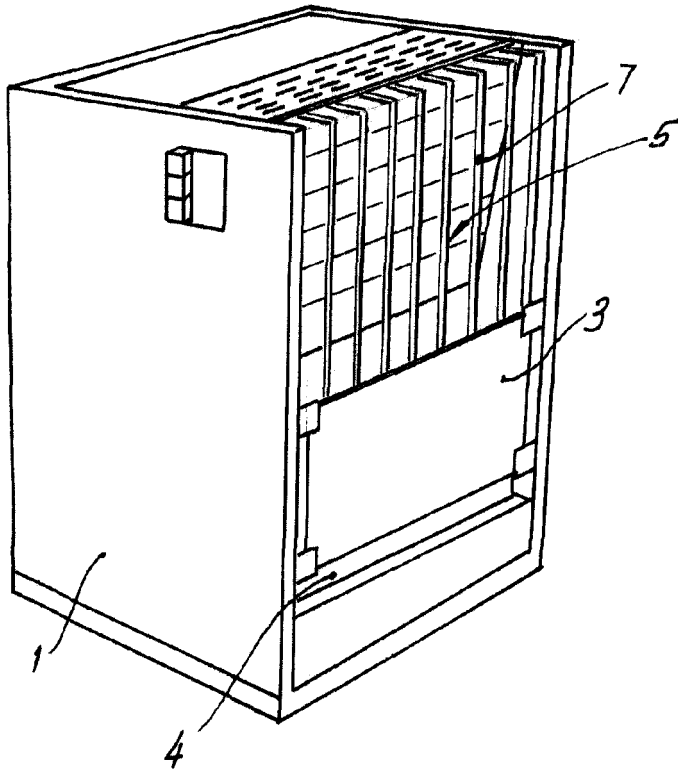

Fig. 1

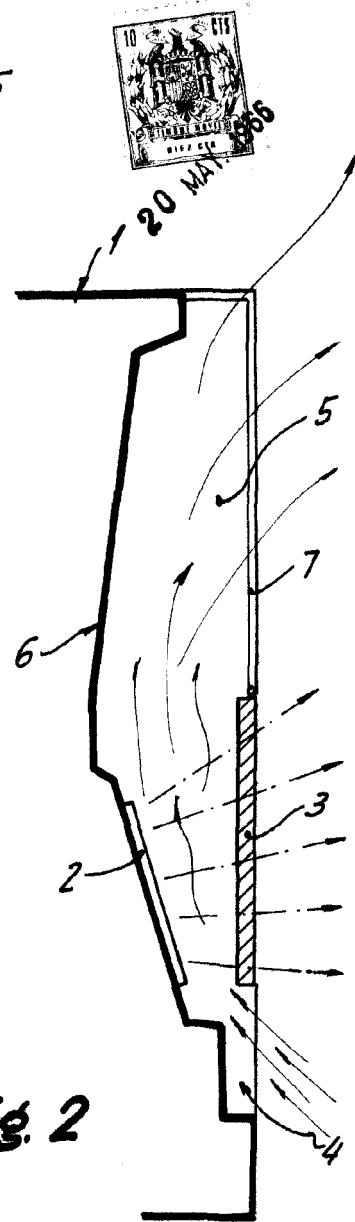

Fig. 2

Madrid, 20 de Mayo de 1966
P.A.

ANTONIO ALONSO
E. 100

Escala variable