

21863



MODELO DE UTILIDAD

Solicitante : Don Juan José Socorro Rodríguez.

Residencia : Las Palmas de Gran Canaria, calle Agua-  
dulce nº 8.

121863

oooOooo

MEMORIA DESCRIPTIVA

Sobre:

"APARATO INDICADOR, PARA AUTOMOVILES DE SERVICIO PUBLICO".

oooOooo

El presente Modelo de Utilidad tiene por objeto un lu-  
minoso intermitente para automóviles de servicio público.

En los dibujos adjuntos, a título de ejemplo no limi-



tativo, se ilustra una forma de ejecución del invento, y en  
5 ellos:

Fig. 1, es una vista en planta del aparato:

Fig. 2, es el alzado principal:

Fig. 3, un alzado posterior:

Fig. 4, una vista en perspectiva, y

10 Fig. 5, un detalle de los tirantes de fijación.

Con referencia a dichos dibujos, el aparato es de -  
muy fácil adaptación y colocación en cualquier clase o mo-  
delo de Auto-taxi, microbuses o similares, ya que su fija-  
ción al techo del vehículo se realiza por medio de tirantes  
15 (1), con tensores (2), sujetos a los nervios laterales su-  
periores del techo, para así evitar deterioros en el mismo;  
tan solo un pequeño orificio efectuado debajo del nervio ya  
mencionado, puesto que el cable para el encendido del apa-  
rato pasa por debajo de uno de los tirantes y, a su vez, en-  
tra por el pequeño orificio abierto a tal fin y dicho cable  
20 irá conectado al interruptor doble que casi todos los taxis  
tienen instalados para el taxímetro o la luz verde del para-  
brisas, el cual servirá en una de sus posiciones para dar -  
paso de corriente al aparato, y cuando el vehículo estuvie-  
se ocupado por viajeros, en la otra posición, encendería la  
25 luz del taxímetro para que el ocupante del taxi sepa en to-  
do momento el importe de su viaje.

El aparato vá colocado en la parte alta delantera -  
del techo del vehículo, aproximadamente a 10 ó 20 centíme-  
30 tros del borde del parabrisas, con una longitud de 33 centí-  
metros y equipado con un intermitente, para que una vez ac-  
cionado el interruptor antes aludido, indique que el auto-  
taxi está "Libre", encendiendo primeramente la parte cen-



35           tral ("escudo") y cambia seguidamente a los lados (4) don-  
de se leerá "TAXI", quedando en color verde ambos lados y  
pudiendo leerse perfectamente desde cualquier posición. El  
aparato en cuestión va montado sobre base de goma.

40           A su vez está concebido con la idea de que des-  
aparezca la antiestética "luz verde" que tanto molesta al  
conductor cuando va encendida y la cual no se distingue -  
más que a unos pocos metros, mientras que con este apar-  
to la luz es perceptible a una distancia de 50 metros, tan-  
to por su intensa luminosidad como por su continuo cambio  
de color, llamando poderosamente la atención de los tran-  
45           seantes que precisen de los servicios de un taxi, al des-  
tacar su colorido sobre el fondo blanco.

50           En caso de averías, bien en pilotos o intermi-  
tentes, con solo destensar los tirantes y con un ligero ti-  
rón de la placa de plástico hacia fuera, el propio conduc-  
tor puede subsanar o cambiar las lamparitas, ya que en nin-  
gún caso dejaría de funcionar el intermitente.

55           Otra de las ventajas del aparato, es que no -  
ofrece resistencia al aire por mucha velocidad que desarro-  
lle el vehículo, dado el que sus líneas han sido concebi-  
das aerodinámicamente con ángulo de incidencia adecuado -  
para que el aire resbale por sus costados sin chocar de -  
frente ni producir remolinos, evitándose con ello deterio-  
ro alguno en la parte frontal.

60           El aparato se fabrica en 6 ó 12 voltios -según  
el modelo del auto-, con un consumo aproximado de 25 wa-  
tios y tres lámparas, dos de color verde laterales y una  
blanca en la parte central donde vá colocado el escudo, así  
como de un intermitente, y todo ello en su amadura metá-

121863



65 lica esmaltada en negro, con una placa de plástico blan-  
co de 3 milímetros de espesor con letras soldadas de color  
rojo y en relieve que realza su belleza de líneas, leyéndose  
se por ambos lados la palabra "TAXI", y presenta dos peque-  
ñas aletas a ambos extremos, (5), en cada una de las cuales  
existen dos orificios (6), para su fijación mediante torni-  
70 llos o similares.

Como se dice, en su parte central lleva un escu-  
do artísticamente confeccionado en calcomanía lavable, -  
transparente y perteneciente a la Provincia o Municipio a  
que pertenezca el vehículo público.

75 Este aparato no es de luz destelleante que con-  
funda al vehículo que lo lleve colocado, con una ambulan-  
cia, coche de bomberos, patrullas de Policía, etc., ya que  
se trata de un intermitente similar al de cambio de direc-  
ción de cualquier automóvil.

80 El aparato que nos ocupa, además de las venta-  
jas apuntadas, por su estética adorna y embellece el vehí-  
culo y asimismo realza vistosamente los mismos, suponiendo  
una nota de colorido en las capitales o ciudades donde sean  
adaptados, permitiendo distinguir a simple vista los coches  
85 particulares de los del servicio público, máxime en aquellas  
capitales donde no existe uniformidad en el colorido de los  
coches de servicio público, evitándose con ellos molestias  
a los conductores particulares, ya que con este aparato que-  
da subsanado cualquier equívoco de este género.

90 El aparato no es exclusivamente para los auto-ta-  
xis, pues cambiando simplemente la placa frontal de plásti-  
co puede ser empleado en cualquier otra clase de vehículos  
de servicio público, tales como microbuses; turismos de ae-



ropuertos; vehículos de cooperativas de transporte, etc.

95

NOTA

Descrita suficientemente la naturaleza del invento y su forma de realización práctica, se hace constar que el presente modelo es susceptible de modificaciones de detalle, al no alterarse su esencialidad, y siendo, por tanto, lo que se solicita Modelo de Utilidad por 20 años en España, lo que se recoge en las siguientes:

100

REIVINDICACIONES:

1ª.- Aparato indicador, para automóviles de servicio público, caracterizándose porque es luminoso intermitente, tiene forma en ángulo y se coloca en la parte alta delantera del techo del vehículo, adaptándose por medio de tirantes con tensores; en el centro de las dos alas del aparato, se dispone un escudo, y ambas terminan en dos pequeñas aletas rectangulares en cada una de las cuales se disponen dos orificios para el paso por ellos de los correspondientes elementos de sujeción.

105

110

2ª.- "Aparato indicador, para automóviles de servicio público"; según queda sustancialmente descrito en la presente memoria descriptiva, que consta de cinco páginas mecanografiadas por una sola cara y se representa en los dibujos adjuntos.

115

Madrid, 17 de Mayo de 1966.

GOMEZ ACEBO Y MODEJ



121863



FIGURA 1



FIGURA 2

MADRID, 17 MAY. 1966

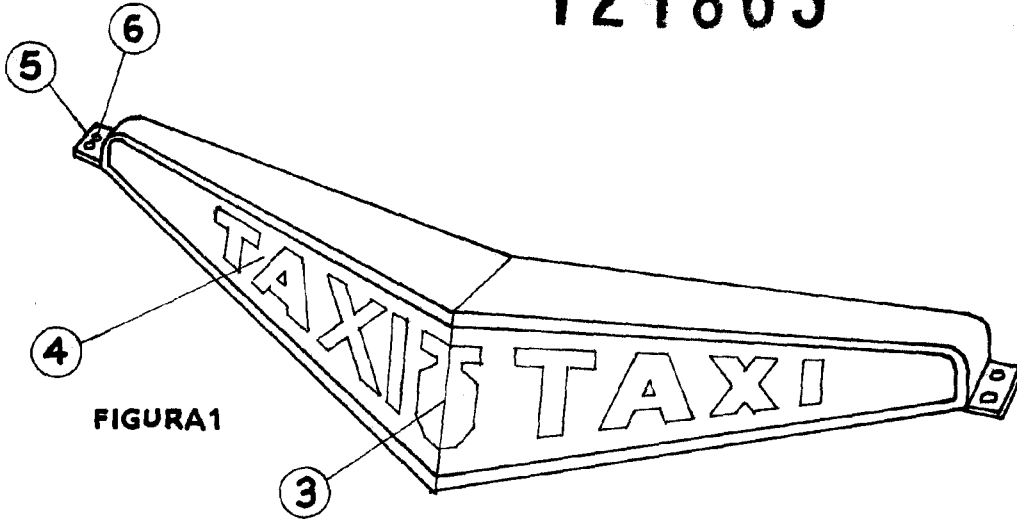
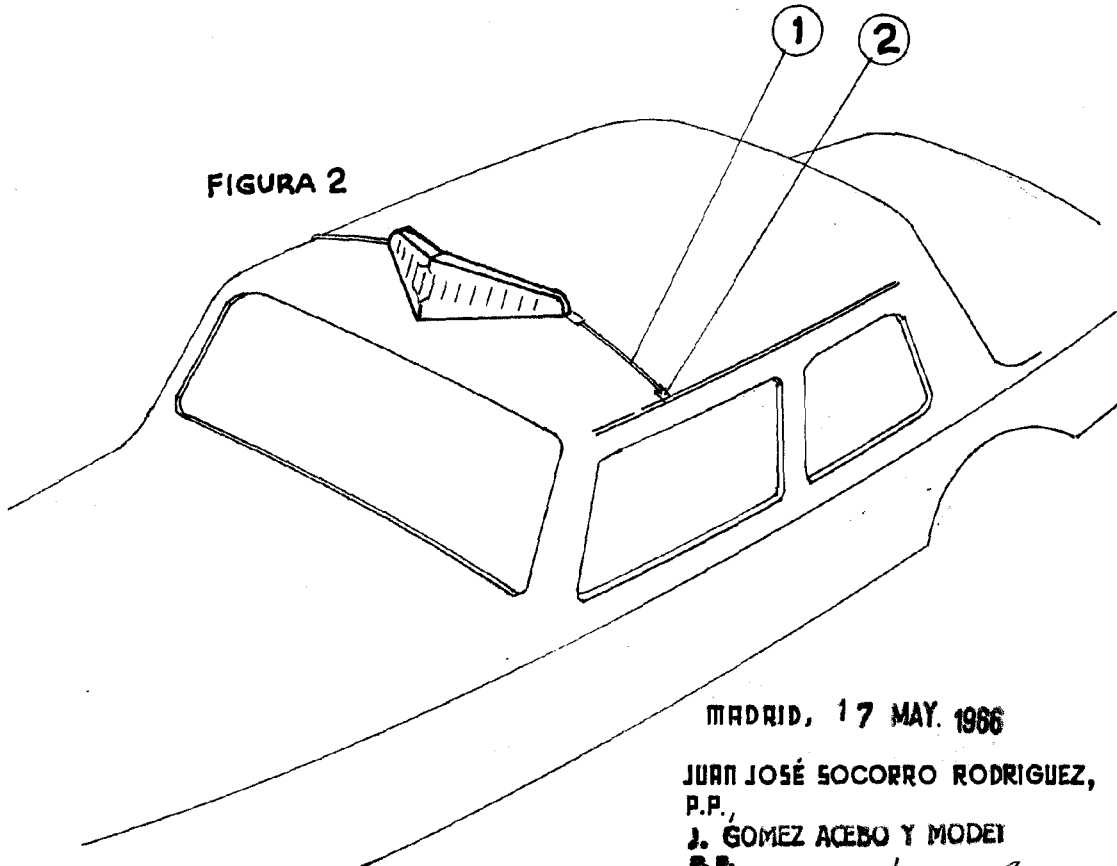
JUAN JOSÉ SOCORRO RODRÍGUEZ,  
P.P.,  
J. GÓMEZ ACEBO Y MODEI  
S.A.