





El conmutador cuyo registro se propugna, ofrece al lado de una sencilla estructura, una seguridad total de funcionamiento, un montaje sumamente fácil, y una solidez y fortaleza capaz de una larga duración, compendio de cualidades que le han de crear un favorable ambiente y una mejor acogida entre los montadores de instalaciones eléctricas.

Para facilitar la comprensión de nuestra descripción, hemos considerado conveniente acompañar una lámina de dibujos, en la que a título de ejemplo se muestra un caso práctico de realización, con la natural salvedad de que estos gráficos deberán ser considerados con el más amplio criterio, a causa de su carácter de ejemplo aclaratorio.

Como puede apreciarse observando estos dibujos, el conmutador está constituido por la cazoleta o caja -1-, provista en ambos laterales de los medios apropiados para su fijación sobre la pared o sobre una placa, en cuya base o fondo, se encuentran practicados dos orificios laterales y uno central equidistante, en los dos primeros de los cuales, se encuentran montados los tornillos -2-, dotados de los medios de conexión de los cables conductores (sólo uno tendrá luego contacto), mientras que el orificio central está provisto del tornillo -3-, provisto también de los medios de enganche del otro cable, y cuyo tornillo sirva de sujeción a una pieza-puente -4-, dotada de dos ramas paralelas, y ofreciendo en el tramo central o de sujeción un hendido o acanaladura para pivoteo de la pieza-balancín -6- y cuyo hendido señalamos con -5-.

La pieza-balancín, está constituida por una pletina -6-, formando ángulo obtuso muy abierto, cuyas dos ramas constituyen los contactores, ofreciendo en su troquelado las dos puntas de basculación -12-, paralelas, cuyos extremos apuntados se



alojan en el hendido -5-, a ambos lados del tornillo -3-. Tam-  
bién por troquelado, se obtiene de la pieza-balancín -6-, la  
40 pestaña -7-, que se eleva en dirección opuesta, para quedar  
alojada en una ranura -8- que, aproximadamente en el centro,  
tiene practicada una lámina de acero flexible -9-, que se do-  
bla formando puente, hasta quedar alojados sus extremos en el  
cajeado que ofrece el pulsador -10- del conmutador.

45 Este pulsador, se monta sobre el eje -11-, que cruza un  
torredn situado en el interior de aquel, y atravesando al pro-  
pio tiempo las dos ramas paralelas de la pieza-puente -4-, bas-  
culando este pulsador sobre dicho eje, y atrayendo en sus des-  
plazamientos, a uno y otro lado a la pestaña -7-, de forma  
50 que bascule sólo que en sentido opuesto, la pieza-balancín -6-,  
que establecerá o interrumpirá la conexión.

En el gráfico, suponiendo que el cable estuviera conec-  
tado al tornillo -2- mostraría en su figura 1ª la fase de conec-  
ción, mientras que en la figura 2ª mostraría la posición de  
55 desconexión.

Suficientemente descrita la estructura objeto de este  
Modelo, sólo nos resta manifestar que serán variables las cir-  
cunstancias de materiales, tamaños y formas, así como sus posi-  
bles aplicaciones y demás circunstancias accesorias, siempre y  
60 cuando no afecten a su esencialidad, puesta de relieve en la  
siguiente

N O T A  
=====

Los puntos que se reivindicán en el presente Modelo de  
Utilidad, son:

65 1ª.- Conmutador perfeccionado, que se caracteriza porque  
sujeta al fondo de la cazoleta, mediante un tornillo hasta el  
que llega uno de los dos cables, se encuentra sujeta una pieza-  
puente, con un hendido, que sirve de punto de anclaje a los ex-



tremos apuntados de dos uñas paralelas en que se resuelve una  
pieza-balancín, que tiene forma de ángulo obtuso y cuyos extre-  
70 mos establecen contacto alternativo en dos tornillos situados  
en ambos lados del que sujeta a la pieza-puente, y hasta uno  
de los cuales llega el otro cable conductor, ofreciendo la pie-  
za-balancín, por troquelado, una pestaña que se eleva en sen-  
75 rido opuesto y queda enclavada en el interior de una ranura  
practicada en el punto medio de una lámina flexible, doblada  
formando puente y la cual ofrece sus extremos anclados en el  
interior del cajeadado del pulsador, el cual basculará sobre un  
eje que lo atraviesa y a la vez atraviesa las dos ramas para-  
lelas de la pieza-puente. Y

80 2ª.- CONMUTADOR PERFECCIONADO.- De conformidad en un todo  
en lo esencial y fines industriales a lo descrito en la prece-  
dente Memoria Descriptiva y gráficamente representado en las  
figuras del Plano adjunto, para su mejor comprensión.

Esta Memoria consta de CUATRO HOJAS, mecanografiadas a  
doble espacio, por una sola cara, y en 83 líneas.

Valencia, a 12 de Mayo de 1966

Por autorización del interesado

*Juan Lopez*  
 P.A.  
 Valencia, Mayo 1966  
 Escola variable

Fig.3

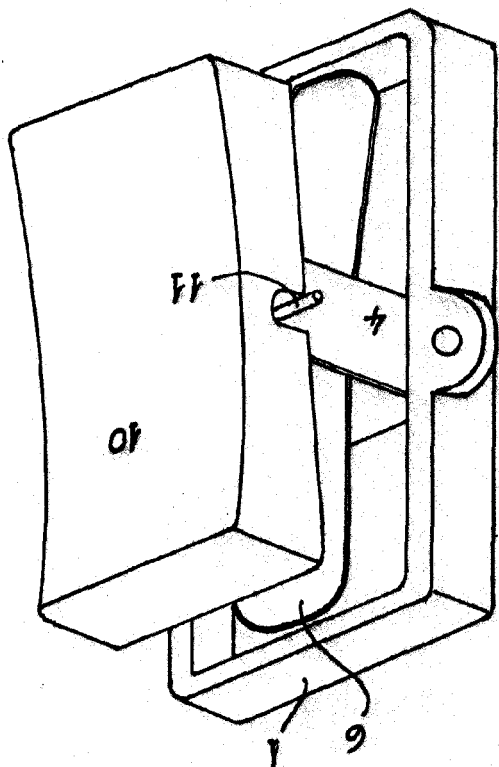

121836

Fig.1

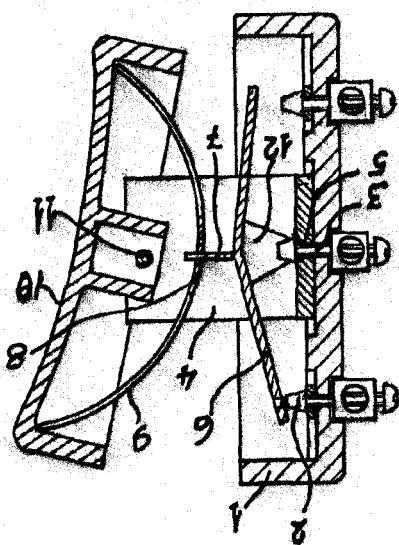
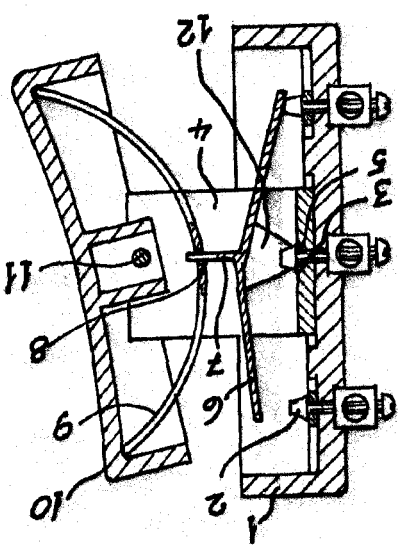

Fig.2



Hoja unica

MODELO DE UTILIDAD

D. Antonio Vilanova