

14M



1

# memoria descriptiva

121807

M O D E L O   D E   U T I L I D A D

que se solicita en ESPAÑA por VEINTE AÑOS

a favor de NICANOR PEREZ, S.A., entidad espa-

ñola residente en Bilbao, Santa Clara nº 4

por: ~~ESPEJO~~ CON LUZ INCORPORADA.

=====

121807

2

14 MAY.



5.-

Se refiere la presente Memoria Descriptiva que se une a solicitud de registro como Modelo de Utilidad a un "ESPEJO CON LUZ INCORPORADA" cuyas características de novedad le confieren la cualidad de aportar los fines que se persiguen ventajas más que suficientes para aspirar en derecho al privilegio del registro que se solicita.

10.-

Aporta, por su especial diseño, la posibilidad de alcanzar aplicaciones múltiples, tales como, su más directa aplicación como espejo con iluminación directa del rostro del usuario, como motivo ornamental por el bello efecto que produce, como aplique para iluminación tenue en livings, pasillos etc.

15.-

Acepta la posibilidad de variar la intensidad luminosa de unas unidades a otras, no ya por la elemental variación en la potencia o consumo de las bombillas que se coloquen, sino porque el número de casquillos y como consecuencia de bombillas para acoplar, es variable de suerte tal que se se monta para fines de iluminación el número de bombillas será de 4, 5 o más luces, mien-

20.-

121807

14 MAY



3

tras que si el efecto que se persigue es de detalle decorativo, no es necesario acoplar más que dos o tres bombillas.

5.-

El montaje es siempre el mismo, por lo que una vez montada la cadena, esta no se interrumpe, sin más que intercalar los lotes correspondientes a otro número de bombillas.

10.-

Este montaje es sencillo, no requiere herramientas especiales ni mano de obra de especialización fina, a la que tampoco es necesario capacitar previamente, sinó que la destreza se adquiere directamente sobre el montaje.

15.-

Acepta versiones economicas, o versiones de alto precio que depende de la riqueza o nobleza de los materiales utilizados.

20.-

Se acompañan unos dibujos en los que se muestra una manera de llevar el invento a la practica, haciendose constar de manera expresa que el mismo carece de caracter primitivo en sus detalles toda vez que estos se citan, solamente, a título de ejemplo.

121807



4

La figura 1ª representa una vista frontal en la que es (1) el plato o plafón con los bordes en concavidad y la superficie pulida o mateada según programa de fabricación.

Este plato, se monta contra la pared como se representa en la sección que exhibe la figura 2ª, bien por medio de unos tornillos (2) típicos o bien por medio de unas orejetas (3) para ser colgado de las correspondientes alcazatas clavadas en la pared, biombo o panel correspondiente

En el centro del plato, se ha determinado por deformación una pequeña concavidad (4) que crea así un cajeadó que permite acoplar la tuerca de fijación del brazo (5) que es un cuerpo hueco cilíndrico o con forma diferente de cilíndrica, por cuyo interior pasan los cables (6) de alimentación de energía eléctrica, proveniente de la red y contra cuya superficie exterior se montan las boquillas de acoplamiento de las bombillas (7) y a la vez por su otro extremo recibe al disco embellecedor (8) figuras 1ª y 2ª contra el que se aplica el espejo (10) solo visible en la figura 1ª y que se sujeta por medio del cerrojo (9) figuras 1ª y 2ª, porque este va fijo al disco embellecedor (8) por medio de unos tornillos de cabeza forra-



da.

5.-

Como se muestra, el disco embellecedor (8) en la figura 1ª presenta una serie de complementos perifericamente dispuestos y cuya forma es tan variable, como la imaginación del artista sea capaz de concebir, pero cuya presencia es fundamental y característica del invento que se preconiza.

10.-

Suficientemente descrito el invento así como una manera de llevar éste a la practica, se hace constar de manera expresa que el mismo acepta modificaciones de detalle siempre que estas no afecten a su fundamento.

#### REIVINDICACIONES

15.-

1ª.- ESPEJO CON LUZ INCORPORADA" caracterizado porque consta de una pieza, que actúa de fondo, del conjunto constituido por un plato o disco con los bordes curvados hacia fuera determinando una concavidad contra la que se aplica el resto del dispositivo por medio de un cuerpo cilíndrico que actúa de brazo, aplicando uno de sus extremos contra el centro del plato anterior a cuyo efecto éste presenta por deformación

20.-

121807



6

5.-

un cajeadó entrante, en el cual se aloja la tuerca de fijación y tienen entrada los cables de alimentación que penetran por el interior del brazo cilíndrico a cuyo fin, éste es hueco y contra cuya superficie lateral exterior, se montan en número predeterminado las boquillas de aplicación de las bombillas de iluminación y porque el repetido brazo por su otro extremo recibe un disco embellecedor de configuración caprichosa contra el que se aplica el espejo que se inmoviliza por medio de otro

10.-

cerco, igualmente embellecido, que se fija contra el anterior por medio de atornillado usual en éste arte y porque la aplicación contra la pared, se alcanza por tornillos pasantes y eventualmente por arillo de suspensión.

15.-

2ª "ESPEJO CON LUZ INCORPORADA"

Consta esta Memoria de seis hojas escritas a máquina por una sola de sus caras y de una hoja de plano.

Madrid, 14 de Mayo de 1.966

EL AGENTE OFICIAL  
A. L. DE LA HERRAN

20.-

121807

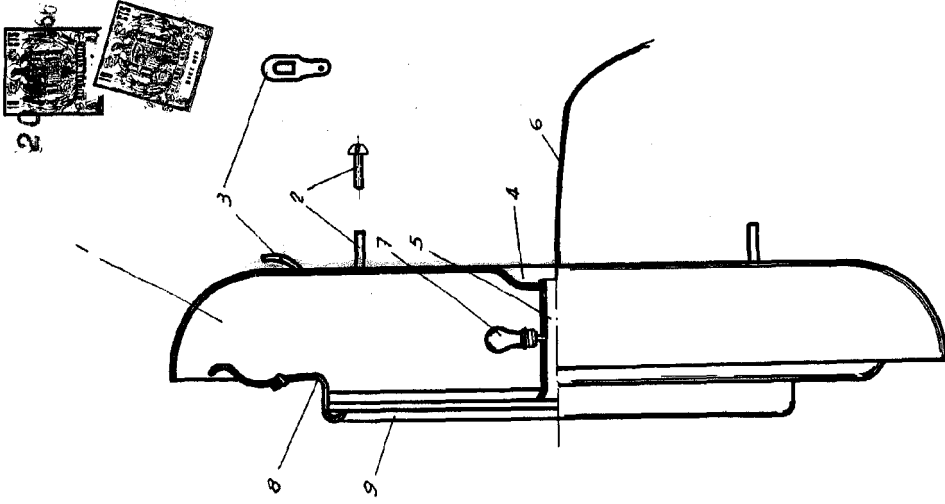

fig. 2

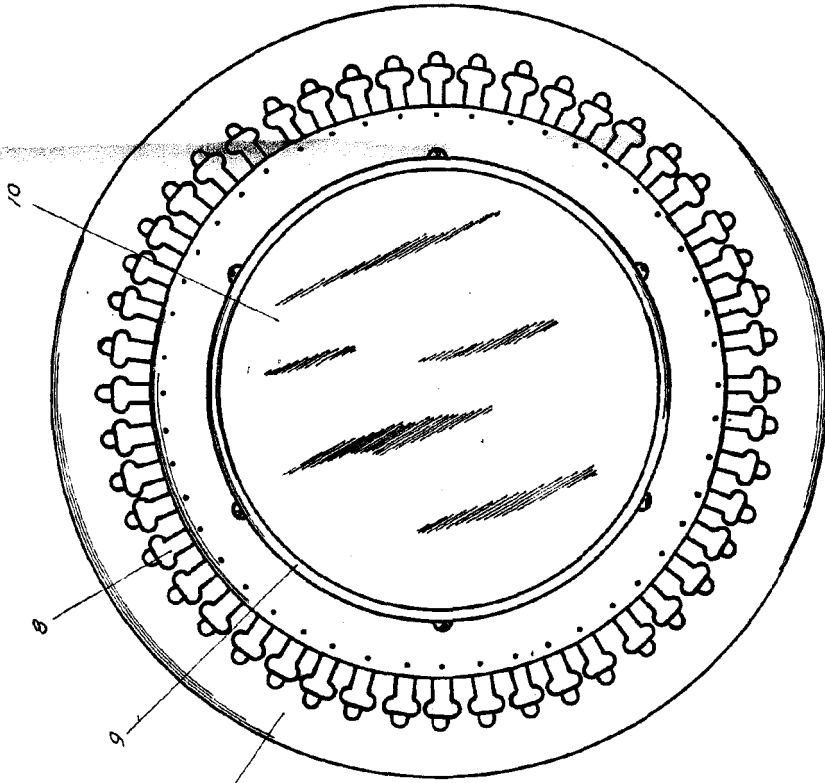

Fig. 1

Escala variable

Madrid, 20 MAY. 1968

Esc. 1:1