



121780

MODELO DE UTILIDAD

por 20 años

A favor de D. MANUEL JANÉ VIDAL, de nacionalidad española,
residente en Barcelona, Cartagena, 203. - - - - -
por: "OCHE-SILLA INFANTIL MEJORADO". - - - - -

MEMORIA DESCRIPTIVA

La presente invención concierne a un coche-silla
infantil, que ha sido notablemente mejorado, gracias a que
la silla es amovible y colocable indistintamente orientada
5 a favor del sentido de la marcha y en contra de ella.

En la realización preferida del modelo, la silla
es portadora en sus bordes laterales superiores de sendas
placas en canal invertida, que son apoyables en los largueros
superiores laterales del bastidor del coche, los cuales pre
10 sentan respectivas espigas encajables en muescas previstas



en dichas placas acanaladas y receptoras de tuercas manuales dotadas de un collete que encaja en un ensanchamiento circular de las muescas, determinando ello la retención de la silla a los largueros del bastidor.

5 El coche-silla de referencia tiene además la importante particularidad de que los montantes de su respaldo están superiormente arqueados hacia atrás. lo que permite el suspenderla del borde superior del respaldo del asiento de un automóvil u otro asiento adecuado.

10 Para facilitar la explicación más detallada, se acompaña a la presente memoria descriptiva una hoja de dibujos, en los que se ha representado un caso práctico de realización, que se cita sólo a título de ejemplo no limitativo del alcance de la invención.

15 En dichos dibujos:

La figura 1 es un detalle en perspectiva que ilustra la silla del coche separada del bastidor del mismo.

La figura 2 muestra, en igual vista, la silla acoplada al bastidor del coche.

20 La figura 3 corresponde a un detalle en sección transversal de los elementos que determinan la retención de la silla al citado bastidor.

El coche-silla infantil objeto del presente modelo de utilidad presenta un chasis de constitución convencional vinculado a dos largueros superiores laterales -1- que forman parte del bastidor, con los que se combina la silla, de constitución general convencional, que en el presente ejemplo corresponde a la del tipo que comprende una lámina flexible en la que quedan establecidas dos paredes laterales -2- y, una pared posterior -3- a las que va unido un asiento inferior

25

30

121780

MAY.



plano, cuyas paredes penden de un marco en U -4- y están
unidas al mismo con ayuda de remaches -5- con arandela -6-
que al propio tiempo determinan la sujeción a dicho marco de
dos placas acanaladas laterales -7-, con interposición de
5 dos plaquitas en L -8- extremas.

La rama exterior de dichas placas acanaladas pre-
sentan sendas muescas -9- practicadas en una zona intermedia
reforzada mediante un regruesamiento -10- de las placas, cu-
yas muescas ostentan una parte ensanchada inicial -11- y una
10 extensión terminal circular -12-.

Los largueros -1- del bastidor del coche infantil
son portadores de respectivas espigas roscadas -13- provistas
de un ensanchamiento -14- en su base, cuyas espigas son pasan-
tes a través de los largueros -1- y se hallan sujetas con ayuda
15 de un remachado -15-.

Las placas acanaladas -7- pueden ser colocadas so-
bre los largueros -1-, en los que se apoyan las plaquitas
en L -8-. Al tener efecto dicha colocación, las espigas -13-
pasan por las muescas -9-, lo que es facilitado por los en-
20 sanchamientos -11- de tales muescas, en cuyas extensiones -12-
penetran dichas espigas -13-, en las cuales se enroscan sendas
tuercas -16- solidarias de botones de maniobra -17- ventajosa-
mente previstos en su periferia de un estríado -18- adherente
de los dedos, cuyas tuercas penetran y encajan en las exten-
25 siones circulares -12-, apoyándose en los ensanchamientos
-14-, con lo que las placas acanaladas -7- quedan retenidas
a las espigas -13-, resultando sujeta la silla a los largueros
-1-, lo que tiene lugar amoviblemente, como es de ver, de ma-
nera que la silla puede ser colocada indistintamente orienta-
30 da en el sentido de la marcha del coche o en contra de la mis-
ma, a conveniencia.



La silla es portadora de un respaldo -19- que mediante los remaches -20- está unido a dos montantes -21- cuya extremidad inferior presenta orejas -22- articuladas sobre ejes remachados -23- y con interposición de cantone-
5 ras -24- al marco -4- de la silla, de modo que el respaldo puede oscilar y adoptar dos posiciones, una de plegado en la que los montantes -21- resultan abatidos a los bordes la-
terales superiores de la silla, y una posición de empleo en la que las orejas -22- se apoyan en las cantoneras -24-. Los
10 montantes -21- presentan en su extremo superior sendos arquea-
mientos dirigidos hacia atrás -25- que, extrayendo la silla del coche, permiten el suspenderla del borde superior del respaldo de un automóvil u otro vehículo.

El modelo, dentro de su esencialidad, puede ser
15 llevado a la práctica en otras formas de realización que difieran en detalle de la indicada solamente a título de ejemplo, alas que alcanzará igualmente la protección que se recaba. Podrá, pues, fabricarse el coche silla en cuestión en cual-
quier forma y tamaño y con los accesorios, materiales y me-
20 dios más convenientes, por quedar todo ello comprendido en el espíritu de las siguientes reivindicaciones.

N O T A

Se reivindica como objeto de este modelo de utilidad:

- 25 1.- Coche-silla infantil mejorado, que se caracteriza esencialmente por el hecho de estar constituido de ma-
nera que la silla es amovible y colocable indistintamente a favor del sentido de la marcha o en contra de ella, para lo
cualés portadora en sus bordes laterales superiores de sen-
30 das placas en canal invertida apoyables en los largueros la-



terales superiores del bastidor del coche, los cuales pre-
sentan respectivas espigas encajables en muescas previstas
en las placas acanaladas y a las que se enroscan tuercas ma-
nuales encajables en un ensanchamiento circular terminal de
5 las muescas, con lo que se obtiene la retención de las pla-
cas acahaladas y, con ello, la de la silla, al bastidor.

2.- Coche-silla infantil mejorado, según la reivin-
dicación 1, caracterizado por el hecho de que los montantes
del respaldo de la silla presentan en su extremo superior sen-
10 dos arqueamientos que permiten el suspenderla del borde sup^{er}
rior del respaldo de un vehículo.

3.- COCHE-SILLA INFANTIL MEJORADO.

Consta la presente memoria descriptiva de cinco
hojas mecanografiadas, foliadas, numeradas y escritas por una
sola cara, acompañada de una lámina de dibujos.

Barcebna, para Madrid, a 3 de Mayo de 1966.

MANUEL JANÉ VIDAL

P. A.

MANUEL DE RAFAEL

P.R.



Fig. 3

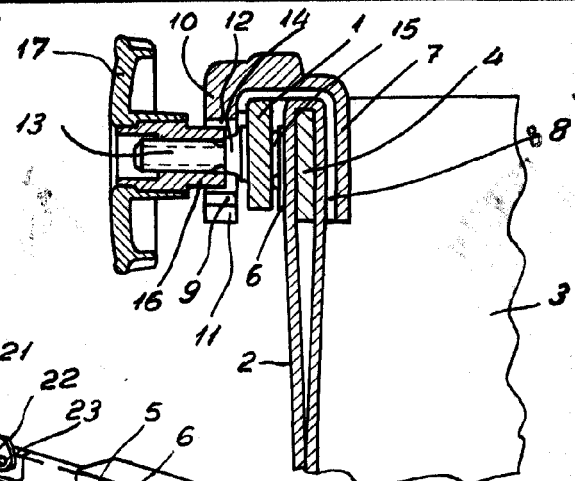

Fig. 1

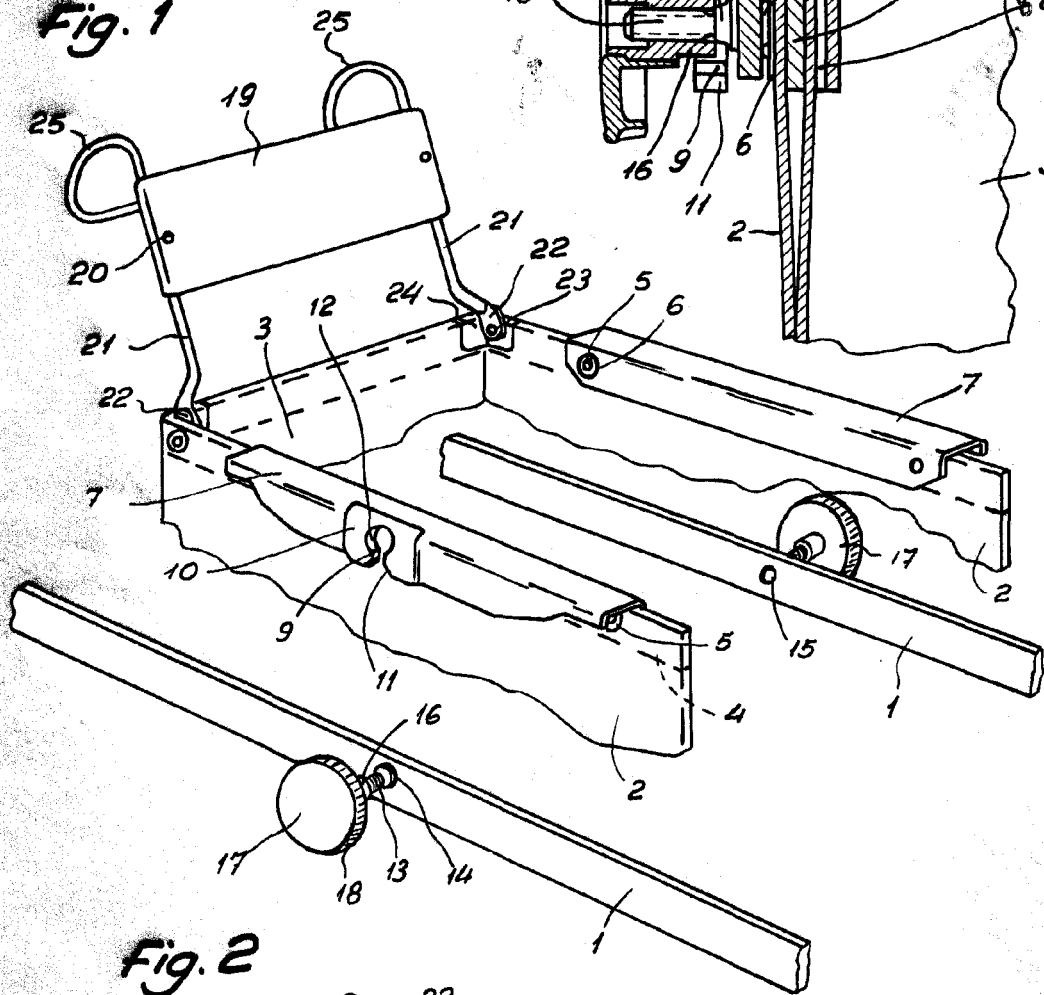
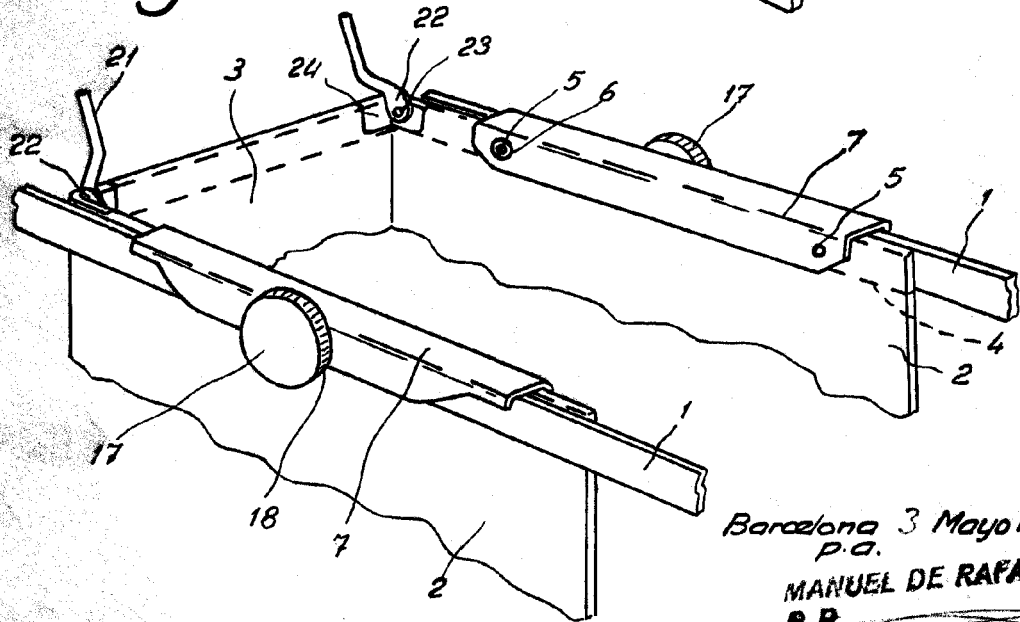

Fig. 2



Barcelona 3 Mayo 1966
P.A.
MANUEL DE RAFAEL
P.P.

Escala variable