

121708



121708

MEMORIA DESCRIPTIVA

correspondiente a la solicitud de concesión de un...

MODELO DE UTILIDAD

SOLICITANTE: D. FERMIN PINA LOPEZ, de nacionalidad española.

RESIDENCIA: TIBI (Alicante), Plaza de la Cruz, --
s/n.

ENUNCIADO: "UN PEDAL PERFECCIONADO PARA VEHICU-
LOS DE JUGUETE"

cg/an

Prioridad: Patente n.º del



1

Al efecto, el pedal perfeccionado para vehícu-
los de juguete que se solicita, viene caracterizado por el -
hecho de presentar anclado su cuerpo constitutivo sobre el e
je pedalier por medio de sendas abrazaderas axiles que se ac
plan respectivamente en el abocardamiento de uno de los orifi
cios receptores del pedal y en el interior del orificio opues
to.

5

10

Otra característica del pedal que nos ocupa re-
side en el hecho de que la abrazadera que se acopla en este
orificio está provista de una garganta perimetral limitada -
por topes extremos que la fijan a dicho orificio con carac-
ter inseparable, en tanto que la abrazadera opuesta queda --
montada sobre el citado eje absorbiendo la holgura de acopla
miento axil en función de su ajuste sobre el abocardamiento-
del orificio correspondiente del pedal.

15

Para ayudar a la comprensión de la idea expues-
ta se ha confeccionado, a título explicativo y sin caracter
restrictivo alguno, una lámina de dibujos. Ilustra la presen
te Memoria como un ejemplo grafico de su realización.

20

La figura única que comprende nos muestra una -
sección parcial del pedal para vehículos de juguete que nos
ocupa. Como puede comprobarse el pedal -1- presenta anclado-
su cuerpo constitutivo sobre el eje pedalier -2- por medio -
de sendas abrazaderas -3- y -4- axiles que se acoplan respec
tivamente en el abocardamiento -5- de uno de los orificios -
-6- receptores del pedal y en el interior del orificio opues
to -7-.

25

30

Entretanto, la abrazadera -4- que se acoplan
en este orificio -6- está provista de una garganta perime---
tral -8- limitada por topes extremos -9- que la fijan a dicho



1 orificio con caracter indesplazable, en tanto que la abraza-
 2 dera opuesta -3- queda montada sobre el citado eje -2- absor-
 3 biendo la holgura de acoplamiento axil en función de su ajust-
 4 e sobre el abocardamiento -5- del orificio -6- correspon-
 5 diente del pedal.

En la esfera industrial la realización descri-
 ta ofrece una serie decisiva de ventajas. En efecto, el an-
 clar el pedal sobre el eje por medio de sendas abrazaderas -
 axiles que se acoplan en el abocardamiento de uno de los ori-
 10 ficios receptores del pedal y en el interior del orificio o-
 puesto, obedece a un proceso elemental de fabricación que no
 aumenta los costos de producción.

Además, el que la abrazadera está provista
 de una garganta perimetral limitada por topes extremos que -
 15 evitan el desprendimiento del pedal, y por tanto resuelven -
 los problemas que hasta ahora presentaban los pedales conoci-
 dos eliminandose la mecanización del eje pedaliar; cualida-
 des en síntesis que confieren al modelo de utilidad que se -
 solicita una utilidad practica singular por el beneficio o -
 20 efecto nuevo que aporta a la función a que se destina.

Hecha la descripción precedente, es necesari-
 o añadir que los detalles de realización de la idea expues-
 ta pueden variar sin que por ello cambie la esencia de la inven-
 ción que es la que se desprende de los parrafos que anteceden
 25 y lo que se reivindica en la siguiente:

N O T A

En resumen: El Modelo de Utilidad que se so-
 licita ha de recaer sobre las reivindicaciones siguientes:

1a.- UN PEDAL PERFECCIONADO PARA VEHICULOS -
 30 DE JUGUETE, caracterizado esencialmente por el hecho de pre-

121708



1

sentar anclado su cuerpo constitutivo sobre el eje pedalier por medio de sendas abrazaderas axiles que se acoplan respectivamente en el abocardamiento de uno de los orificios receptores del pedal en el interior del orificio opuesto, estando

5 la abrazadera que se acopla en este orificio provista de una garganta perimetral limitada por topes extremos que la fijan a dicho orificio con caracter indesplazable, en tanto que la abrazadera opuesta queda montada sobre el citado eje absorbiendo la holgura de acoplamiento axil en función de su ajuste sobre el abocardamiento del orificio correspondiente del pedal.

5

10

2º.- Se reivindica por último como objeto sobre el que ha de recaer el Modelo de Utilidad que se solicita "UN PEDAL PERFECCIONADO PARA VEHICULOS DE JUGUETE".

15

Todo tal y como queda descrito y reivindicado en la presente Memoria que consta de cinco hojas escritas a máquina por una sola cara y dibujos que se acompañan.

20

Madrid, 12 de mayo de 1.966

BERNARDO UNGRIA
P.P.

25

30

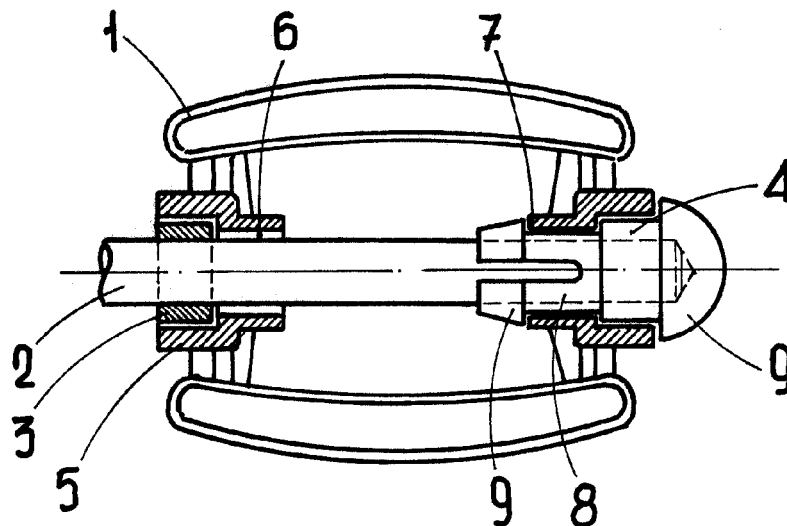

ESCALA VARIABLE
MADRID, 12 DE Mayo DE 19 66
BERNARDO UNGRÍA
P. P.