

121672



121672

M O D E L O D E U T I L I D A D

por V E I N T E años

en España, a favor de D. RICARDO RODRIGUEZ SEMPERE, de nacionalidad española, residente en LAS ARENAS - Vizcaya -, C/ Mayor nº 21, cuya Patente se refiere a:

" SOPORTE PARA FORMAR NUDOS ENTRE ELEMENTOS DE PERFIL DIVERSO "

-o-o-o-o-o-o-o-o-o-o-o-o-o-o-

M E M O R I A D E S C R I P T I V A

5.- El Modelo se refiere, conforme indica su enunciado, a un nuevo soporte que está destinado, además, para formar nudos entre elementos de perfil diverso. Dicho soporte está preferentemente, destinado para la sujeción o formación de nudos, preferentemente, pero no exclusivamente, de piezas de laboratorio, de manera más particular para la sujeción de tubos o aparatos mediante cuyo dispositivo de soporte se establecen nudos de union de gran seguridad.

10.- El soporte que el Modelo preconiza, permite establecer uniones con gran rapidez, en ángulos perfectos, que permiten sujetar elementos de vidrio sin romperlo, permitiendo, además, acoplar en dicho soporte elementos de diversos diámetros.

Asimismo, se ha previsto que el dispositivo de soporte a que se refiere el invento, este constituido en materiales adecuados pa-

121672



ra que pueda resistir eficazmente el efecto de los ácidos.

5.- Como antes se indica el nuevo tipo de soporte que en el transcurso de esta Memoria se describe, preferentemente, está destinado para su empleo en laboratorios. El desenvolvimiento de la Industria Fisico-Química y Biológica moderna, requiere elementos los cuales puedan dar cierta seguridad a las instalaciones que se montan en la actualidad.

10.- Desde sus más remotos comienzos dichas ciencias empezaron utilizando el barro, más tarde la porcelana y el vidrio, conforme se iban recorriendo diferentes campos de investigación, se fueron ideando instalaciones más o menos complejas, las cuales se han ido desarrollando con los elementos proyectados de sistemas de sujeción ideados hace medio siglo.

15.- Pero el hombre de ciencia va cada vez más veloz en sus investigaciones, necesitan, instalaciones, las cuales ofrezcan: Rapidez seguridad y facilidad de manipulación.

20.- Con el vidrio corriente se presentan problemas de resistencia térmica, fragilidad etc. estos problemas se solucionaron con vidrios especiales, lógicamente de costo más elevado. Hoy la mayoría de las instalaciones se hacen con dichos materiales, dichas instalaciones tan costosas tienen que ofrecer cierta seguridad.

25.- La base de una instalación Fisico-labo Química está en los tornillos de sujeción, si estos fallan puede venirse la instalación abajo, con riesgos de incendios, explosión que a veces puede ocasionar graves riesgos personales en el manipulador como asimismo la pérdida del material.

Por todas estas razones, se ha creado el soporte objeto del presente Modelo de Utilidad el cual es capaz de asegurar dichas instalaciones, anulando totalmente los riesgos señalados y aportando,

121672



además, una serie de ventajas en relación con los soportes hasta ahora conocidos.

5.- El Modelo en si está constituido por un cuerpo general cuyo conjunto podria definirse como un tornillo híbrido (integrado por dos elementos diferentes), cuyo cuerpo general está fabricado a base de resinas termoendurecibles preferentemente configuradas mediante el correspondiente proceso de moldeo.

10.- Una idea más completa del objeto que constituye este Modelo de Utilidad, la proporciona la descripción siguiente, al hacer referencia a los dibujos que a esta Memoria se acompaña, en la que, de manera un tanto esquemática y exclusivamente por vía de ejemplo, se representan los conjuntos y detalles más característicos de la idea del invento, al hacer referencia a un posible caso de realización práctica.

15.- En los dibujos:

La figura 1ª.- Es una vista en alzado del conjunto del soporte con sección apropiada para mostrar la conformación.

20.- La figura 2ª.- Es una vista en alzado con la pieza 12 separada de su encaje para mostrar su independencia en la fabricación, pero que una vez efectuado el encaje o montaje, queda ligada o unida al conjunto de suerte que cuando se quiera hacer girar para que adopte un ángulo diverso para ello bastará efectuar una ligera tracción que simplemente haga que los dientes de unión queden por decirlo así desengranados para permitir el giro, pero que sin embargo no haya separación entre las piezas: SIMPLEMENTE COMOBIDAD DE GIRO sin desprenderse la pieza.

25.- La figura 3ª.- Vista en planta del conjunto.

La figura 4ª.- Vista de costado.

La figura 5ª.- Vista de costado o perfil, por el lugar seccio-



121672

nado A-A.

La figura 6ª.- Vista de perfil seccionado por B-B.

La figura 7ª.- Vista de la pieza 12 del lugar donde lleva los dientes de encaje y sobresale el botón de fijación 13.

5.- La figura 8ª.- Vista ampliada de la forma de unión que como digo permite el desplazamiento para efectuar el giro y que sin embargo no permite el desprendimiento de ambas piezas entre si.

10.- Comentando estos dibujos se hace la aclaración de que, mediante el nº 1- se indica el cuerpo general del soporte, que en su parte central lleva el saliente estrellado 3, y lateralmente los salientes -2-, en donde se colocan los dos tornillos de fijación.

2.- Parte donde se roscan los tornillos -9-.

15.- 3.- Saliente central a modo de estrella, donde se pueden colocar las varillas o tubos, en direcciones fijas que vienen determinadas por los ejes (4) que se señalan a modo de ejemplo en la figura 5ª.-

20.- En la contracara del lugar donde se colocan los elementos a sujetar, lleva una zona estrellada también, que es la que se aprecia en la figura 6ª.- y sobre la cual en su orificio -8- se sujeta la pieza de libre giro que es la pieza -12- a fin de que posicionándose de modo diverso se logren diferentes ángulos en los nudos que forman los elementos sujetos.

25.- El nº 4 señala los ejes de las piezas que se sujetan en la parte fija -3-,. Con el nº 5, distinguimos unas caras, que forman unos diedros de apoyo y que confluyen en la arista hendida. Sobre estas caras se estabiliza el elemento que se trata de sujetar de forma efectiva, cualquiera que sea su sección incluso cilíndrica y deslizante como en el caso de tubos de vidrio o similar.

El nº 6 muestra las aristas salientes y el nº 7 las aristas profundas.

121672



5.- El nº 8 es el orificio donde se aloja el saliente -13- y queda el encaje permanente pero permitiendo desplazamientos axiales para pasar por giro de una posición a otra de la pieza -12- respecto a la -3-. Los tornillos los señala el nº -9- y con el nº -10- Los travesaños para manipulación de giro de los tornillos.

10.- El nº -11- es la parte almohadillada, que es postiza y encajada en la terminación o punta de los tornillos, puede ser de cualquier material blando o esponjoso se trata de lograr una buena sujeción sin dañar el material. El nº -12- es la pieza estrellada que se apoya sobre el cuerpo -3- y toma las posiciones adecuadas en la inclinación con el fin de lograr distintos ángulos entre las dos piezas que forman los nudos.

15.- El nº -13- es saliente de la pieza -12- y se aloja en el lugar -8-. El alojamiento solo supone unión permanente entre las piezas -12- y -3- pero permitiendo el giro.

20.- El nº -14- son las aristas salientes de la parte estrellada de unión. El nº -15- son las aristas profundas de dichas zonas estrelladas. El nº -16- son las aristas salientes de la pieza -3- que naturalmente servirán de encaje a las aristas entrantes -15-

25.- El nº -17- son las aristas entrantes que alojaran a las salientes -14- de la pieza -12-, y por ultimo el nº -18- es la zona de colocación de los perfiles a sujetar entre la pieza -3- fija y el tornillo de su lado, o entre la pieza móvil -12- y el tornillo de su lado.

30.- Descrita convenientemente la naturaleza del actual Modelo como asimismo la forma de poderlo llevar a la práctica para convertirlo en una realidad industrializable, se hace constar que en el mismo serán susceptibles de introducir todas aquellas modificaciones de detalle que las circunstancias y la práctica pudieran aconsejar,



121672

siempre y cuando que con las variantes que se introduzcan, no se cambie, altere o modifique la esencialidad del objeto descrito.

N O T A

5.- Se declara como de propiedad y novedad para todo el territorio español el contenido de las siguientes:

R E I V I N D I C A C I O N E S

10.- 1ª.- " Soporte para formar nudos entre elementos de perfil diverso ", que esta formado por un cuerpo principal monobloque dotado de sendas ramas ascendentes en sus extremos cada una de las cuales comporta, en un conducto interior fileteado, un vástago roscado que por giro sobre su eje determina el desplazamiento del mismo: caracterizandose, además, dichos vástagos roscados por encontrarse enfrentados y con sus ejes en prolongación, así como por contar con manillas, en sus terminales más alejados, para facilitar el giro de los mismos, presentando en sus terminales proximos unos terminales elásticos.

20.- 2ª.- " Soporte para formar nudos entre elementos de perfil diverso", según el cual desde la parte central del cuerpo principal se proyecta, verticalmente, una expansión, tallada lateralmente, determinando en su cara enfrentada con la rama ascendente más proxima una configuración poliédrica compuesta, cuyas aristas encepnan tangencialmente por cuatro puntos el objeto a sujetar el cual queda inmovilizado por la acción operante del vástago roscado más proximo, al incidir su terminal almohadillado en la zona opuesta a la que se produce el mencionado encepamiento.

25.- 3ª.- " Soporte para formar nudos entre elementos de perfil

121672



diverso ", segun el cual la expansión central del cuerpo principal presenta, en la cara opuesta a la descrita en la reivindicación anterior, un endentado de estrella y, centralmente, una oquedad esferoidal articular en la que se incluye y retiene libremente un apéndice central perteneciente a otro elemento giratorio, tallado en sus dos varas de forma idéntica a la pieza con la que se articula, determinando el engrane entre los endentados que se enfrentan las diversas posiciones de una pieza con respecto a la otra y por ende diferentes ángulos entre los ejes de las probetas u objetos comportadores.

4ª.- " SOPORTE PARA FORMAR NUDOS ENTRE ELEMENTOS DE PERFIL DIVERSO "

Todo ello conforme se escribe y reivindica en la presente Memoria Descriptiva que consta de SIETE hojas escritas a máquina por una sola de sus caras y laminas de dibujos que la ilustran.

Madrid, 10 de Mayo de 1.966

E. GONZALEZ VACAS

PIE

121672



Figura 4ª

Figura 5ª



Figura 1ª

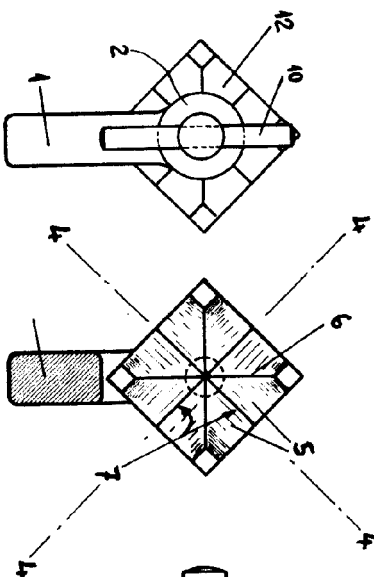

Figura 6ª

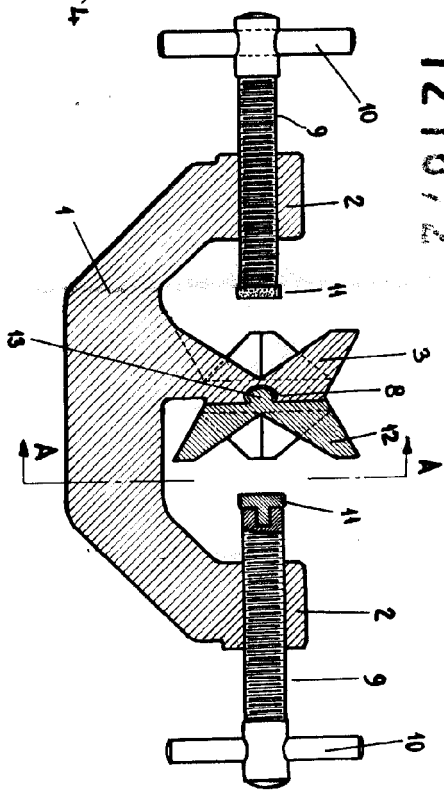

Figura 2ª

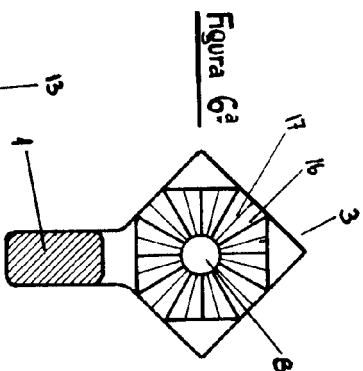

Figura 7ª

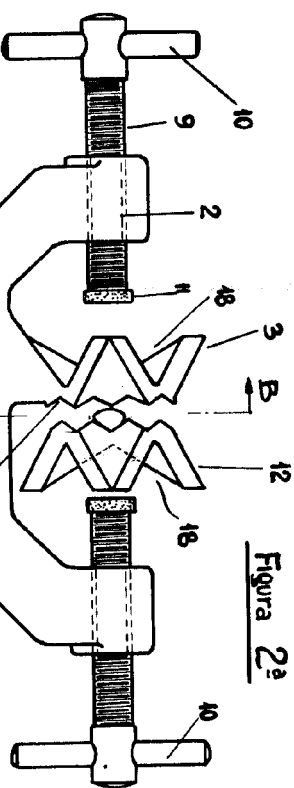

Figura 8ª

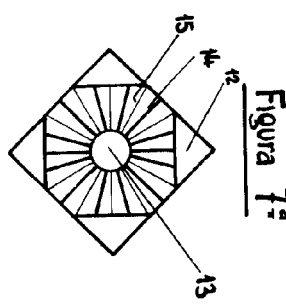

Figura 3ª

Escala variable 8

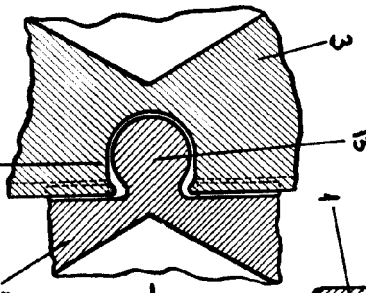
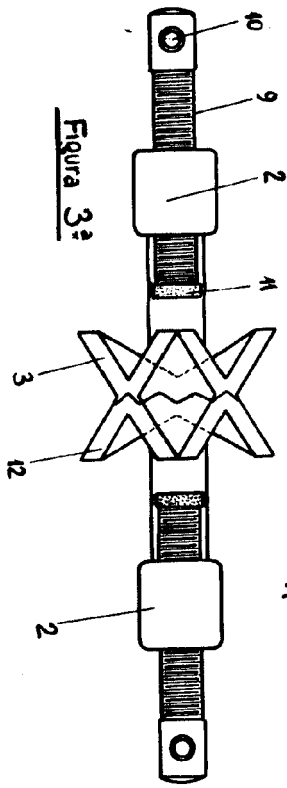
MADRID 10 MAYO DE 1966