



25 ABR

121629

M O D E L O
D E
U T I L I D A D

a favor de Don Manuel RADENES VEA, de nacionalidad española, residente en Barcelona, calle Garcilaso nº 24-26 por "EQUIPO DE ENGRASE MÓVIL".

- . -

MEMORIA DESCRIPTIVA

La presente invención se refiere a un equipo de engrase móvil, acondicionado en un camión, mediante el cual es posible realizar operaciones de entretenimiento y reparaciones de poca importancia, en cualquier lugar donde pueda llegar el camión.

5.

Esencialmente el equipo móvil consta de un vehículo automóvil dotado de una plataforma a la que tiene acceso el vehículo a reparar por una rampa formada por un par de perfiles acanalados, dotados en uno de sus extremos de medios de acoplamiento amovible y oscilante al borde de la

10.



121629

25

plataforma, cuyos perfiles presentan un tramo en el extremo opuesto, articulado y provisto de medios de fijación para asegurarlo selectivamente en una posición alineada con el resto de los perfiles, para formar una rampa, y en una posición vertical, en la que pone horizontales dichos perfiles, de forma que sobre los mismos puede situarse el vehículo a reparar.

5. Para la mejor comprensión de cuanto queda descrito en la presente memoria, se acompañan unos dibujos en los que, tan sólo a título de ejemplo, se representa un caso práctico de realización del objeto de la invención.

10. En dichos dibujos, la figura 1 es una vista en perspectiva del conjunto, hallándose la rampa en posición inclinada, pero separada de la plataforma; la figura 2 es una vista a mayor escala en sección longitudinal, que permite apreciar el dispositivo de acoplamiento amovible y oscilante de los perfiles en el borde de plataforma; la figura 3 es una sección transversal de un perfil; la figura 4 es una vista en alzado lateral del vehículo con la rampa inclinada por la que sube un turismo; la figura 5 es una vista similar, estando los perfiles elevados en posición horizontal y sostenidos por el tramo que actúa de columna, mientras el turismo permanece sobre la plataforma del camión, y la figura 6 es una vista similar, si bien el vehículo se ha situado sobre los perfiles.

15. El equipo de engrase móvil, consta en los aludidos dibujos de un camión -1- cuya plataforma -2- presenta dos railes -3- en L que constituyen una guía para el vehículo

121629

25 APR



que debe atenderse. El camión está dotado de juegos de herramientas, grupo compresor y todos aquellos artículos y utensilios necesarios para efectuar operaciones de entretenimiento y algunas reparaciones de poca monta.

5. En el borde posterior de la plataforma -2- se ha previsto un soporte -4- transversal, dotado de una sucesión de aberturas -5- susceptibles de recibir espigas -6- articuladas a bisagra en los extremos de dos perfiles acanala- dos -7-, que constituyen la rampa de subida del vehículo -8-. La separación de estos perfiles -7- puede graduarse, para adaptarse al gancho de vía del vehículo que debe subir por ellos. En el extremo libre de los perfiles está articulado un tramo -9-, con dispositivo -10- fiador que asegura una posición vertical del tramo, en la que constituye columna de soporte del perfil al que mantiene al mismo nivel que la plataforma -2-. En esta posición (figura 5) el vehículo -8- previamente situado en la plataforma -2- puede colocarse sobre los perfiles, de forma que toda su parte baja tiene fácil acceso para el operario. Finalmente los extremos de los tramos -9- presentan un ensanchamiento -11- para asegurar el perfecto apoyo de la rampa y facilitar el enfilado de las ruedas del vehículo. Se comprende que el conjunto de los dos perfiles que forman la rampa puede ser complementado o reforzado por los medios más adecuados.
- 10.
- 15.
- 20.
- 25.

Mediante el quipo móvil descrito, es posible realizar operaciones de engrase, lavado, etc. de un vehículo en el lugar donde se encuentre e incluso realizar reparaciones en el mismo, para lo cual se ha dotado al camión de herra-

121629 25



mientas y utensilios apropiados.

- Serán independientes del objeto de la invención, los materiales empleados en la construcción de los distintos elementos que la integran, formas y dimensiones de los mismos y cuantos detalles accesorios puedan presentarse, siempre y cuando no afecten a su esencialidad.
- 5.

- . -

N O T A

Se reivindica como objeto del presente modelo de utilidad:

10. 1. Equipo de engrase móvil, que está constituido esencialmente por un vehículo automóvil provisto de una plataforma en la que se hallan dispuestos unos railes para guia del vehículo a reparar, en el borde de cuya plataforma se acoplan en posición ~~movible~~, graduable y oscilante, dos perfiles acanalados que constituyen la ranga de subida del
15. vehículo, cuyos perfiles presentan tramos extremos articulados, susceptibles, de adoptar una posición vertical en la que actúan de columnas de soporte para los perfiles mantenidos a la misma altura que la plataforma del camión, y sobre los que se sitúa el vehículo para tener acceso a toda
20. su parte inferior.

2. Equipo de engrase móvil.

La presente memoria consta de cinco hojas foliadas

121629

25 ABR



escritas a máquina por una sola cara.

Barcelona, 25 de Abril de 1966.

Manuel BADENES VEA

p.a.

121629

Fig. 1

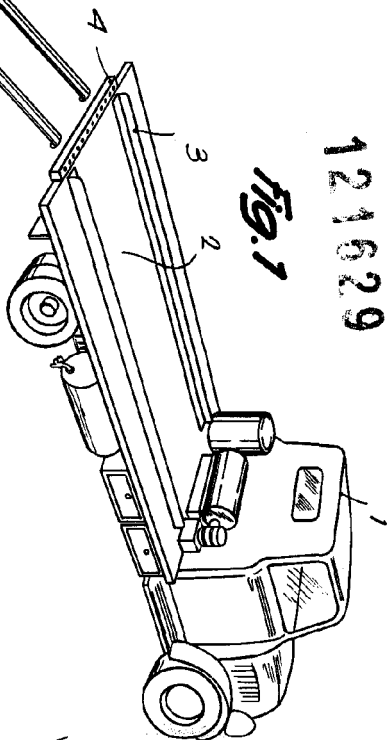

Fig. 2

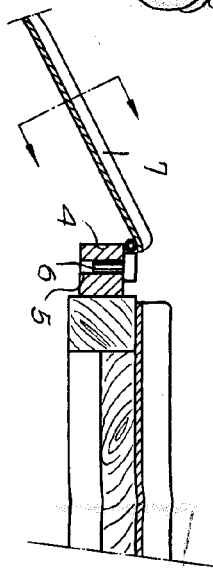

Fig. 3

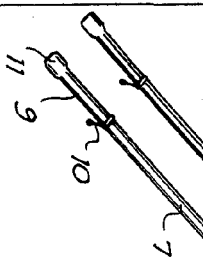
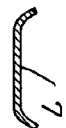

Fig. 4

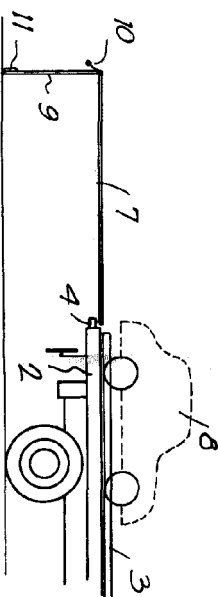
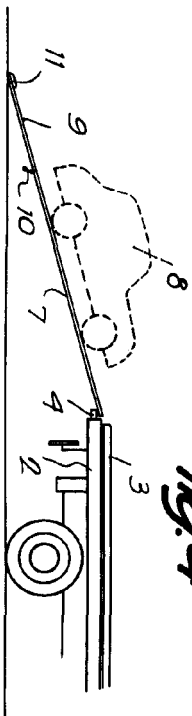

Fig. 5

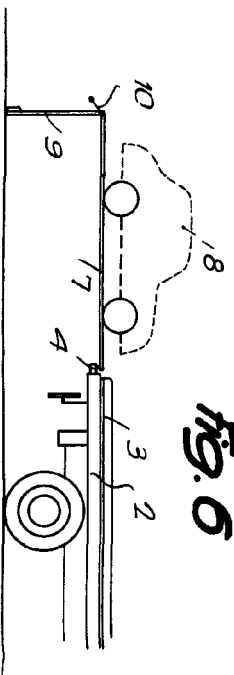

Fig. 6



Borralha, 25 ABX 1965
Manuel Baderes Velz
P.O.