

23 ABR



121621

121621

MODELO DE UTILIDAD

por 20 años

por "UNA PINZA ADAPTABLE A VEHICULOS", a favor de D. José CARETA Butjosa, de nacionalidad española, domiciliado en MOLLET DEL VALLES (Barcelona), Avda. Calderó, 40 y 42.

=====

MEMORIA DESCRIPTIVA

Se refiere el presente Modelo de utilidad a una pinza, especialmente estudiada para su adaptación a vehículos en general, lo que le ha de hacer aportar considerables mejoras en el desarrollo de su función, por su especial aplicación en

5. numerosos casos en tales vehículos.

En efecto, es sabido que desde bastante tiempo atrás, se viene disponiendo en los vehículos en general, una serie de accesorios con determinadas utilidades propias, que hacen más cómodas las labores del usuario o propietario del propio vehículo.

10. lo. Esto es lo que sucede con los altímetros, cuentakilómetros, etc.

También es sabido que son muchas las ocasiones en que en el propio vehículo hay que llevar una determinada relación de papeles, bien para anotaciones, bien para entregas, facturas, etc.

15. Hasta el momento no existe ningún accesorio que facilite la labor de transporte de dichos folios o papeles de un modo cómodo, motivo por el cual se ha ideado el presente tipo de pin-



za, que resulta sumamente apto para realizar tal misión, poseyendo además la originalidad de ir dotado de un dispositivo que permita su fácil acoplamiento al vehículo.

Al propio tiempo, la presente pinza posee también una  
5. estudiada configuración, para que pueda desarrollar al propio tiempo otra utilidad, como puede ser la de llevar una imagen o carátula de cualquier tipo en la misma.

Para su mejor comprensión, y mayor facilidad en las descripciones, nos vamos a referir a continuación a un dibujo  
10. que se adjunta a la presente memoria y que, a título de ejemplo explicativo, no limitativo, representa una pinza adaptable a vehículos, realizada de conformidad con el presente Modelo.

En dicho dibujo, la figura 1 representa una vista en perspectiva de la pinza en cuestión, dispuesta para entrar en  
15. servicio.

La figura 2 se corresponde con una sección longitudinal de la propia pinza, según el plano de corte A-A de la figura 1.

Según tales figuras, la pinza adaptable a vehículos  
20. objeto del presente Modelo, está constituida esencialmente por dos piezas laminares principales -1- y -2-, la trasera encargada de llevar en su parte posterior un elemento o bloque imantado -3-, fácilmente adaptable al propio vehículo, mientras que la frontal -2- posee un rebaje -4-, apto para el alojamiento de  
25. una carátula -5- en la que puede ir representada una imagen o cualquier otro elemento decorativo o señalización adecuada.

Es esencial en el actual Modelo que tanto la placa frontal -2- como la trasera -1- lleven en sus laterales unas pestañas o aletas salientes -6- superponibles y atravesadas por  
30. un eje -7- en el que va montado un resorte -8- cuyas patillas extremas -9- y -10- aprietan contra las placas -1- y -2-, consiguiendo una posición estable de cierre de las mismas, para el



23 AB

- 3 -

121621

efecto de pinza que se desea.

Todo cuanto no afecte, altere, cambie o modifique la esencia de la pinza descrita, será variable a los efectos del actual Modelo.

5. N O T A.

Se reivindica como objeto de este registro por Modelo de utilidad:

- 1.- Una pinza adaptable a vehículos, caracterizada esencialmente por estar constituida por dos placas laminares, la trasera portadora de un bloque imantado adaptable al propio vehículo, y la
10. frontal portadora de un rebaje apto para la recepción de una determinada carátula, poseyendo ambas placas en sus laterales correspondientes aletas perpendiculares a las mismas, superponibles y atravesadas por un eje transversal, sobre el que monta un
15. resorte cuyas patillas extremas actúan contra las propias placas mentadas, en el sentido de acercamiento de sus zonas inferiores, para conseguir el efecto de pinza.

Sean cuales fueren las circunstancias que concurren en la esencialidad del Modelo de utilidad definido en la anterior

20. reivindicación, cuyo objeto es:

- 2.- "UNA PINZA ADAPTABLE A VEHICULOS".

Consta la presente memoria de cuatro hojas foliadas, mecanografiadas por una sola cara y de los dibujos adjuntos a

23 ABR



- 4 -

121621

la misma.

Barcelona, 23 ABR 1966

P.A. de D. José CARETA Butjosa,

Handwritten signature of José Careta Butjosa.

mo.

121621

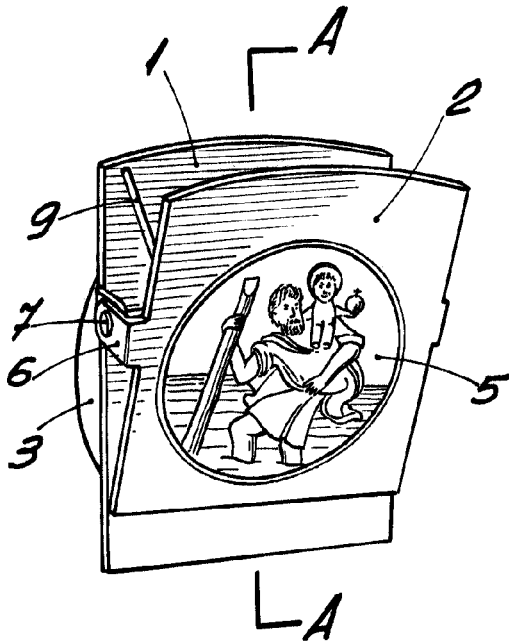

Fig. 1

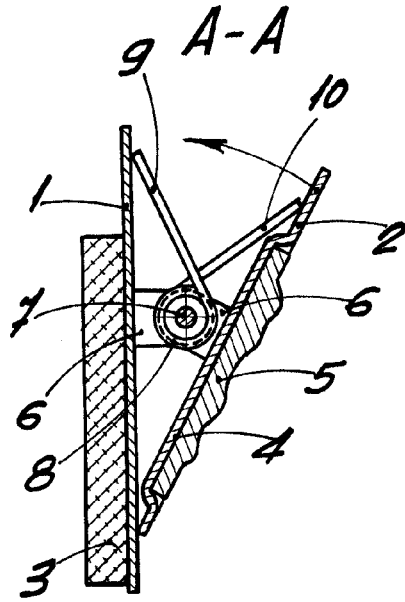

Fig. 2

BARCELONA 23 ABR 1966  
P. A.

ESCALA VARIABLE