



MODELO DE UTILIDAD

121577

Grupo 6º, Clase 58ª.

M E M O R I A D E S C R I P T I V A

sobre:

"UN ESTUCHE PARA PAÑUELOS PLEGADOS".

Solicitante: Don MATIAS GUASCH JULIA,

de nacionalidad española, residente en

BARCELONA, Vía Augusta, 170.



121577

La presente solicitud se refiere a un estuche para pañuelos plegados, que además de su función propia presenta características originales que lo hacen particularmente atractivo, constituyendo así un incentivo para la venta.

En su esencia se caracteriza este estuche porque comprende una envoltura transparente oblonga, de forma general de paralelepípedo recto de bases abiertas que lleva alojado, en una porción substancial de su longitud, un conjunto apilado de pañuelos plegados dispuestos entre dos cuerpos rígidos paralelepípedicos encajados en las porciones extremas de dicha envoltura y uno de los cuales está dotado de una oquedad pasante, de contorno correspondiente al perfil de un frasco en ella alojado, contenedor de un producto de perfumería y visible a través de la citada envoltura, quedando los citados cuerpos paralelepípedicos asegurados en sus respectivos alojamientos por medio de fajas de precinto adheridas a su cara exterior y a las caras laterales de la referida envoltura.

En el dibujo adjunto se ilustra, a título de ejemplo no limitativo, una forma de realización del estuche de que se trata en una vista única en perspectiva.

El estuche representado está constituido por una envoltura 1 de material transparente, de forma general de paralelepípedo recto de bases abiertas, a través de la cual pueden observarse los pañuelos 2 plegados en

121577



forma más o menos convencional y que ocupan una porción
substantial de la longitud del envase. Por ambos extremos
de esta porción se hallan encajados sendos cuerpos
rígidos 3 y 4, por ejemplo de madera, de forma general
5 paralelepípedica, presentando uno de ellos, el 3 en el
presente caso, una oquedad pasante 5, de contorno seme-
jante al perfil de un frasco 6 para productos de per-
fumería alojado en ella, y que es también visible a
través de la envoltura transparente. Los dos cuerpos
10 rígidos 3 y 4 están asegurados en sus alojamientos por
medio de sendas fajas de precinto 7 y 8 adheridas a sus
respectivas caras exteriores y a las caras laterales
correspondientes de la envoltura 1.

Como es lógico, el estuche no queda limitado a la
15 forma representada en el dibujo, ya que admite variaciones
de detalle siempre que no alteren sus características
esenciales.

N O T A

El Modelo de Utilidad que se solicita recae sobre
20 las siguientes reivindicaciones:

1ª.- Un estuche para pañuelos plegados, caracteri-
zado por comprender una envoltura transparente oblonga
de forma general de paralelepípedo recto de bases
abiertas que lleva alojado, en una porción substancial
25 de su longitud, un conjunto apilado de pañuelos plega-
dos dispuestos entre dos cuerpos rígidos paralelepípedos

121577

20 1966



dicos encajados en las porciones extremas de dicha envoltura y uno de los cuales está dotado de una oquedad pasante, de contorno correspondiente al perfil de un frasco en ella alojado, contenedor de un producto de perfumería y visible a través de la citada envoltura.

2ª.- Un estuche para pañuelos plegados según la reivindicación 1ª, caracterizado porque los cuerpos paralelepípedicos mencionados, encajados en las porciones extremas de la citada envoltura transparente, quedan asegurados en sus respectivos alojamientos por medio de fajas de precinto adheridas a su cara exterior y a las caras laterales de la referida envoltura.

3ª.- UN ESTUCHE PARA PAÑUELOS PLEGADOS, tal y como queda descrito y reivindicado en la presente memoria que consta de cuatro hojas mecanografiadas por una sola cara y de una lámina de dibujos.

BARCELONA, 20 de Abril de 1966.

MATIAS GUASCH JULIA
P.P.

J. GOMEZ ACEBO Y MODET
p. p. Firmado: W. Stäheli Signer

72 1577

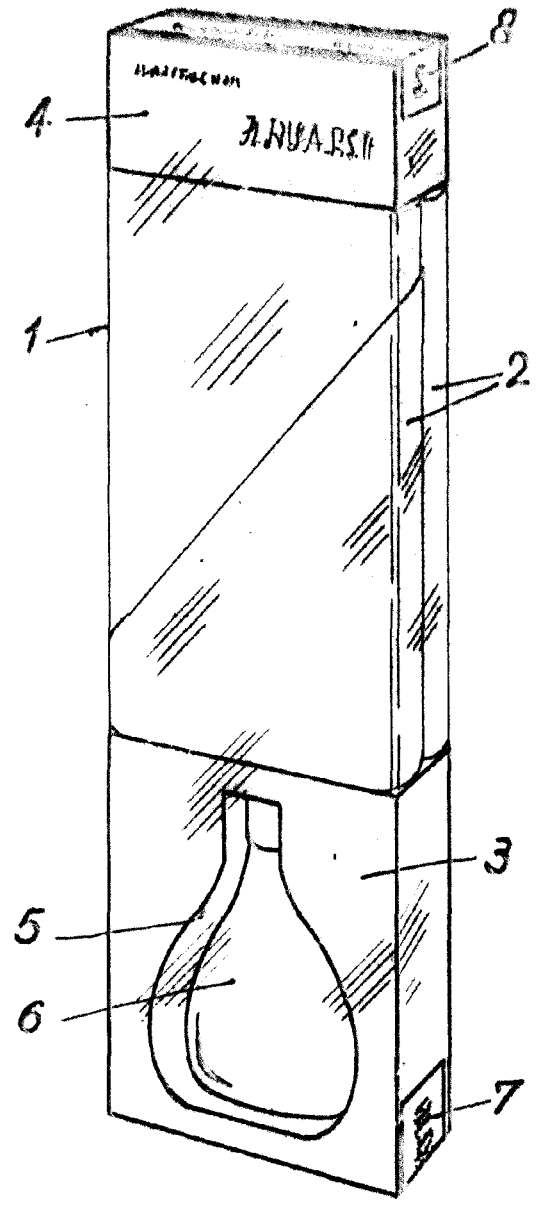

Don Martin Gótsch Jolla
Perfume Designer
Jolla, California